

ATRIL DIGITAL + TOTEMVISTA 700-1100

Atril digital All in One 24" con soporte ajustable en altura e inclinación

Ref. TDV0239

Pack que incluye el atril digital multitáctil de 24" All in One con OPS Android integrado y el soporte TotemVista TicDvision ajustable en altura e inclinación, ideal para situar en puntos de venta, espacios públicos de información o bien para colaboración multitáctil en educación o en empresa.



CARACTERÍSTICAS ALL IN ONE

- Smart display de 24".
- Pantalla multitáctil de 10 puntos.
- Potente procesador de cuatro núcleos.
- Superficie resistente de dureza 7H.
- OPS Android integrado.
- Equipado con Wi-Fi, Bluetooth y RJ45.
- 4 puertos USB.
- Posibilidad de bloquear la aplicación en uso para evitar la manipulación del equipo.
- Posibilidad de mostrar información comercial cuando el equipo está en reposo.

CARACTERÍSTICAS TOTEMVISTA

- Altura desde 70 hasta 110 cm.
- Inclinación desde 30° hasta 90° (horizontal).
- Compatible con pantallas Vesa 100 / 200.
- Soporte integrado para OPS / NUC.
- Salida cable posterior o suelo.
- Opcionalmente fijación en suelo o ruedas.
- Colores a elegir (mínimo para 10 unidades).
- Personalizable con logos cliente o diseño especial.

EJEMPLOS DE USO



Punto de información



Carta de restaurante y servicios de hotel.



eCommerce interactivo en tienda física



Publicidad dinámica



Colaboración en educación



Control industrial digital

• Display All in One 24"

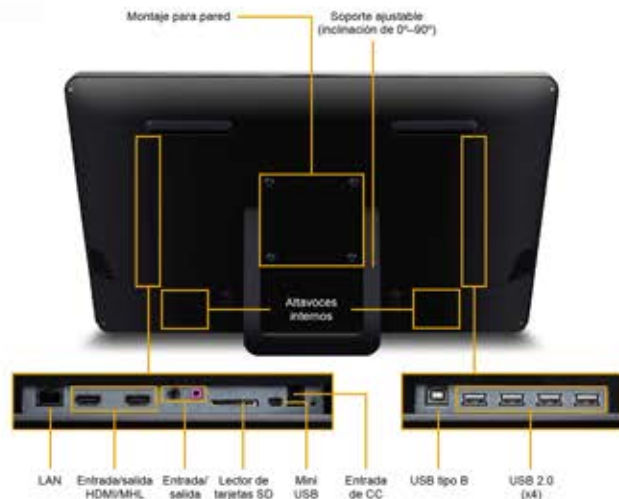

SISTEMA	Procesador CPU Sistema operativo Memoria del sistema Memoria de almacenamiento Micrófono interno	Rockchip® RK3288 Cortex-A17 Quad-Core 1.8GHz Android™ 5.1 DDR3 2GB eMMC de 16GB Eliminación de eco
PANTALLA	Tipo Área de visualización Resolución óptima Brillantez Relación de contraste Ángulos de visión Tiempo de respuesta Retroluminación Panel táctil	LED de TFT de matriz activa a color con IPS 20,5" horizontal x 11,5" vertical; 23,6" diagonal 1920 x 1080 250 cd/m ² 3000:1 (tip.) 178° horizontal, 178° vertical 16 ms (GTG) LED con luz blanca Tecnología táctil capacitiva proyectada de 10 puntos
ENTRADA/SALIDA	USB HDMI Lector de tarjetas LAN/Ethernet Audio Alimentación externos Cámara delantera	Tipo A (v2.0 x4), tipo B (x1), Mini USB Entrada/Salida (MHL) Tarjeta SD RJ45, WiFi 802.11 b/g/n, Bluetooth 4.0 Conector de auriculares de 3,5 mm, entrada de micrófono de 3,5 mm Conector de entrada de CC (DI 1,7 mm, DE 4 mm) 2,5 W (x2) 5,0MP – HD 1080p

COMPATIBILIDAD	PC Mac®	Compatibles con PC (VGA hasta 1920x1080 no entrelazado) n/c
ALIMENTACIÓN	Voltaje Consumo	Alimentación CA-CC (entrada: 100V-240V / Salida: CC 12V, 4.0 A) 48 W (tip)
ERGONOMÍA	Inclinación	0°-90°
CONDICIONES DE FUNCIONAMIENTO	Temperatura Humedad	32-95 °F (0-35 °C) 20-90 % (sin condensación)
DIMENSIONES (AN X AL X PRO)	Físicas con base Empaque	22,6 x 13,9 x 1,9 in / 572,9 x 351,8 x 47 mm 24,7 x 15,6 x 4,9 in / 628 x 395 x 125 mm
PESO	Neto Bruto	12,3 lb / 5,6 kg 15,75 lb / 7,2 kg
MONTAJE DE PARED	Compatible con VESA	100 x 100 mm
REGULACIONES		CE, CB, cTUVus, FCC-B (incluido ICES003, CA IC, NDM, China CCC, CEL, Gost-R, FAC, WEEE, RoHS, REACH, ErP, Argentina CNC, AR-S
RECICLAJE/ELIMINACIÓN		Desecho de acuerdo con las leyes locales, estatales o federales
GARANTÍA		Garantía limitada de 3 años para las piezas, la mano de obra y la retroluminación

• TotemVista

MONTAJE	Desmontable en 3 piezas para transporte
DIMENSIONES	H:70-110 cm W:50 cm D:40 cm
PESO	25 kg Limite de peso hasta 50 kg
ERGONOMÍA	30°- 70°
PANTALLAS	Indicado para pantallas desde 22" hasta 55"
MATERIAL	Plancha de acero con pintura electrostática
FIJACIÓN	Suelo o ruedas (opcional)
COLOR	Negro. Color y/o diseño a elegir a partir de 10 unidades.

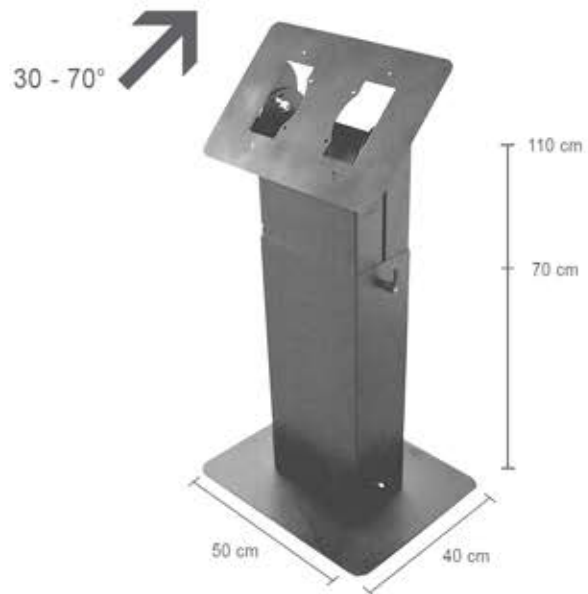

Distribuidor: