



DIFLEX

- ENGLISH -

INSTALLATION INSTRUCTIONS

 This luminaire is class III and therefore should not be connected to the earth.
 The instrument is suitable to be installed in or on normally inflammable surfaces.

INSTALLATION:

-Pass wires of the light through the hole made in the furniture.
 -Fix the light on the furniture.
 -Fit the metallic terminals (C) inside the connector (D) considering the polarity specified in the image.
 -Connect to the supply line.
 -Once finished the installation of the light, disconnect the sensor Touch of the electrical network, wait 5 seconds and then connect it again in order that the sensor autocalibrates.

SUBSTITUTION OF THE LAMP:

-This light does not display possible substitution.



RECOMMENDATIONS:

-In case of being used with a converter it would have to be electronic according to the European norm.
 -Exclusive Lights for interior use.
 -Don't cover the luminaire with a thermal insulating material.

THE PRODUCTS IS ACCORDING TO THE EUROPEAN NORM OF SECURITY (UNE EN: 60598)

- ITALIANO -

ISTRUZIONI DI MONTAGGIO

 Questo apparecchio è di classe III e quindi non necessita collegamento a terra.
 Impianto idoneo al montaggio incassato o sopra a superfici normalmente infiammabili.

INSTALLAZIONE:

-Inserire il cavo della lampada attraverso il foro praticato nel mobile.
 -Fissare la luminaria sul mobile.
 -Inserire i terminali metallici (C) all'interno del connettore (D) tenendo conto della polarità specificata nell'immagine.
 -Collegarsi alla linea di alimentazione.
 -Una volta completata l'installazione della lampada, sconnettere il sensore Touch dalla rete elettrica, aspettare 5 secondi e poi ricollegarlo in modo che si resettì e si ricalibri.

SUSTITUZIONE DEI LED:

-Non è possibile sostituire i LED in questa lampada.



RACCOMANDAZIONI:

-In caso di utilizzo con convertitore utilizzare convertitore elettronico conforme alla normativa Europea.
 -Lampada da utilizzarsi esclusivamente per interni.
 -Non coprire l'apparecchio con un materiale isolante.

IL PRODOTTO È CONFORME ALLA NORMA EUROPEA SICUREZZA (UNE EN: 60598)

- ESPAÑOL -

INSTRUCCIONES DE MONTAJE

 Esta luminaria es de clase III por lo que no debe conectarse a la toma tierra.
 Aparato idóneo al montaje en o sobre superficies normalmente inflamables.

INSTALACIÓN:

-Pasar los cables de la luminaria por el agujero practicado en el mueble.
 -Fijar la luminaria al mueble.
 -Insertar los terminales metálicos (C) en el interior del conector (D) teniendo en cuenta la polaridad especificada en la imagen.
 -Conectar a la línea de alimentación.
 -Una vez terminada la instalación de la luminaria, desconectar el sensor Touch de la red eléctrica, esperar 5 segundos y volver a conectarlo para que el sensor se autocalibre.

SUSTITUCIÓN DE LA LÁMPARA:

-Esta luminaria no presenta sustitución posible.



RECOMENDACIONES:

-En caso de utilizarse con un convertidor debería ser electrónico conforme a la norma europea.
 -Luminarias exclusivas para uso de interior.
 -No recubrir la luminaria con un material aislante térmico.

EL PRODUCTO ES CONFORME A LA NORMA EUROPEA DE SEGURIDAD (UNE EN: 60598)

- FRANÇAIS -

INSTRUCTIONS DE MONTAGE

 Ce luminaire est de classe III et ne droit donc pas être connecté à prise de terre.
 Appareil prévu pour un montage direct sur des surfaces inflammables.

INSATALLATION:

-Passer les câbles du luminaire à travers le trou réalisé dans le meuble.
 -Fixer le luminaire au meuble.
 -Insérer les plots métalliques (C) à l'intérieur du connecteur (D) en tenant compte de la polarité spécifiée sur l'image.
 -Connecter à la ligne d'alimentation.
 -Une fois que vous avez terminée l'installation du luminaire, veuillez débrancher le capteur Touch de la red électrique, attendez 5 secondes y brancher à nouveau afin que le capteur fasse son autorégulation.

REEMPLACEMENT DE LA LAMPE:

-Ce luminaire n'est pas remplaçable.



RECOMMENDATIONS:

-En cas d'utilisation d'un transformateur, ce transformateur électronique doit être conforme à la norme européenne.
 -Luminaires d'intérieur exclusivement.
 -Ne pas recouvrir le luminaire avec un matériau isolant thermique.

LE PRODUIT EST CONFORME À LA NORME EUROPÉENNE DE SÉCURITÉ (UNE EN: 60598)

- PORTUGUÊS -

INSTRUÇÕES DE MONTAGEM

 Esta iluminação é de classe III pelo qual não deve ser ligada à toma de terra.
 Aparelho indicado para a montagem em ou sobre superfícies normalmente inflamáveis.

INSTALAÇÃO:

-Passar os cabos da iluminação pelo orifício realizado no móvel.
 -Fixar a iluminação ao móvel.
 -Inserir os terminais metálicos (C) no interior do conector (D) tendo em conta a polaridade especificada na imagem.
 -Ligar ou fazer a ligação à fonte de alimentação.
 -Uma vez finalizada a instalação do sistema de iluminação, desligue o sensor Touch da corrente, e espere aproximadamente uns 5 segundos e depois volte a ligá-lo, para que assim o sensor possa efetuar uma auto-calibração.

SUBSTITUIÇÃO DA LÂMPADA:

-Esta iluminação não apresenta nenhuma substituição possível relativamente à sua lâmpada.

RECOMENDAÇÕES:

-No caso de utilizar-se com um transformador, o mesmo deverá ser eletrónico em conformidade com a norma europeia aplicável.
 -Iluminações para uso exclusivamente de interiores.
 -Não recobrir a iluminação com material isolante térmico.

O PRODUCTO ESTÁ EM CONFORMIDADE COM A NORMA EUROPEIA DE SEGURANÇA (UNE EN: 60598)

DIFLEX BUILT-IN / ADD INCASSO / EMPOTRAR / À ENCASTRER / EMBUTIR

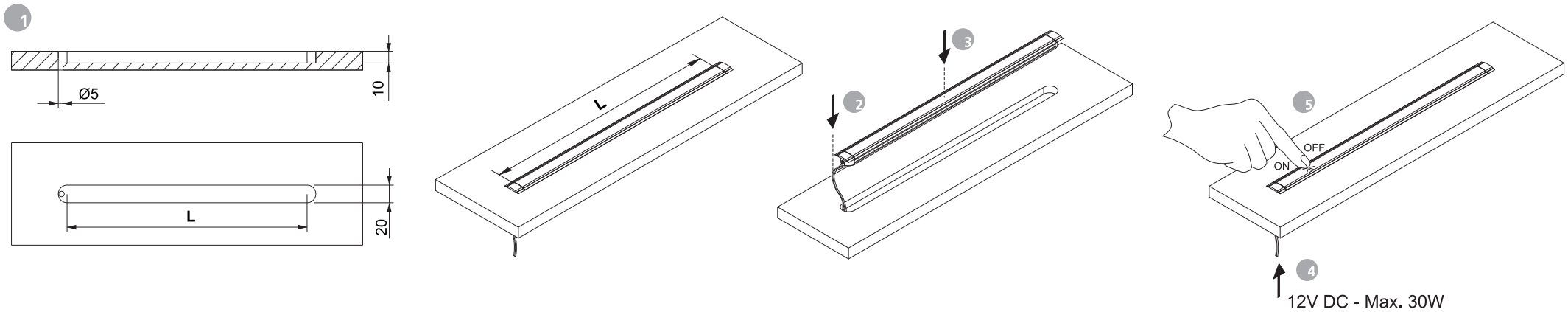

DIFLEX SURFACE / A SUPERFICIE / DE SUPERFICIE / DE SURFACE / SUPERFÍCIE

