

LOVATO **KTC - 125** DN25

ERP READY



CAUDAL MÁX 1050 L/H
CAUDAL MÁX 1050 L/H

POTENCIA MÁXIMA ($\Delta T = 20^\circ C$) 24,4 KW
POTÊNCIA MÁX ($\Delta T = 20^\circ C$) 24,2 KW



DESCRIPCIÓN

El grupo de mezcla a punto fijo KOMPAT DN 25 - 1" KTC-125 es un sistema a baja temperatura para instalaciones de suelo radiante.

Se compone de una válvula mezcladora de 3 vías regulada por un actuador termostático, mediante el cual podemos establecer la temperatura que deseamos mantener constante en la impulsión. Incorpora un sistema de seguridad que consta de un termostato de contacto aplicado en la impulsión y conectado al circulador. De esta forma, se asegura el apagado de la bomba cuando la temperatura sobrepasa el valor de consigna.

La válvula se suministra con 1 by-pass:

- **by-pass superior (lado instalación):** saca una parte del agua del retorno instalación y la hace pasar a la impulsión, para recuperar calor y equilibrar la temperatura; ideal para instalaciones de suelo radiante

VENTAJAS

- Unidad de control y regulación compacta lista para la instalación;
- Válvula mezcladora de 3 vías regulada por un actuador termostático;
- Circulador eléctrico o electrónico H = 180 mm, Conexiones 1 1/2";
- Mantenimiento sumamente sencillo: comprobación y sustitución del circulador sin necesidad de vaciar la instalación
- Tubería de retorno con válvula de retención;
- Estanqueidad garantizada por asientos planos y juntas;
- Aislamiento térmico en EPP negro

DESCRIÇÃO

El grupo de mezcla a punto fijo KOMPAT DN 25 - 1" KTC-125 es un sistema a baja temperatura para instalaciones de suelo radiante..

É composto por uma válvula misturadora de 3 vias, regulada por um atuador termostático que serve para a programação da temperatura que desejam manter constante na vazão. Está provido de um sistema de segurança que inclui um termostato de contacto aplicado na vazão e conectado ao circulador. Desta forma, é garantido o desligamento da mesma caso a temperatura ultrapasse o limiar configurado.

A válvula está provida de 1 by-pass:

- **by-pass superior (lado instalação):** extrai uma parte da água do retorno da instalação introduzindo-a na vazão; portanto, permite recuperar calor e equilibrar a temperatura, ideal para instalações de piso radiante.

VANTAGENS

- Unidade de controle e de regulação compacta pronta para a montagem;
- Válvula misturadora de 3 vias, regulada por um atuador termostático;
- Circulador elétrico ou eletrônico, H = 180 mm, Juntas 1 1/2";
- Extrema facilidade de manutenção: controlo e substituição do circulador sem esvaziar a instalação;
- Tubo de retorno com válvula de retenção;
- Vedações garantidas por batentes planos e gaxetas;
- Isolamento térmico em EPP preto.

VISITA NUESTRA TIENDA ONLINE:
www.calemur.es

KTC - 125

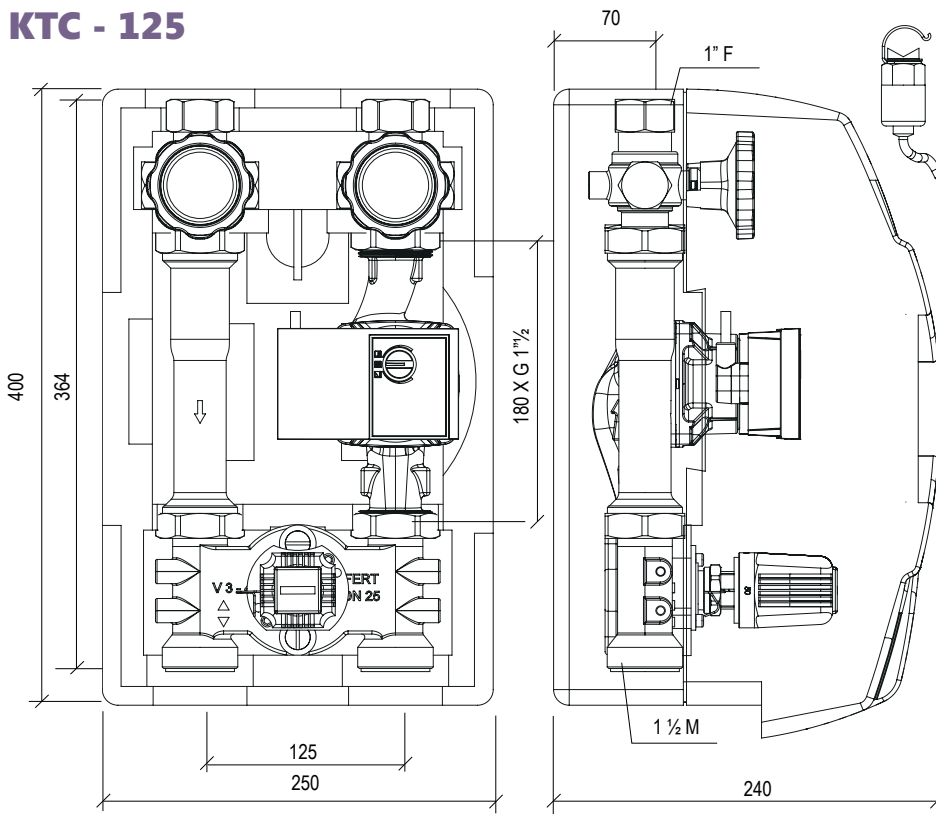

Diámetro nominal Diâmetro nominal	DN 25 - 1"
Presión máxima de servicio Pressão máxima de utilização	6 bar
Temperatura máx. Temperatura máxima	120°C
Material válv. de bola Material válv. esfera	Latón Latão
Material válv. retenc. Mat. válvula de reten	Resina acetálica (POM) Resina acetal
Material aislamiento Material do Aislamiento:	EPP 40 g/l
Material Juntas Material gaxetas	Viton / EPDM
Conexiones Unões	1" F x 1" 1/2 M

PÉRDIDAS DE CARGA / CURVAS CARACTERÍSTICAS PERDAS DE CARGA / CURVAS CARACTERÍSTICAS

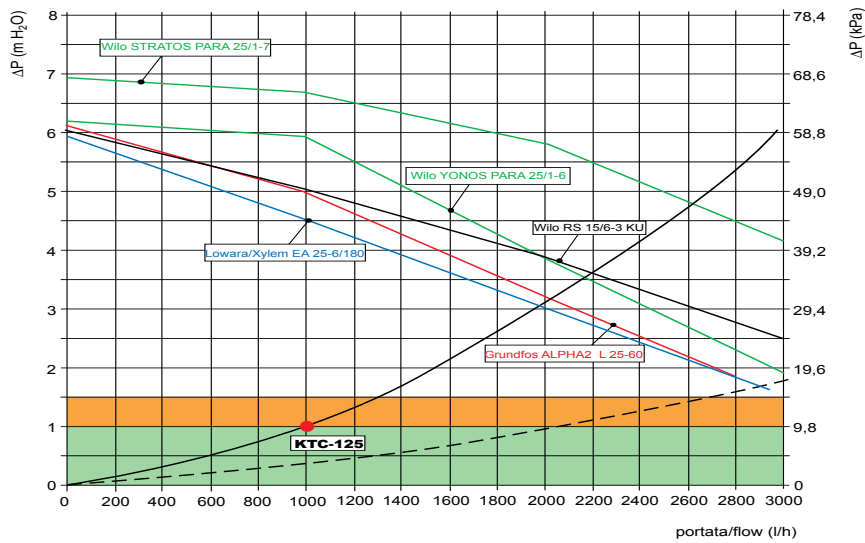

Rango de trabajo Límite / Campo de trabalho Limite
 Rango de trab. ACONSEJADO / Campo trab. RECOMENDADO

- - sólo recirculación - by-pass lado instalación (*) abierto
 só recirculação - by-pass lado instalação (*) aberto
 — sólo trasiego - by-pass lado instalación (*) cerrado
 só extração - by-pass lado instalação (*) fechado

● Caudal de trab. aconsej.
 Caudal de trabalho recomendado

KTC-125 DN25

Grupo de mezcla / Grupo de mistura
20 ÷ 50 °C termostático, termoestático

Circulador, circulador

• Grundfos Alpha2 "L" 25-60 ERP READY	49073993	49073994
• Wilo YONOS PARA 25/1-6 ERP READY	49073177	49073178
• Wilo STRATOS PARA 25/1-7 ERP READY	49073173	49073174
• LOWARA / Xylem EA 25-6/180 ERP READY	49073175	49073176
• Wilo RS KU 15/6-3 (PN6 - T max. 95 °C)	49073140	49073150
•	49072561	49072562

+ actuador termostático / atuador termoestático

ACCESORIOS / ACESSÓRIOS

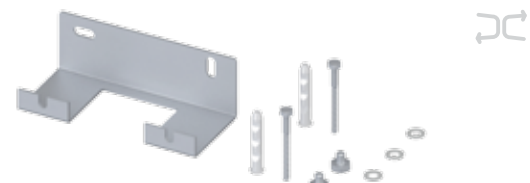

KIT K2

COD.

Kit soporte de pared K2
Para grupo sin colector de zona
Véase "Accesorios DN 25"
 Kit suporte de pared K2
 Para grupo sin colector de zona
 Véase "Accesorios DN 25"

49017821



BE-Q CK-M > KTC DN25 / KM3 DN25

COD.

Kit de contabilización de energía
 Kit de contabilização de energia

49060250

- EYRON ULTRA - CFMUS
- 2T - Q_n 2,5 m³/h - 130x1"
- Kit 2 reducción, Kit 2 redução