

Ficha técnica

Bomba para combustible modelo BFP 20/21 Tamaños 3 y 5

Aplicación

Las bombas BFP 20/21 tamaños 3 y 5, están diseñadas para quemadores domésticos pequeños/medianos hasta 42 l/h.

Aplicación y características

- Gasoil y keroseno
- Aplicación para 1 ó 2 tuberías
- 1 etapa
- Regulador de presión incorporado
- Solenoide incorporada (BFP 21)
- Filtro de cartucho

Función

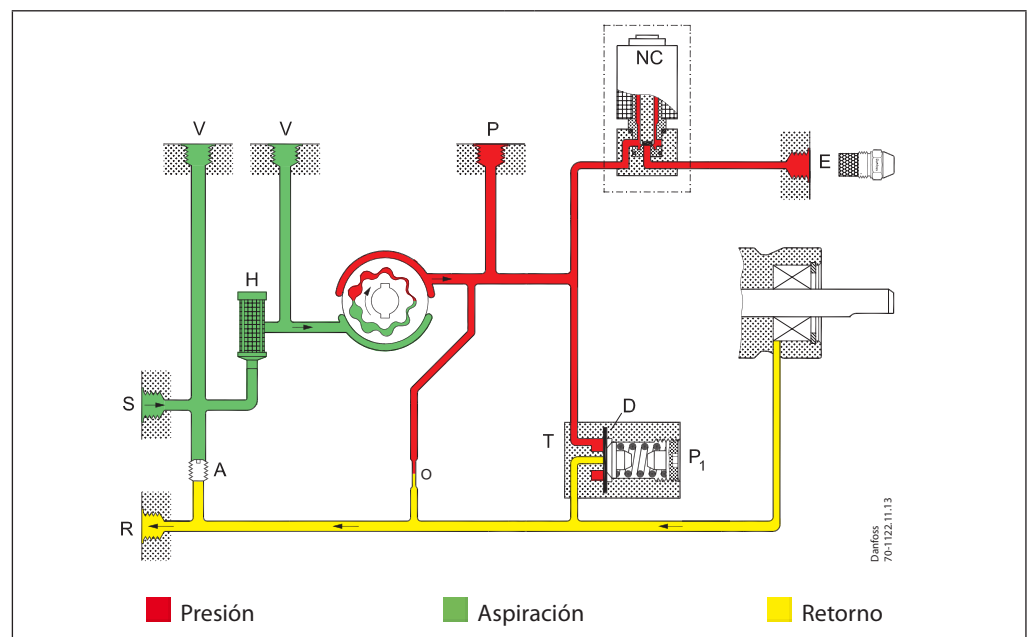

El combustible se envía desde la entrada (S) a través del filtro (H) al juego de piñones donde aumenta la presión. Al aplicar tensión se abre la válvula NC, (Normalmente Cerrada) y el combustible va hacia la salida de la boquilla. Por medio del diafragma (D) en el regulador de presión (T) la presión se mantiene constante en el valor ajustado mediante el tornillo (P1). En sistemas de dos tuberías el exceso de combustible vuelve a la salida de retorno (R) y al tanque de almacenamiento. En sistemas de 1 tubería con la salida del retorno bloqueada y el tornillo (A) desmontado, el combustible vuelve internamente al juego de engranajes (ver detalle en figura).

Función de corte, válvula solenoide (BFP 21)

Cuando para el quemador, se corta la tensión a la válvula NC interrumpiéndose el caudal a la salida de la boquilla.

La bomba BFP 20 no tiene válvula solenoide. En los sistemas que utilizan esta bomba, debe instalarse una válvula de corte en la salida de la boquilla.

Purga

En sistemas de dos tuberías, la bomba se purga automáticamente y el aire se envía a través de la restricción (O) a la salida de retorno (R).

En sistemas de una tubería con la salida de retorno bloqueada, la purga debe efectuarse a través de la boquilla (E) o la salida de toma de presión (P).

Garantía

Danfoss no puede ofrecer ninguna garantía en bombas utilizadas fuera de especificaciones o con fluidos con partículas abrasivas.

Nota!

No monte la bomba con la válvula de solenoide hacia abajo.

La válvula de solenoide debe sustituirse después de 250 000 funcionamiento o 10 años (vida útil estimada y aprobada).

Identificación

BFP	2	1	L	5	L	
						R: Salida boquilla, der. L: Salida boquilla, izq.
						3: Capacidad 24 l/h 5: Capacidad 42 l/h
						R: Sentido de giro, horario L: Sentido de giro, antihor.
						0: Sin válvula solenoide 1: Con válvula solenoide
						2: Filtro de cartucho, ajuste de presión, frontal

 Capacidad a 4.3 cSt, 10 bar y 2800 min⁻¹
Especificaciones

BFP 20/21	3	5
Tipos de combustible	Gasoil estándar y gasoil según DIN V 51603-6 EL A Bio-10 (máx. 10 % FAME)	
Rango de viscosidad. (medida en la entrada) ¹⁾	(1,3) 1,8 - 12,0 cSt. (mm ² /seg)	
Filtro área/malla	11 cm ² /200 µm	
Rango presión ²⁾	7 - 20 bar	
Ajuste de fábrica	10 ±1 bar	
Max. pressure in Aspiración/ Salida retorno	2 bar	
Velocidad	2400 - 3450 min ⁻¹	1400 - 3450 min ⁻¹
Par máx.	0,1 Nm	0,12 Nm
Temperatura ambiente/ transporte	-20 a +70° C	
Temperatura del fluido	0 a +70° C	
Consumo de la bobina	9 W	
Tensión. (Otras tensiones bajo pedido)	230 V, 50/60 Hz	
Protección de la bobina	IP 40	
Eje/cuello	EN 225	

¹⁾ Bombas especiales para keroseno

²⁾ Máx. 12 bar a 1,3 cSt. Máx. 15 bar a 1,8 cSt.

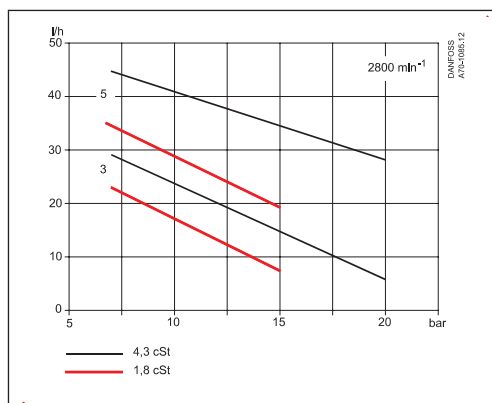
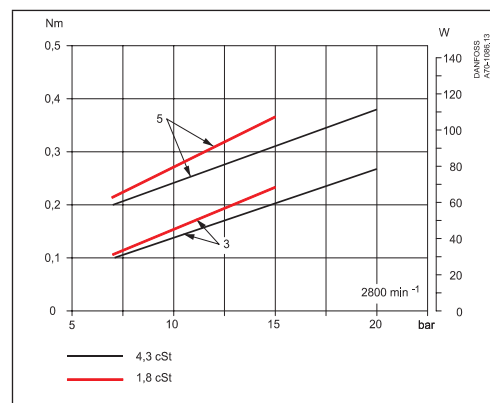
Capacidad de la boquilla

Par
Alimentación consumo

Conexiones

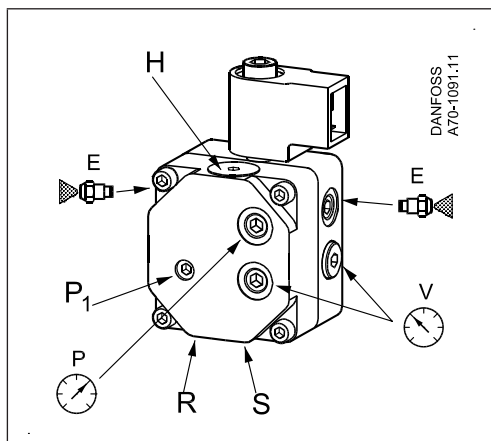
El ejemplo muestra la bomba BFP 21 L5L

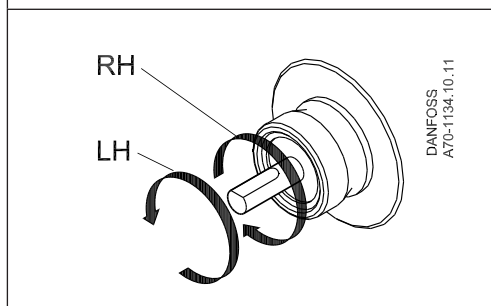

- P₁:** Ajuste de presión
- S:** Aspiración G 1/4
- R:** Salida retorno G 1/4
- E:** Conexión boquilla G 1/8
- P:** Toma de presión G 1/8
- V:** Toma de vacío G 1/8
- H:** Filtro



Nota! El sentido de giro, la conexión para la boquilla y otras, se visualizan desde el final del eje.

- RH:** R-giro
- LH:** L-giro

Cambio para funcionamiento entre 1 y 2 tuberías. Sustitución del filtro

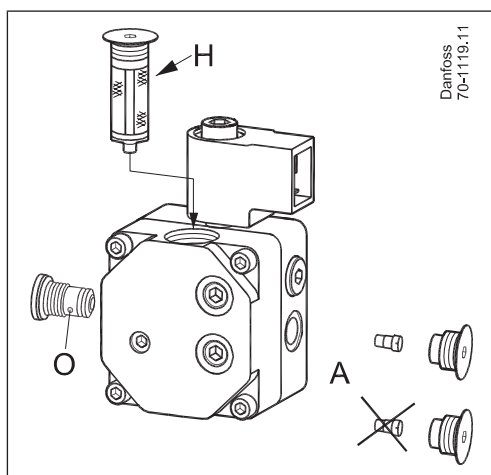

- H:** Filtro
- A:** Sistema 2 tuberías: Con tornillo
Sistema 1 tubería: Sin tornillo

Dimensiones

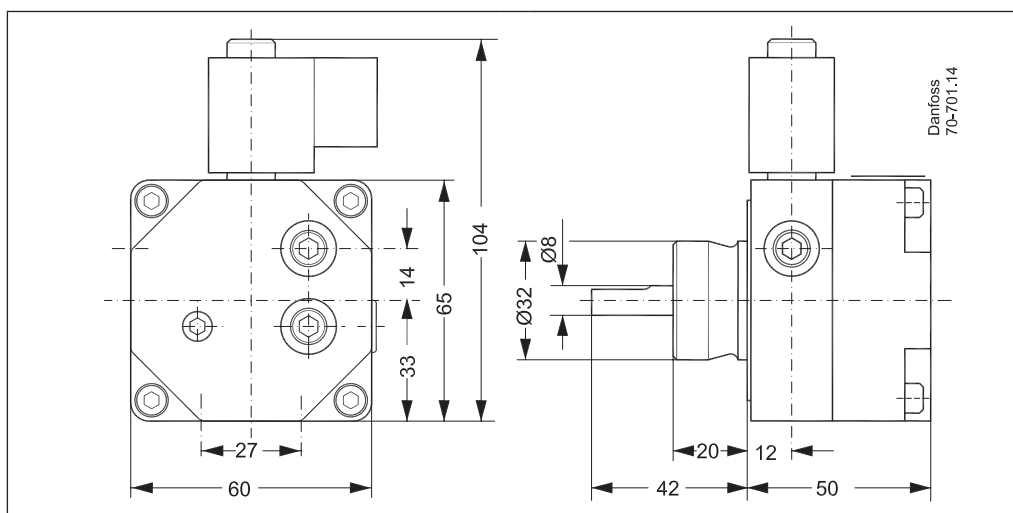

VISITA NUESTRA TIENDA ONLINE:
www.calemur.es