



AIRE ACONDICIONADO



REFRIGERACIÓN



CALEFACCIÓN



ES

# Mini Blanc

**BOMBA DE EVACUACIÓN DE CONDENSADO**

La bomba Mini Blanc de ultra rápida colocación está diseñada para instalarse debajo de las unidades minisplit de pared y ofrece un fácil acceso para futuros mantenimientos.



12 L/h caudal máx.



Altura máx. recomendada 10 m (caudal 4 L/h)



21 dB(A)

**CARACTERÍSTICAS**

- Instalación extraordinariamente rápida
- Compacta y discreta
- Depósito extraíble
- Funcionamiento ultrasilencioso

**IDONEIDAD**

- Hasta 16 kW
- Sistema minisplit de pared
- ✓ **Perfecta para...** Uso doméstico: donde un mantenimiento sencillo es la clave

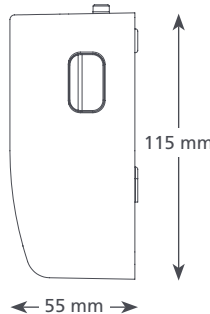
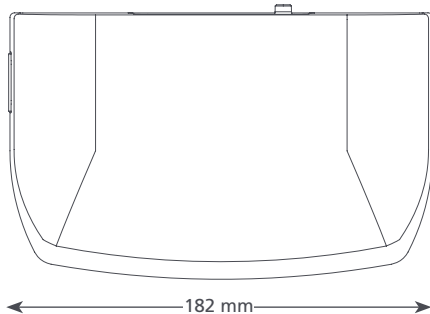

0,46 kg

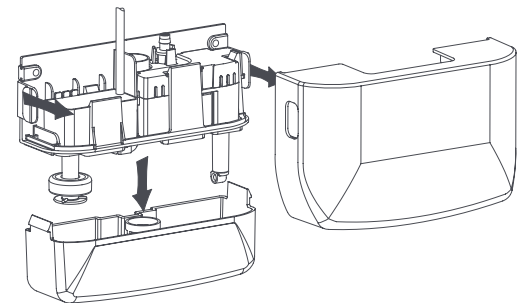

**ESPECIFICACIONES @ 230 V 50HZ**

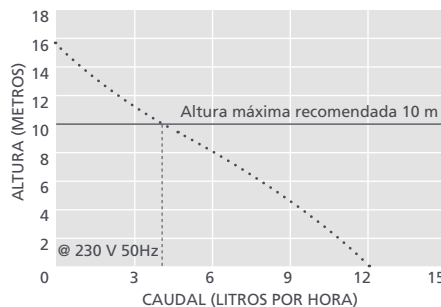
Caudal máx.	12 L/h a 0 m altura
Altura máx. recomendada	10 m
Altura máx. succión	0,24 L
dB(A) @ 1 m	21
Fuente de alimentación	230 V, 0,11A, 19W 50/60Hz
Nominal	No continuo
Clase	Dispositivo de Clase II <input type="checkbox"/>
kW máx. de la unidad	16 kW
Temperatura máxima del agua	40°C / 104°F
Entrada/Salida	20 mm entrada, 6 mm salida
Protección IP	IP21
Interruptor de seguridad	3,0A Normalmente cerrado
Protección térmica	✓
Completamente encapsulada	Partially
Autocebante	✓

**OPCIONES Y REFERENCIA**

Mini Blanc FP1080/2

**ACCESORIOS DE XTRA RECOMENDADOS**

Descripción	Referencia
Fusible 1 Amp 	FP2620
Conector desde tubo de vinilo a tubo de condensado 	FP2038
Tapa Mini Blanc Marfil 	FP1037

**CONTENIDO DE LA CAJA**

Bomba Mini Blanc (incluye cable de alimentación de 1,5 m) • Dispositivo antirretorno • Kit de conexión de condensado • Kit de fijación • Manual de instalación



Para más accesorios de instalación, vea nuestra gama Aspen Xtra