



Stoßfängerblende
 Bumper trim panel
 Bandeau de pare-chocs
 Rivestimento paraurti
 Bumperstrip
 Stötfångarskydd
 Embellecedor del parachoques
 Převlek nárazníku - zadní
 バンパーパネル
 保险杠饰板
 Накладка бампера

Teilenummer / Part number / Numéro de pièce / Numero pezzo /
 Onderdeelnummer / Reservdelsnummer / Número de pieza / číslo dílu /
 部品番号 / 零件号 / Номер детали



Montageanleitung
 Fitting instructions
 Notice de montage
 Istruzioni di montaggio
 Montagehandleiding
 Monteringsanvisning
 Instrucciones de montaje
 Montážní návod
 組立説明書
 安装说明
 Инструкция по монтажу

Touareg Heck Stoßfängerblende 7P0 071 619

Änderungen des Lieferumfanges vorbehalten.

We reserve the right to modify the specifications.

Sous réserve de modifications.

Ci riserviamo il diritto di apportare modifiche al contenuto della fornitura.

Wijzigingen in leveringsomvang voorbehouden.

Ändringar av leveransomfattningen förbehålles.

Excepto posibles modificaciones.

Změny v rozsahu dodávky vyhrazeny.

納入内容の変更が可能です (保留条項)。

我们保留更改规格的权利

Изменения объема поставки оговорены

Stand vom 9. 11. 10 / Version 1.1

Distributed by Volkswagen Zubehör GmbH

USA: Distributed by Volkswagen of America, Inc. – Corporate Parts Div. – Troy, MI 48007-3951

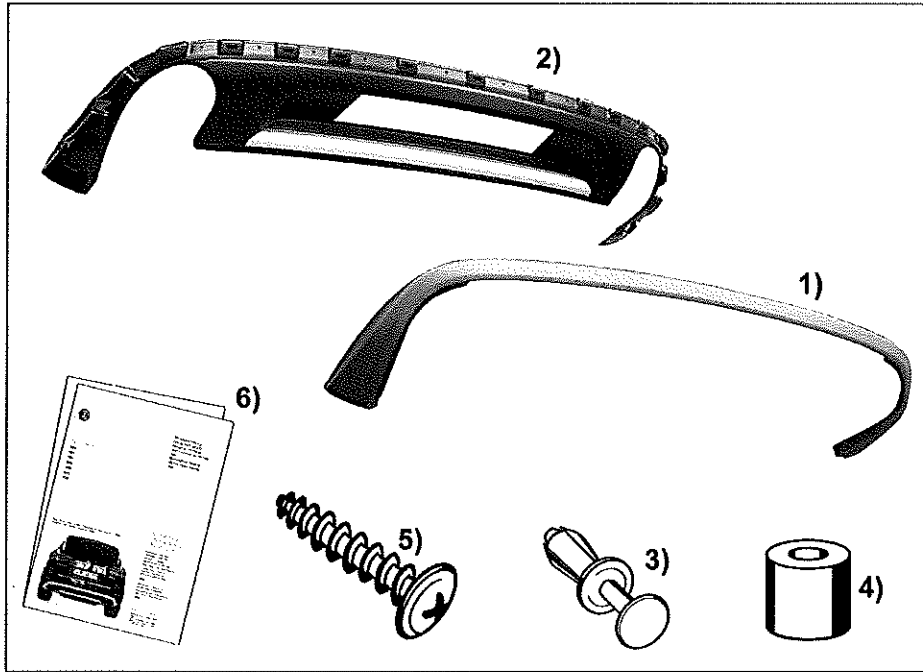

D

Stückliste:

Pos.	Benennung	Anzahl
1.	Abdeckung oben	1
2.	Trägerteil	1
3.	Spreizniet B5 x 11	22
4.	Distanzhülse 15 x 16	2
5.	Blechschaube 5 x 40	2
6.	Montageanleitung	1

GB

Parts list:

Item	Name	Quantity
1.	Top cover	1
2.	Mounting selection	1
3.	Pop rivet B5 x 11	22
4.	Spacer 15 x 16	2
5.	Self-tapping screw 5 x 40	2
6.	Fitting instructions	1

F

Nomenclature:

Pos.	Dénomination	Nombre
1.	Cache supérieur	1
2.	Pièce de support	1
3.	Rivet B5 x 11	22
4.	Douille d'écartement 15 x 16	2
5.	Vis à tôle 5 x 40	2
6.	Notice de montage	1

I

Elenco pezzi:

Pos.	Denominazione	Quantità
1.	Copertura superiore	1
2.	Traversa	1
3.	Rivetto d'espansione B5 x 11	22
4.	Distanziali 15 x 16	2
5.	Vite da lamiera 5 x 40	2
6.	Istruzioni di montaggio	1

NL

Stuklijst:

Pos.	Omschrijving	Aantal
1.	Afdekking boven	1
2.	Draagdeel	1
3.	Splijtnagel B5 x 11	22
4.	Afstandshuls 15 x 16	2
5.	Plaatschroef 5 x 40	2
6.	Montagehandleiding	1

S

Stycklista:

Pos.	Benämning	Antal
1.	Övre skydd	1
2.	Bärande del	1
3.	Expandernit B5 x 11	22
4.	Distanshylsa 15 x 16	2
5.	Plåtskruv 5 x 40	2
6.	Monteringsanvisning	1

E

Lista de piezas:

Pos.	Denominación	Cantidad
1.	Cubierta arriba	1
2.	Pieza soporte	1
3.	Remache expansible B5x11	22
4.	Casquillo distanciadór 15 x 16	2
5.	Tornillo para chapa 5 x 40	2
6.	Instrucciones de montaje	1

CZ

Obsah balení:

poz.	název dílu	počet kusů
1.	Kryt horní	1
2.	Nosný díl	1
3.	Spojovací nýt B5 x 11	22
4.	Distanční pouzdro 15 x 16	2
5.	Samofezný šroub 5 x 40	2
6.	Montážní návod	1

J

パーツリスト

番号	名称	個数
1.	カバー (上部)	1
2.	基部	1
3.	拡張リベット B5x11	22
4.	スペーサースリーブ 15 x 16	2
5.	セルフタッピンネジ 5 x 40	2
6.	組立説明書	1

VRC

零件清单:

序号	名称	数量
1.	表面盖板	1
2.	支承部分	1
3.	膨胀铆钉 B5 x 11	22
4.	间隔套 15 x 16	2
5.	自攻螺丝 5 x 40	2
6.	安装说明	1

RUS

Спецификация:

Поз.	Наименование	Кол.
1.	Верхняя облицовка	1
2.	Несущая опора	1
3.	Распорная заклепка B5 x 11	22
4.	Распорная втулка 15 x 16	2
5.	Самонарезающий винт 5 x 40	2
6.	Инструкция по монтажу	1



D

Bitte die Montageanleitung vor Beginn sorgfältig lesen.

Wir empfehlen die Montage in einer Fachwerkstatt durchführen zu lassen.

Es wird empfohlen die Montage zu zweit durchzuführen.

Achtung!

Bei Design-Paket „Terrain-Style“ muß silberne Hecklippe demontiert werden (siehe Bild).

GB

Please read the fitting instructions carefully before starting.

We recommend that the part should be fitted in a professional workshop.

We recommend that this part should be fitted by two people.

NOTE:

If the „Terrain-Style“ design package is being used, the silver rear lip must be removed (see picture).

F

Veuillez lire attentivement la notice de montage avant de commencer.

Nous vous recommandons de faire monter la pièce dans un atelier professionnel.

Il est recommandé de réaliser ce montage à deux.

Attention!

Dans le cadre du pack design «Terrain-Style», la lèvre arrière argentée doit être démontée (cf. illustration).

I

Per favore leggere attentamente le istruzioni di montaggio prima di iniziare.

Si raccomanda di far eseguire il montaggio in un'officina professionale.

Si consiglia di farsi aiutare nel montaggio da una seconda persona.

Attenzione!

Nel pacchetto design «Terrain-Style» le griglie posteriori in argento devono essere smontate (vedi immagine).

NL

Lees de montagehandleiding zorgvuldig door alvorens te beginnen.

Wij adviseren u de montage in een erkende garage te laten uitvoeren.

Geadviseerd wordt de montage door twee personen te laten uitvoeren.

Opgelet!

Bij design-pakket „Terrain-Style“ moet de zilverkleurige kofferbakspoiler worden gedemonteerd (zie afbeelding).

S

Läs monteringsanvisningen noggrant innan monteringen.

Vi rekommenderar att monteringen utförs av en fackverkstad.

Vi rekommenderar att två personer utför monteringen.

Varning!

För designpaketet „Terrain-Style“ måste den silverfärgade baklappen demonteras (se bild).

E

Lea las Instrucciones de montaje atentamente antes de comenzar.

Recomendamos el montaje en un taller especializado.

Se recomienda realizar el montaje entre dos personas.

¡Atención!

En el paquete de diseño "estilo Terrain" es necesario desmontar el labio plateado posterior (véase ilustración).

CZ

Na začátku si pozorně pročtete návod k montáži.

Doporučujeme Vám zajištění montáže v odborném servisu.

Doporučujeme Vám montáž provádět za pomoci druhé osoby.

Pozor!

Před montáží paketu „Terrain-Style“ je nutné odmontovat stříbrné čelo (viz. obrázek).

J

組み立てを開始する前に組立説明書を注意深くお読みください。

専門の整備工場に組み立てを行なわせる事をお勧めいたします。

組み立て作業を2人で行なうことが推奨されます。

注意!

「Terrain-Style」デザインパッケージの場合、銀色のリアリップを取り外す必要があります（図を参照）。

VRC

请在开始安装前仔细阅读安装说明。

建议在专业车间内进行安装。

建议由2人来进行安装。

注意:

如果使用了设计包“地形式”，则必须将银色后部唇状物去除（详见图片）

RUS

Перед началом следует внимательно прочитать инструкцию по монтажу.

Мы рекомендуем проводить монтажные работы в специализированной мастерской.

Монтаж рекомендуется выполнять вдвоем.

Внимание!

В случае дизайн-пакета „Terrain-Style“ необходимо демонтировать серебряную прокладку в задней части кузова (см. рис.).

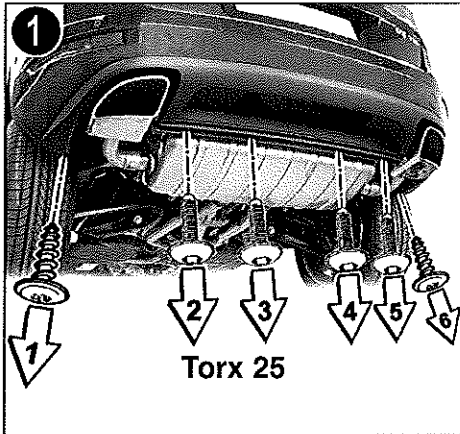

D

Achtung: Bohrtiefe beachten!
Auf horizontalen Verlauf von Schlauchführungen oder Kabelbäumen im Original-Stoßfänger-Innenteil achten.

1. Wie im Bild gezeigt, unten die 6 Originalschrauben herausdrehen. Die Schrauben 2 bis 5 für die Montage des Trägerteils aufheben.
2. Das Trägerteil in Anbaulage bringen und wie im Bild gezeigt, mit den original Torx Schrauben 2 bis 5 befestigen.
3. Mittig einen Befestigungspunkt durch das Trägerteil in den Stoßfänger bohren.

GB

Note: Be aware of drilling depth
Note horizontal run of hoses or wiring looms in the original inner bumper section.

1. Unscrew 6 original screws as shown in the picture. Retain screws 2 to 5 for fitting the mounting selection.
2. Move mounting section into fitting position and attach with the original torx screws 2 to 5 as shown in the picture.
3. Drill an anchorage point through the mounting section into the bumper.

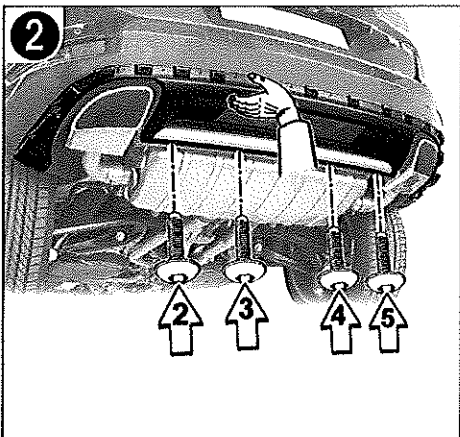

F

Attention: Respecter la profondeur de perçage
Veutiller à ce que les guides de flexibles et les faisceaux de câbles situés dans la partie intérieure du pare-chocs d'origine soient bien horizontaux.

1. Comme indiqué sur l'illustration, retirer dessous les 6 vis d'origine. Conserver les vis 2 à 5 pour le montage de la pièce de support.
2. Placer la pièce de support en position de montage, la fixer à l'aide des vis Torx 2 à 5 d'origine comme indiqué sur l'illustration.
3. Percer un point de fixation au milieu à travers la pièce de support dans le pare-chocs.

I

Attenzione: osservare la profondità di foratura
Osservare il tracciato orizzontale delle pipe guide o dei cablaggi nel componente interno originale del paraurti.

1. Nella parte posteriore svitare le 6 viti originali come mostrato in figura. Rimuovere le viti dalla 2 alla 5 per il montaggio della traversa.
2. Portare la traversa in posizione di montaggio e fissarla con le viti Torx originali dalla 2 alla 5, come mostrato in figura.
3. Al centro di uno dei punti di fissaggio realizzare dei fori nel paraurti attraverso la traversa.

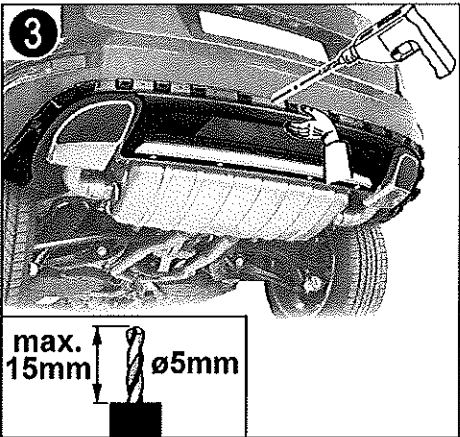

NL

Let op: Let op de boordiepte! Let op dat slanggeleidingen of kabelbomen horizontaal lopen in het binnendeel van de originele bumper.

1. Draai, zoals afgebeeld, onder de 6 originele schroeven eruit. Bewaar schroeven 2 en 5 voor de montage van het draagdeel.
2. Breng het draagdeel in montagepositie en bevestig het, zoals afgebeeld, met de originele Torx-schroeven 2 tot 5.
3. Boor in het midden een bevestigingsgat door het draagdeel in de bumper.

S

Varning: Var uppmärksam på borrhjupet! Var försiktig med slangförbindelsen eller kabelstammar i originalstötfångarens inre.

1. Som bilden visar ska man skruva loss de 6 originalskruvarna nerifrån. Bevara skruvarna 2 till 5 för monteringen av den bärande delen.
2. För den bärande delen till monteringsläget och fäst med originaltorxskruvarna som på bilden.
3. Borra en fästpunkt i mitten genom den bärande delen in i stötfångaren.

E

Atención: Tenga en cuenta la profundidad de taladrado. Preste atención al recorrido horizontal de guías de tubos y arneses de cables en la parte interior del parachoques original.

1. Desatornillar abajo los 6 tornillos originales como se muestra en la figura. Guardar los tornillos 2 a 5 para el montaje de la pieza soporte.
2. Colocar la pieza soporte en la posición de montaje como se muestra en la figura y fijar mediante los tornillos Torx originales 2 a 5.
3. Taladrar un punto de sujeción en el centro del parachoques a través de la pieza soporte.

CZ

Pozor: Při vrátání dejte pozor na hloubku, aby nedošlo k poškození kabelových svazků a instalací ve vnitřní části originálního nárazníku.

1. Dle obr. 1 vyšroubujte 6 originálních spodních šroubů. Šrouby 2 až 5 pro montáž nosného dílu uschovejte pro další použití.
2. Nosný díl přiložte na své místo a dle obr. 2 přišroubujte originální Torx šrouby 2 až 5.
3. Nosný díl přiložte směrem nahoru a podle otvoru vyvrtejte středový nosný bod.

J

注意事項: ドリル穴の深さに注意してください
1 オリジナルバンパーの内側の設置されているホース装置または電線ハーネスの水平位置を願慮してください。

1. 図のように、下部の6つのオリジナルネジを回して外し、2~5のネジを基部の取り付け用に取っておく。
2. 基部を取り付け位置へ持っていき、図のように2~5のオリジナルTorxネジで固定する。
3. 基部を通してバンパーの中央に固定穴をドリルする。

VRC

注意: 注意钻孔深度
小心原保险杠内部的水平方向的软管以及线束。

1. 如图所示，松动6个原装的螺丝，保留其中编号为2-5的螺丝用于安装支承部分。
2. 如图所示，将支承部分移至安装位置并将其用编号为2-5的原装螺丝固定。
3. 透过支承部分向保险杠里打一个固定孔。

RUS

Внимание: Соблюдайте глубину сверления
Следует обращать внимание на горизонтальность прохождения шлангов или кабельных пучков в фирменных внутренних деталях бампера.

1. Выверните 6 фирменных винтов вниз, как показано на рисунке. Для монтажа несущей опоры следует сохранить винты 2 - 5.
2. Приведите несущую опору в установочное положение и закрепите фирменными фасонными винтами 2 - 5, как показано на рисунке.
3. Просверлите отверстие в бампере через несущую опору по центру в точке крепления.

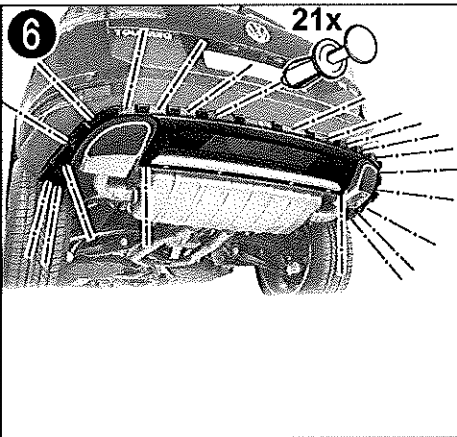
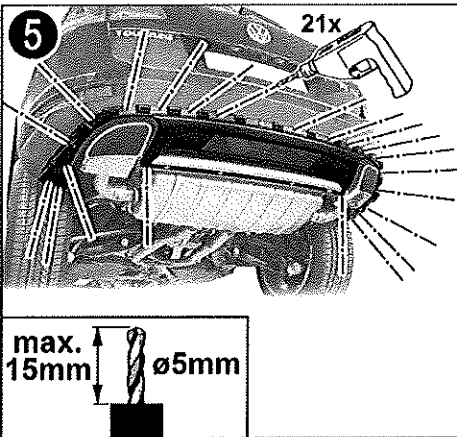
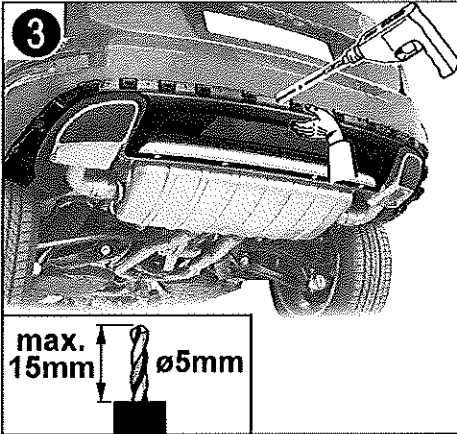

J

4. 基部の中央を拡張リベットで固定する。
5. 他の21つの固定点を基部を通してバンパーに穴をドリルする。
6. 基部を拡張リベットで21つの固定穴に固定する。

D

4. Das Trägerteil mittig mit einem Spreizniet befestigen.
5. An den weiteren 21 Befestigungspunkten durch das Trägerteil in den Stossfänger bohren.
6. Das Trägerteil an den 21 Befestigungspunkten mit Spreiznieten befestigen.

F

4. Fixer la pièce de support au centre avec un rivet.
5. Pour les 21 autres points de fixation, percer à travers la pièce de support dans le pare-chocs.
6. Fixer la pièce de support sur les 21 points de fixation à l'aide de rivets.

NL

4. Bevestig het draagdeel in het midden met een splijtnagel.
5. Boor op de 21 overige bevestigingspunten door het draagdeel in de bumper.
6. Bevestig het draagdeel met splijtnagels op de 21 bevestigingspunten.

E

4. Fijar la pieza soporte en el centro mediante el remache de expansión.
5. Taladrar en los 21 puntos de sujeción restantes en el parachoques a través de la pieza soporte.
6. Fijar la pieza soporte por los 21 puntos de sujeción mediante remaches de expansión.

VRC

4. 用一个膨胀铆钉在支承部分中间将其固定。
5. 在另外的21个固定点处透过支承部分向保险杠里打孔。
6. 用膨胀铆钉在这21个固定孔处将支承部分固定。

GB

4. Attach the mounting section centrally by means of a pop rivet.
5. Drill through the mounting section into the bumper at the other 21 anchorage points.
6. Attach the mounting section at the other 21 anchorage points by means of pop rivets.

I

4. Fissare la traversa al centro con un rivetto d'espansione.
5. Per altri 21 punti di fissaggio realizzare dei fori nel paraurti attraverso la traversa.
6. Fissare la traversa ai 21 punti di fissaggio con un rivetto d'espansione.

S

4. Fäst den bärande delen i mitten med en expandernit.
5. Borra de andra 21 fästpunkterna genom den bärande delen in i stötfångaren.
6. Fäst den bärande delen i de 21 fästpunkterna med expandernitar.

CZ

4. Nosný díl vycentrujte a pomocí spojovacího nýtu připevněte.
5. Přes nosný díl vyvrtejte v nárazníku dalších 21 upevňovacích bodů.
6. Pomocí 21 ks spojovacích nýtů připevněte nosný díl.

RUS

4. Закрепите несущую опору по центру посредством распорной заклепки.
5. Просверлите отверстия в бампере через несущую опору еще в 21 точке крепления.
6. Закрепите несущую опору в 21 точке крепления посредством распорных заклепок.

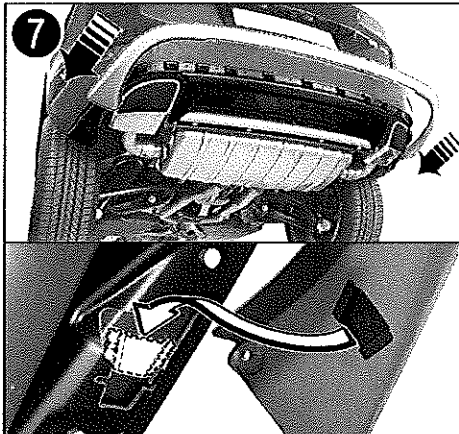

D

- Abdeckung ca. 5 cm vor der endgültigen Anbauage an den Stoßfänger halten. Die Seitenteile der Abdeckung im Bereich der Halteklammern leicht gegen den Stoßfänger drücken und in dieser Position nach hinten schieben. Die Halteklammern hinter der Abdeckung müssen in die Führungen des Trägerteils eingreifen.
- Abdeckung im Bereich der Clips kräftig gegen das Trägerteil drücken bis Clips hörbar einrasten (Click)
- Die Abdeckung je Seite unten am Stoßfänger befestigen. Mitgelieferte Distanzhülsen und Blechschrauben verwenden.
Achtung:
Zuerst die Seitenteile der Abdeckung kräftig in Richtung Radlauf schieben, dann Blechschrauben endgültig festziehen.

GB

- Hold cover up to the bumper approx. 5 cm in front of the final fitting position. Press the side sections of the cover gently against the bumper in the area of the retaining brackets and in this position push backwards. The retaining brackets behind the cover must engage in the guides of the mounting section.
- Press cover firmly against the mounting section in the area of the clips until they are heard to lock in place (click)
- Attach the cover to the underside of the bumper on each side. Use the spacers and self-tapping screws supplied.
NOTE:
First push the side sections of the cover firmly in the direction of the wheel arch, then finally tighten the self-tapping screws.

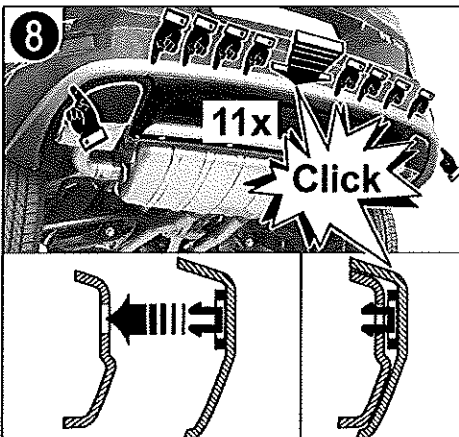

F

- Face à la position de montage définitive, tenir le cache sur le pare-chocs à env. 5 cm. Appuyer légèrement les parties latérales du cache dans la zone des étriers de retenue contre le pare-chocs et pousser dans cette position vers le bas. Les étriers de retenue qui se trouvent derrière le cache doivent rentrer dans les guidages de la pièce de support.
- Appuyer le cache avec force contre la pièce de support dans la zone des clips jusqu'au clic d'engagement.
- Fixer le cache de chaque côté au-dessous du pare-chocs. Utiliser les douilles d'écartement et les vis à tête fournies.
Attention:
Pousser dans un premier temps avec force les parties latérales du cache en direction du passage de roue puis fixer définitivement les vis à tête.

I

- Mantenere la copertura al paraurti circa 5 cm prima del montaggio definitivo. Vicino ai morsetti di tenuta premere leggermente le parti laterali della copertura contro il paraurti e in questa posizione spingerle indietro. I morsetti di tenuta dietro la copertura devono innestarsi nelle guide della traversa.
- Nella zona del clip premere la copertura con forza contro la traversa finché non si sente l'innesto delle clip (click).
- Fissare la copertura al paraurti su ogni lato. Utilizzare i distanziali forniti di serie e le viti da lamiera.
Attenzione:
Per prima cosa spingere con forza le parti laterali della copertura in direzione del passaruota, e poi serrare definitivamente le viti da lamiera.

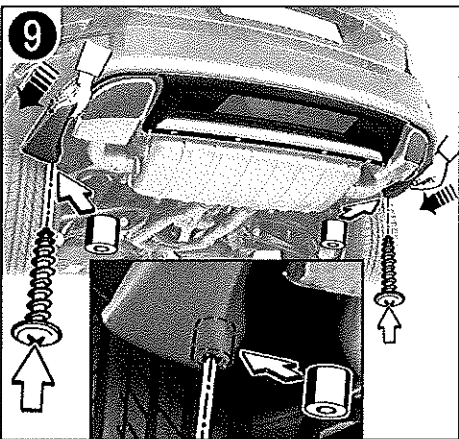

NL

- Houd de afdekking ca. 5 cm voor de uitelindelijke montageplaats op de bumper. Druk de zijdelen van de afdekking in de buurt van de bevestigingsklemmen lichtjes tegen de bumper en schuif ze in deze positie naar achteren. De bevestigingsklemmen achter de afdekking moeten ingrijpen in de geleidingen van het draagdeel.
- Druk de afdekking in de buurt van de clips krachtig tegen het draagdeel totdat de clips hoorbaar vast klikken (click).
- Bevestig de afdekking aan beide kanten onder aan de bumper. Gebruik hiervoor de meegeleverde afstandshuizen en plaatschroeven.
Let op:
Schuif eerst de zijdelen van de afdekking krachtig richting wielkast, draai dan pas de plaatschroeven helemaal vast.

S

- Håll skyddet ca 5 cm från det slutgiltiga monteringsläget på stötfångaren. Tryck sidodelarna av skyddet i området vid hållarklämmorna lätt mot stötfångaren och skjut bakåt i denna position. Hållarklämmorna bakom skyddet måste gripa in i den bärande delens gejd.
- Tryck området vid klämmorna på skyddet kraftigt mot den bärande delen tills klämmorna hakar fast med ett ljud (klick).
- Fäst skyddets båda sidor ner på stötfångaren. Använd medföljande distanshysor och platskravar.
Obs:
Skjut först skyddets sidodelar kraftigt i riktningen mot hjulbanan, dra sedan åt platskravarna slutgiltigt.

E

- Sujetar la cubierta a unos 5 cm de la posición de montaje definitiva en el parachoques. Presionar ligeramente los laterales de la cubierta en la zona de las grapas retén contra el parachoques y llevar hacia atrás en esta posición. Las grapas retén detrás de la cubierta tienen que encajar en las guías de la pieza soporte.
- Apretar con fuerza la cubierta contra la pieza de soporte en la zona de las patillas hasta que estas encajen haciendo clic.
- Fijar la cubierta por los dos lados abajo al parachoques. Utilizar los casquillos distanciadores y los tornillos para chapa suministrados.
Atención:
Empujar los laterales de la cubierta con fuerza hacia el hueco de la rueda antes de apretar los tornillos para chapa definitivamente.

CZ

- Před definitivním namontováním horního krytu jej přiložte cca 5 cm před nárazníkem. V místě, kde horní díl drží spony lehce zatlačte tak, aby tyto zapady do otvorů v nosném dílu. V této poloze horní kryt posuňte na své místo.
- Horní kryt v oblasti Clipsů silně proti nosnému dílu zatlačte až Clipsy slyšitelně zajistíte (Click).
- Horní kryt po stranách ze spodu zajistíte dodanými distančními pouzdry a samořeznými šrouby.
Pozor:
Před přišroubováním zatlačte horní díl směrem k podběhu. Teprve potom samořezný šroub definitivně pevně utáhněte.

J

- カバーをバンパーの前方で、最終的な取り付け位置よりも約 5 cm 離れた位置へ持っていき、カバー側面の固定ブラケットのあたりを軽くバンパーに押しながらカバーを押し込む。カバーの後部の固定ブラケットが基座の凹部に納まるまで押し続ける。
- クリップが「カチッ」という音でしっかりと留まるまで、強くカバーを基部に押し込む。
- カバーの両側の下部をバンパーに固定する。添付のスペーサーとセルフタッピングネジを利用する。
注意事項:
まずカバー側面を強くホイールアーチに向かって押してから最終的にセルフタッピングネジを留めること。

VRC

- 将盖板移至保险杠上最终安装位置前5CM处并保持住。在盖板两边位置的固定扣处轻轻地向保险杠按压，并在此位置将其向后推，盖板后面的固定扣必须与支承部分的导轨相啮合。
- 用力地在卡扣的区域向着支承部分按压直至听到“咔”的固定声。
- 使用提供的间隔套以及自攻螺丝在每边将盖板固定在保险杠下部。
注意:
首先用力地在轮拱的方向推动盖板侧边部分。然后最终拧紧自攻螺丝。

RUS

- Удерживая облицовку приблизительно в 5 см от окончательного установочного положения на балперу, слегка прижмите боковины облицовки к балперу в области зажимов и сдвиньте в этом положении назад. Задние зажимы облицовки должны войти в зацепление направляющих несущей опоры.
- Сильно прижмите облицовку к несущей опоре в области клипсовых зажимов так, чтобы клипсы зафиксировались со слышимым щелчком (клик).
- Прикрепите облицовку к балперу внизу с каждой стороны. Используйте распорные втулки и самонарезающие винты из объема поставки.
Внимание:
Сначала энергично сдвиньте боковины облицовки по направлению вращения колеса, а затем окончательно затяните самонарезающие винты.