



Zubehör für Volkswagen  
Accessories for Volkswagen  
Accessoires pour Volkswagen  
フォルクスワーゲン・アクセサリ

**Fahrrad-Heckträger** für 4 Fahrräder

**Rear bicycle rack** for 4 bicycles

**Porte-bicyclettes arrière** pour 4 bicyclettes

**Portabicicletas trasero** para 4 bicicletas

**Portabicicletta posteriore** per 4 biciclette

**Fietsendrager** voor 4 fietsen

**Bakmonterad cykelhållare** för 4 cyklar

**Porta-bicicletas traseiro** para 4 bicicletas

**Uchwyt rowerowy na tylną klapę** na 4 rowery

**Zadní nosič jízdních kol** pro 4 jízdní kola

背面サイクルキャリア 自転車 4 台の積載

车尾自行车架 (四车用)

**Велобагажник на заднюю дверь**

для перевозки 4 велосипедов

**Montageanleitung**  
**Installation instructions**  
**Instructions de montage**  
**Instrucciones de montaje**  
**Istruzioni di montaggio**  
**Montage-aanwijzing**  
**Monteringsanvisning**  
**Instruções de montagem**  
**Instrukcja montażu**  
**Montážní návod**  
取付説明書  
装配手册  
Инструкция по монтажу

Änderungen des Lieferumfanges vorbehalten.

Design and specifications subject to change without notice.

Sous réserve de modifications.

Se reservan las modificaciones respecto al volumen de suministro.

Ci riserviamo il diritto di apportare modifiche al contenuto della fornitura.

Wijzigingen in leveringsomvang voorbehouden.

Ändringar av leveransomfattningen förbehålles.

Reservado o direito a alterações do material fornecido.

Zastrzegamy sobie prawo zmian zakresu dostawy.

Změny rozsahu dodávky vyhrazeny.

仕様および内容は予告なく変更する場合があります。

供货范围可能发生更改。

Возможны изменения комплекта поставки.

Teilenummer / Part number / Référence / Número de pieza / Numero pezzo / Onderdeelnummer / Artikelnummer / N.º da peça / Numer części / číslo dílu / 部品番号 / 零件号 / Артикул

Transporter T6 2015 ⇒

7E0 071 104

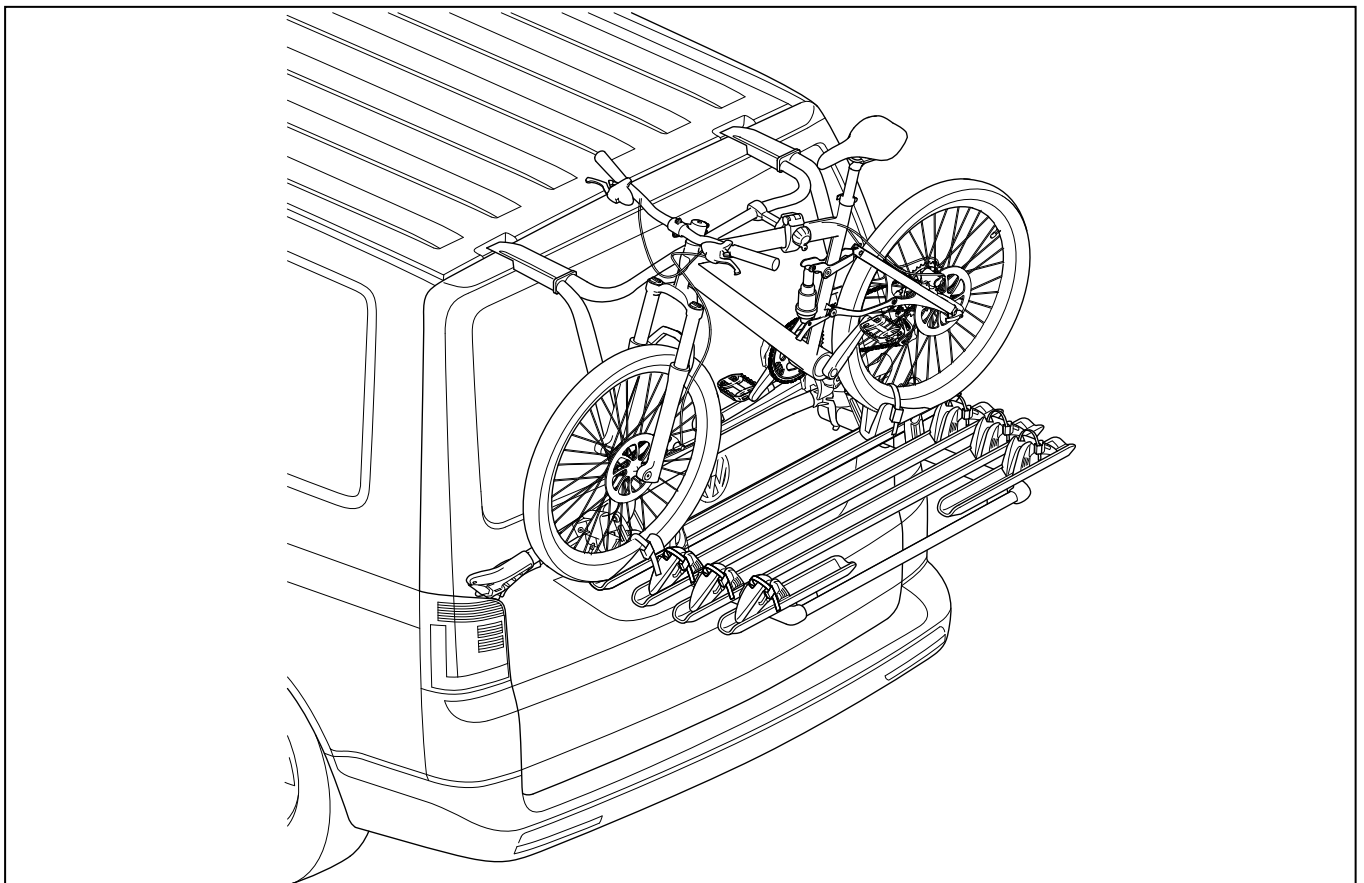

**D****Zu dieser Anleitung**

Dieses Heft enthält wichtige Informationen und Warnungen zum Umgang mit dem Fahrzeug. Weitere Informationen, die Sie zur eigenen Sicherheit und zur Sicherheit Ihrer Mitfahrer wissen sollten, befinden sich in Ihrem Bordbuch.

 **WARNUNG**

Texte mit diesem Symbol weisen auf Unfall- und Verletzungsgefahren hin.

 **Hinweis**

Texte mit diesem Symbol enthalten Hinweise, wie Sie mögliche Schäden an Ihrem Fahrzeug verhindern können.

 **Umwelthinweis**

Texte mit diesem Symbol enthalten Hinweise zum Umweltschutz.

 Texte mit diesem Symbol enthalten zusätzliche Informationen.

**GB****About these Instructions**

This booklet contains important information and warnings on using your vehicle. Refer to your Owner's Manual for further information concerning your safety and the safety of your passengers.

 **WARNING**

Text with this symbol contains important information on safety and how to reduce the risk of personal injury or death.

 **Note**

Text with this symbol draws your attention to potential sources of damage to your vehicle.

 **For the sake of environment**

Text with this symbol contains information about the environment and how you can help protect it.

 Texts with this symbol contain additional information.

**F****Au sujet de ces instructions**

Cette brochure contient des informations et mises en garde importantes concernant l'utilisation de votre véhicule. Vous trouverez aussi, dans votre Livre de Bord, d'autres informations à connaître concernant votre propre sécurité et celle de vos passagers.

 **ATTENTION**

Les passages précédés de ce symbole signalent des risques d'accident et de blessures.

 **Remarque**

Les passages précédés de ce symbole indiquent comment éviter des endommagements éventuels de votre véhicule.

 **Environnement**

Les passages précédés de ce symbole comprennent des indications relatives à la protection de l'environnement.

 Les textes suivis de ce symbole comportent des informations supplémentaires.

**E****Respecto a este Manual de instrucciones**

Este cuaderno contiene información y advertencias importantes acerca del vehículo. En el libro de a bordo aparecen otras indicaciones importantes de las que el conductor debe estar informado por su propia seguridad y la de los pasajeros acompañantes.

 **ADVERTENCIA**

Los textos que incluyen este símbolo indican riesgo de lesiones o accidente.

 **Nota**

Los textos que incluyen este símbolo contienen indicaciones para evitar posibles daños en su vehículo.

 **Información medioambiental**

Los textos precedidos por este símbolo contienen información sobre la protección del medio ambiente.

 Los textos precedidos por este símbolo contienen información adicional.

**I****Informazioni su queste istruzioni**

Il presente fascicolo contiene importanti informazioni e avvertenze sull'uso del veicolo. Ulteriori informazioni per la sicurezza del conducente e dei passeggeri sono contenute nel libro di bordo.

 **AVVERTIMENTO**

I testi contraddistinti da questo simbolo indicano pericolo di infortunio e rischio di ferirsi.

 **Avvertenza**

I testi contraddistinti da questo simbolo contengono indicazioni per evitare possibili danni al veicolo.

 **Avvertenza sulla tutela dell'ambiente**

I testi preceduti da questo simbolo contengono informazioni sulla tutela dell'ambiente.

 I testi preceduti da questo simbolo contengono informazioni ulteriori ed approfondimenti di vario genere.

**NL****Over dit instructieboekje**

In deze brochure vindt u belangrijke informatie en waarschuwingen over hoe u met uw wagen om kunt gaan. De overige informatie die u moet kennen voor uw eigen veiligheid en voor de veiligheid van uw passagiers, vindt u in uw wagen documentatie.

 **WAARSCHUWING**

Teksten met dit symbool wijzen op gevaar voor ongevallen en verwondingen.

 **Aanwijzing**

Teksten met dit symbool bevatten aanwijzingen, hoe u mogelijke schade aan uw voertuig kunt voorkomen.

 **Milieu-aanwijzing**

Teksten met dit symbool bevatten aanwijzingen over milieubescherming.

 In teksten met dit symbool staat extra informatie.

**S****Om denna instruktion**

Detta häfte innehåller viktig information och viktiga varningar för handhavandet av bilen. Ytterligare information som du behöver för din egen och dina medpassagerares säkerhet hittar du i instruktionsboken.

**VARNING**

Texter med denna symbol hänvisar till olycks- och skaderisker.

**Observera**

Texter med denna symbol innehåller anvisningar om hur du kan förhindra möjliga skador på din bil.

**Miljöanvisning**

Texter med denna symbol innehåller anvisningar beträffande miljövård.

Texter med denna symbol innehåller ytterligare information.

**PT****A respeito destas instruções**

Neste caderno encontrará informações e recomendações importantes relacionadas com a utilização do veículo. No seu Livro de Bordo encontrará mais informações relacionadas com a sua segurança e a dos seus acompanhantes.

**ALERTA**

Textos com este símbolo remetem para perigos de acidente e de lesão.

**Nota**

Textos com este símbolo contém notas sobre como se podem evitar danos no seu veículo.

**Nota sobre o ambiente**

Textos com este símbolo contém notas sobre proteção ambiental.

Os textos com este símbolo contém informações adicionais.

**PL****Odnosnie niniejszej instrukcji**

Niniejsza broszura zawiera ważne informacje i ostrzeżenia dotyczące obchodzenia się z pojazdem. Dalsze informacje, które powinni Państwo znać dla własnego bezpieczeństwa oraz dla bezpieczeństwa pasażerów, znajdują się w książce pokładowej pojazdu.

**OSTRZEŻENIE**

Teksty z tym symbolem wskazują na niebezpieczeństwo wypadku oraz obrażeń.

**Wskazówka**

Teksty z tym symbolem zawierają wskazówki, w jaki sposób mogą Państwo uniknąć możliwych uszkodzeń Państwa pojazdu.

**Informacja odnośnie środowiska**

Teksty z tym symbolem zawierają informacje dotyczące ochrony środowiska.

Teksty z tym symbolem zawierają informacje dodatkowe.

**CZ****K tomuto návodu**

Tento sešit obsahuje důležité informace a varování pro zacházení s vozidlem. Další informace, které byste měli znát pro vlastní bezpečnost a pro bezpečnost vašeho spolujezdce, najdete v palubní příručce.



**Texty s tímto symbolem upozorňují na nebezpečí nehody a zranění.**

**Upozornění**

Texty s tímto symbolem obsahují pokyny, jak můžete zabránit případným škodám na Vašem vozidle.

**Pokyny pro životní prostředí**

Texty s tímto symbolem obsahují pokyny k ochraně životního prostředí.

Text s tímto znakem obsahuje doplňující informace.

**J**

この取付説明書について  
本書には車両の取扱いに関する重要情報並びに警告事項が含まれています。ドライバーご自身並びに同乗者の安全に関する詳細情報は車両マニュアルをご覧ください。

**警告**

このシンボルがマークされているテキストは事故および怪我の危険性を指摘しています。

**注記**

このシンボルがマークされているテキストには、車の方が一損傷を回避する指摘事項が記されています。

**環境に関する注記**

このシンボルがマークされているテキストには環境保護に関する事項が記述されています。

このシンボルがマークされているテキストには追加的情報が記述されています。

**CN****关于此手册**

本手册的内容为关于驾乘本车的重要信息和警告。其他您需要了解的有关个人安全及同乘人员安全的信息，请参阅随车手册。

**警告**

带有此符号的文本提示可能发生事故或伤害。

**提示**

带有此符号的文本提示如何避免可能对汽车造成的损伤。

**环境提示**

带有此符号的文本含有环保提示。

带有此标志的文字中包含的是附加信息。

**RU****О данной инструкции**

Эта брошюра содержит важную информацию и предостережения по обращению с Вашим автомобилем. Прочая информация, необходимая Вам для обеспечения собственной безопасности и безопасности Ваших пассажиров, содержится в Вашем бортовом журнале.

**ПРЕДУПРЕЖДЕНИЕ**

Тексты с этим символом указывают на опасность несчастного случая и ранения.

**Указание**

Тексты с этим символом содержат указания на том, как исключить возможность повреждения Вашего автомобиля.

**Указания по охране окружающей среды**

Тексты с таким символом содержат указания по охране окружающей среды.

Тексты с таким символом содержат дополнительную информацию.

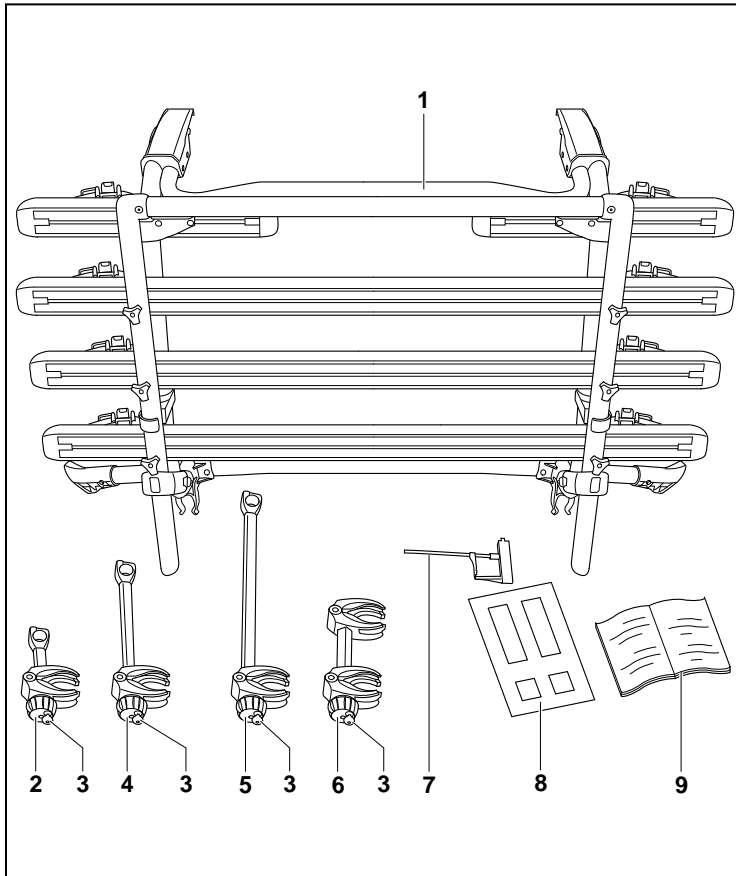

### D Lieferumfang

Pos.	Bezeichnung	Stück
1	Fahrrad-Heckträger	1
2	Halter 1. Fahrrad	1
3	Schlüssel	4
4	Halter 2. Fahrrad	1
5	Halter 3. Fahrrad	1
6	Halter 4. Fahrrad	1
7	Drehmomentschlüssel	1
8	Satz Lackschutzfolien	1
9	Montageanleitung	1

### GB Scope of delivery

Item	Designation	Quantity
1	Rear lid bicycle carrier	1
2	Holder for 1st bicycle	1
3	Key	4
4	Holder for 2nd bicycle	1
5	Holder for 3rd bicycle	1
6	Holder for 4th bicycle	1
7	Torque key	1
8	Set of paintwork protective films	1
9	Fitting instructions	1

### F Etendue de livraison

Pos.	Désignation	Pièce
1	Porte-vélos arrière	1
2	Support pour le 1er vélo	1
3	Clé	4
4	Support pour le 2ème vélo	1
5	Support pour le 3ème vélo	1
6	Support pour le 4ème vélo	1
7	Clé dynamométrique	1
8	Lot d'adhésifs de protection de la carrosserie	1
9	Instructions de montage	1

### E Volumen de suministro

Pos.	Denominación	Unidades
1	Portabicicletas trasero	1
2	Soporte de la 1ª bicicleta	1
3	Llave	4
4	Soporte de la 2ª bicicleta	1
5	Soporte de la 3ª bicicleta	1
6	Soporte de la 4ª bicicleta	1
7	Llave dinamométrica	1
8	Juego de láminas protectoras de pintura	1
9	Instrucciones de montaje	1

### I Volume di fornitura

Pos.	Denominazione	pezzi
1	Portabiciclette posteriore	1
2	Supporto per 1° bicicletta	1
3	Chiave	4
4	Supporto per 2° bicicletta	1
5	Supporto per 3° bicicletta	1
6	Supporto per 4° bicicletta	1
7	Chiave dinamometrica	1
8	Kit di pellicole protettive per vernice	1
9	Istruzioni per il montaggio	1

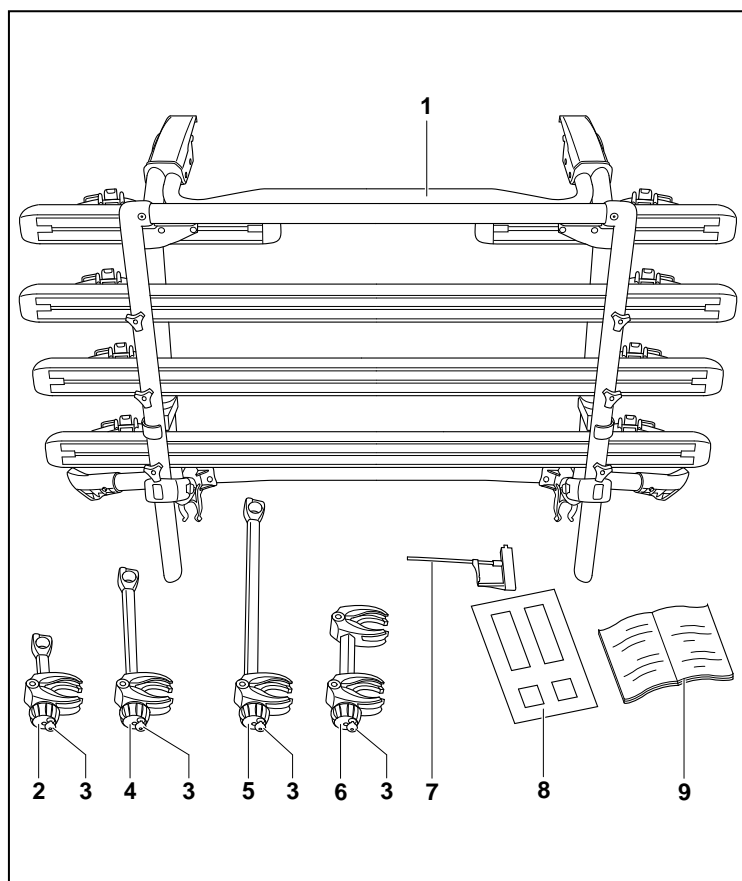

### NL Levering

Item	Benaming	Stuk
1	Fietsendrager achteren	1
2	Houder 1e fiets	1
3	Sleutel	4
4	Houder 2e fiets	1
5	Houder 3e fiets	1
6	Houder 4e fiets	1
7	Momentsleutel	1
8	Set lakbeschermfolies	1
9	Montage-instructie	1

### S Leveransomfattning

Pos.	Beteckning	Antal
1	Bakluckemonterad cykelhållare	1
2	Hållare 1:a cykeln	1
3	Nyckel	4
4	Hållare 2:a cykeln	1
5	Hållare 3:e cykeln	1
6	Hållare 4:e cykeln	1
7	Momentnyckel	1
8	Sats lackskyddsfolier	1
9	Monteringsanvisning	1

### PT Material fornecido

Pos.	Designação	Quantidade
1	Porta-bicicletas traseiro	1
2	Suporte para 1ª bicicleta	1
3	Chave	4
4	Suporte para 2ª bicicleta	1
5	Suporte 3ª bicicleta	1
6	Suporte 4ª bicicleta	1
7	Chave dinamoétrica	1
8	Jogo de películas de proteção da pintura	1
9	Instruções de instalação	1

### PL Zakres dostawy

Poz.	Nazwa	Ilość
1	Uchwyt rowerowy na tylną klapę	1
2	Uchwyt na 1 rower	1
3	Klucz	4
4	Uchwyt na 2 rower	1
5	Uchwyt na 3 rower	1
6	Uchwyt na 4 rower	1
7	Klucz dynamometryczny	1
8	Komplet folii ochronnych na lakier	1
9	Instrukcja montażu	1

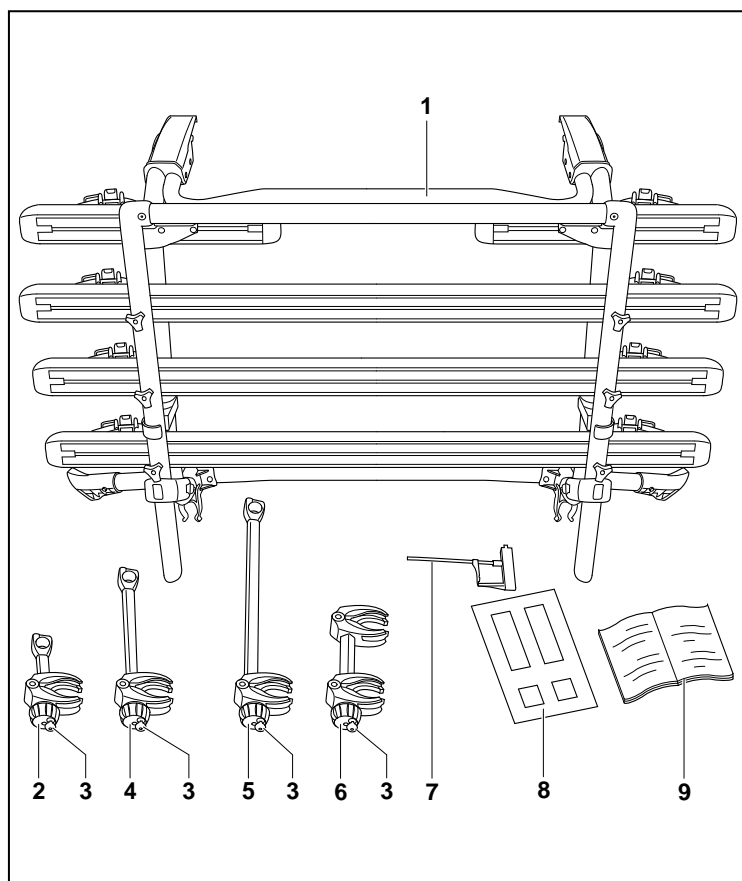

### CZ Rozsah dodávky

Poz.	Název dílu	Ks.
1	Zadní nosič jízdních kol	1
2	Držák 1. jízdního kola	1
3	Klíč	4
4	Držák 2. jízdního kola	1
5	Držák 3. jízdního kola	1
6	Držák 4. jízdního kola	1
7	Momentový klíč	1
8	Sada ochranných fólií proti poškození laku	1
9	Montážní návod	1

### CN 供货范围

编号	名称	数量
1	车尾自行车架	1
2	第一辆自行车固定架	1
3	钥匙	4
4	第二辆自行车固定架	1
5	第三辆自行车固定架	1
6	第四辆自行车固定架	1
7	扭力扳手	1
8	车漆保护膜套件	1
9	安装说明书	1

### J 製品内容

番号	名称	数量
1	リアサイクルキャリア	1
2	サイクルブラケット一台目	1
3	キー	4
4	サイクルブラケット二台目	1
5	サイクルブラケット三台目	1
6	サイクルブラケット四台目	1
7	トルクレンチ	1
8	塗装保護フィルムキット	1
9	取付説明書	1

### RU Комплект поставки:

Поз.	Наименование	Количество
1	Велобагажник на заднюю дверь	1
2	Держатель для 1-го велосипеда	1
3	Ключ	4
4	Держатель для 2-го велосипеда	1
5	Держатель для 3-го велосипеда	1
6	Держатель для 4-го велосипеда	1
7	Динамометрический ключ	1
8	Комплект пленок для защиты лакокрасочного покрытия	1
9	Инструкция по монтажу	1

## D

### Benötigte Werkzeuge

- beiliegender Drehmomentschlüssel 6 Nm
- Bandmaß

## GB

### Required tools

- 6 Nm torque key, supplied
- Tape measure

## F

### Outils nécessaires

- Clé dynamométrique 6 Nm fournie
- Ruban à mesurer

## E

### Herramientas necesarias

- llave dinamométrica de 6 Nm, adjunta
- cinta métrica

## I

### Attrezzi necessari

- Chiave dinamometrica 6 Nm in dotazione
- Metro a nastro

## NL

### Vereiste werktuigen

- Bijgevoegde momentsleutel 6 Nm
- Rolmaat

## S

### Erforderliga verktyg

- Medföljande momentnyckel 6 Nm
- Måttband

## PT

### Ferramentas necessárias

- Chave dinamométrica de 6 Nm fornecida
- Fita métrica

## PL

### Potrzebne narzędzia

- Załączony klucz dynamometryczny 6 Nm
- Taśma miernicza

## CZ

### Potřebné nářadí

- Přiložený momentový klíč 6 Nm
- Svinovací metr

## J

### 必要工具

- 付属の 6Nm トルクレンチ
- 巻き尺

## CN

### 必备工具

- 随附的 6 Nm 扭力扳手
- 卷尺

## RU

### Необходимые инструменты

- Прилагаемый динамометрический ключ 6 Нм
- Измерительная лента



## D

### Allgemeine Sicherheitshinweise

Lieber Kunde,  
wir freuen uns, dass Sie sich für einen Volkswagen  
Zubehör Fahrradträger entschieden haben. Die in dieser  
Montage- und Bedienungsanleitung aufgeführten Arbeiten  
und Sicherheitshinweise müssen unbedingt eingehalten  
werden. Schäden, die durch Nichtbeachtung auftreten,  
sind von jeglicher Haftung ausgeschlossen.  
Wir empfehlen, die Montage mit Hilfe einer zweiten  
Person durchzuführen.

#### **WARNUNG**

Bevor Sie mit der Montage beginnen, bitten wir Sie, diese Montage-  
und Bedienungsanleitung sorgfältig zu lesen.  
Bei Nichtbeachtung gefährden Sie Ihre Sicherheit und die Sicherheit  
Dritter.

Solange der Fahrrad-Heckträger noch nicht fest verschraubt ist,  
darf die Heckklappe nur einige Zentimeter weit geöffnet werden.  
Andernfalls kann es zu Beschädigungen am Dach führen.

Der Fahrrad-Heckträger ist nur zum Transport von Fahrrädern  
geeignet.  
Es dürfen nur Fahrräder mit einem Gewicht von je max. 17 kg auf dem  
Fahrradträger transportiert werden.  
Es dürfen maximal vier Fahrräder transportiert werden.  
Der Fahrradträger ist für den Geländeeinsatz nicht geeignet.

Überschreiten Sie niemals die zulässige Last des Heckträgers und das  
zulässige Gesamtgewicht Ihres Fahrzeuges (siehe Fahrzeugbordbuch/  
bedienungsanleitung).

Ermittlung der vorhandenen Last:

$$\begin{array}{r} \text{Gewicht des Heckträgers} \quad (14,6 \text{ kg}) \\ + \text{Gewicht der Fahrräder (max. } 60,0 \text{ kg)} \\ \hline = \text{vorhandene Last} \quad (\text{max. } 74,6 \text{ kg}) \end{array}$$

Die Fahrräder möglichst gleichmäßig und mit niedrigem Schwerpunkt  
auf dem Fahrradträger befestigen und mit Halter am Fahrradrahmen  
und Spannriemen an Vorder- und Hinterrädern gegen Herabfallen  
sichern.

Fahrräder auf dem Fahrradträger gegen Wegrollen und Kippen  
sichern.

Schwere Fahrräder fahrzeugnah und leichte Fahrräder (z.B.  
Kinderräder)

weiter hinten auf dem Fahrradträger montieren.

Vor der Beladung Kindersitze, lose Teile, z. B. Trinkflaschen,  
Satteltaschen usw. entfernen.

Die Fahrräder nicht durch Planen oder Schutzüberzüge o.ä. abdecken.

Schwere Zuladung im Kofferraum möglichst weit vorn im Fahrzeug  
verstauen, um einer übermäßigen Hecklastigkeit vorzubeugen.

Mit beladenem Träger darf die Heckklappe nicht geöffnet werden.  
Dies gilt ganz besonders für Heckklappen mit elektrischer Öffnung.  
Die Funktion einer elektrischen Öffnung und Schließung ist nicht mehr  
gegeben.

Beim Transport der Fahrräder die seitlich herausragenden Räder  
extra kennzeichnen. Bei Nachfahrten die Rückstrahler bzw.  
Reflektoren der Räder abdecken, damit ein Zerrbild der rückwärtigen  
Fahrzeugbeleuchtung vermieden wird und andere Verkehrsteilnehmer  
nicht behindert oder getäuscht werden.

Der Fahrzeughalter ist dafür verantwortlich, dass seine Sicht und das  
Gehör nicht durch seine Ladung oder den Zustand des Fahrzeugs  
beeinträchtigt wird. Er muss dafür sorgen, dass das Fahrzeug  
betriebsicher und die Ladung vorschriftsmäßig befestigt sind. Die  
Verkehrssicherheit des Fahrzeugs darf durch die Ladung nicht leiden.

Nach der Montage ist nach ca. 20 km Fahrt der Fahrradträger auf  
korrekten Sitz zu prüfen und ggf. nachzuziehen. Alle Verschraubungen  
und Befestigungen des Fahrradträgers und der Fahrräder nach jeder  
Montage, vor jeder und nach jeder längeren Fahrt kontrollieren, ggf.  
nachziehen und in entsprechenden Abständen erneut kontrollieren.

Bei schlechter Wegstrecke Verschraubungen und Befestigungen  
des Fahrradträgers und der Fahrräder in verkürzten Abständen  
kontrollieren.

Bei Nichtbeachtung können sich der Fahrradträger bzw. die Fahrräder  
lösen und dadurch Sie oder andere Personen verletzen und/oder zu  
Sachschäden führen.

Keine Schmiermittel an den Verschraubungen verwenden. Die  
Verschraubungen können sich dadurch selbsttätig lockern und der  
Fahrradträger bzw. das Fahrrad können sich lösen und dadurch Sie  
oder andere Personen verletzen und/oder zu Sachschäden führen.

Laut STVZO sind Halter bzw. Fahrzeugführer für Zustand und  
Befestigung verantwortlich. Überprüfen Sie regelmäßig den Zustand  
der Befestigung bzw. die Spannriemen des Fahrrad-Heckträgers.  
Beschädigte oder verwitterte Bauteile dürfen nicht mehr verwendet  
werden und müssen ausgetauscht werden.

Das Fahr- und Bremsverhalten und die Seitenwindempfindlichkeit des  
Fahrzeugs verändern sich. Die maximale Geschwindigkeit von 130  
km/h darf nicht überschritten werden.

Reparaturen oder Austausch von Teilen durch einen Fachbetrieb  
durchführen lassen. Es dürfen nur die bei Ihrem Fachhändler  
erhältlichen Original-Ersatzteile verwendet werden.

Während der Fahrt sollte der Fahrer, durch Blick in den Rückspiegel,  
den Fahrradträger und die Fahrräder auf evtl. Verschiebungen/  
Verlagerungen kontrollieren.

Bei Veränderungen der Gewichtsverlagerung mit verminderter  
Geschwindigkeit zur nächsten Haltemöglichkeit weiterfahren und  
Verschraubungen und Befestigungen von Fahrradträger bzw.  
Fahrrädern nachziehen.

Kfz. - Kennzeichen und Heckleuchten dürfen vom Fahrrad-Heckträger  
und seiner Ladung nicht verdeckt werden.

#### **Hinweis**

Vor der Benutzung von Autowaschstraßen den Fahrradträger abbauen.

#### **Hinweis**

Bei Ein- und Durchfahrten die veränderte Fahrzeugbreite und  
Fahrzeughöhe beachten.

#### **Hinweis**

Verkehrssicheren Zustand der Fahrzeugstoßdämpfer jährlich vorbeugend  
prüfen lassen.



Bei Fahrten mit einem unbeladenen Fahrrad-Heckträger den  
Fahrradträggerahmen in hochgeklappter Position befestigen und die  
Fahrradhalter abbauen.



Beachten Sie die jeweiligen gesetzlichen Bestimmungen für die  
Benutzung von Fahrradträgern in anderen Ländern.



Fahrradträger bei Nichtbenutzung abbauen.



#### **Umwelthinweis**

Der erhöhte Luftwiderstand steigert den Kraftstoffverbrauch Ihres  
Fahrzeugs und verursacht zusätzliche Fahrgeräusche.

#### **Pflegehinweise:**

Der Heckträger sollte immer gereinigt werden, besonders im Winter  
sollten Sie Schmutz und Salz regelmäßig entfernen.





GB

## General safety notes

Dear customer,

We thank you for purchasing a Volkswagen Accessory bicycle rack. Adhere strictly to the work procedures and safety notes described in the assembly and operating instructions. We accept no responsibility for damage caused through non-observance of the instructions.

We recommend you carry out the installation with the help of a second person.

### **WARNING**

Please carefully read the assembly and operating instructions before starting assembly.

Non-observance can cause serious injuries/death to you and others.

The rear lid may only be opened a few centimetres as long as the rear lid bicycle carrier is not fully secured. Otherwise the roof may be damaged.

A bicycle rack is only suitable for the transportation of bicycles. Only bicycles with an individual maximum weight 37.5 lbs (17 kg) may be transported on the bicycle carrier.

A maximum of four bicycles may be transported. The bicycle holder is not suitable for use off-road.

Never exceed the maximum permitted load of the rear bicycle rack or maximum gross vehicle weight (see Owners manual for vehicle/ Instruction manual).

Determining load:

Weight of rear bicycle rack	32.0 lbs (14,6 kg)
+ weight of rear bicycles	max 132.0 lbs (60.0 kg)
= load to be transported	max 164.0 lbs (74.6 kg)

Secure bicycles evenly loaded and with lowest point of centre of gravity on bicycle rack. Secure bicycles also to bicycle frame and secure front and rear wheels of bicycle using tensioning straps to stop wheels falling off rack.

Secure bicycles against falling and rolling off.

Fit heavier bicycle close to vehicle and lighter bicycle (i.e. child's bicycle) furthest away from vehicle on bicycle rack.

Before loading bicycle remove, for example, child seat, drink bottle, saddle bags etc.

Do not cover bicycles with, for example, tarpaulin or other protective covers.

Load heavy loads in luggage compartment as far forwards as possible in vehicle to prevent tail-heavy loading.

The tailgate may not be opened when rack is loaded. This is especially relevant for tailgates which are opened electrically. We cannot assure that the electric opening and closing feature will function.

When transporting bicycles, mark projecting wheels with extra markings. When travelling at night, cover light reflectors, reflectors and wheel reflectors of bicycles so as not to distort rear light picture of vehicle. Not covering might otherwise hinder, deceive or endanger other road users.

The vehicle user is responsible to ensure their own vision and hearing are not impaired by the load and that the load does not adversely affect the driving condition of the vehicle. Ensure the vehicle can be operated safely and the load is secured correctly. The load must not adversely affect the roadworthiness and safety of the vehicle.

After fitting and driving approx. 12 Miles (20 km), check bicycle rack for correct seating of bicycles and readjust/retighten as necessary. Check all bolts and fittings of bicycle rack and bicycles after fitting, before and after each longer drive, tighten and/or readjust as necessary and check again according to these instructions.

When driving over poor, uneven road surfaces, check all bolts and fittings of bicycle rack and bicycles at shorter intervals.

For non-observance, bicycle rack and/or bicycles may become loose/fall off and endanger you and other persons, or cause damage.

Do not lubricate nuts, bolts or other threaded fittings. The nuts, bolts and other threaded fittings may loosen and bicycle rack and/or bicycles may become loose/fall off and endanger you and other persons, or cause damage.

According to German transportation legislation, owner and/or driver are responsible for condition and security/fastening. Regularly check condition of fastenings and/or tensioning straps of rear bicycle rack. Damaged or weathered components may no longer be used and must be replaced.

Vehicle driving characteristics, braking behaviour and sensitivity to side wind are affected. Do not exceed the maximum permitted speed of 80 mph (130 km/h).

Only repair or exchange parts at a qualified workshop. Only genuine replacement parts obtained through an authorized dealer may be used.

Whilst driving, driver must regularly check for possible undesired movement or shifting of bicycle rack and/or bicycles in rear view mirrors.

For irregularities and/or load shifts, drive on at vastly reduced speed to next possible stopping place and check, readjust and retighten all bolts and fittings on bicycle holder and/or bicycles.

The vehicle registration plate and rear lights may not be covered by the rear lid bicycle carrier or the load on it.

### **Note**

Remove bicycle carrier before using a car wash.

### **Note**

Remember revised width/height of vehicle when entering restricted areas and entrances etc.

### **Note**

Check roadworthiness of vehicle shock absorbers annually, as a preventative measure.

 When travelling with an unloaded rear lid bicycle carrier, fold-up the bicycle carrier frame and remove the bicycle holder(s).

 Always observe respective legislation when using bicycle carriers in other countries.

 Remove bicycle carrier when not in use.

### **For the sake of environment**

The increased wind resistance increases fuel consumption and generates additional noise.

### **Care instructions:**

The rear lid carrier should always be cleaned, you should remove dirt and salt regularly, especially in winter.



## F

### Consignes de sécurité générales

Cher client,

Nous nous réjouissons que vous ayez choisi un porte-vélo parmi les accessoires de Volkswagen. Il est impératif de respecter les travaux et consignes de sécurité figurant dans ces instructions de montage et de service. Nous déclinons toute responsabilité pour des dommages résultant du non-respect de ces instructions. Nous conseillons de faire le montage à l'aide d'une autre personne.



#### ATTENTION

Avant de commencer le montage, nous vous prions de bien vouloir lire attentivement ces instructions de montage et de service. Si vous n'en tenez pas compte, vous mettez votre sécurité et celle de tiers en danger.

Tant que le porte-vélos arrière n'est pas vissé, il ne faut ouvrir le hayon que de quelques centimètres. Sinon, cela pourrait endommager le toit.

Le porte-bicyclettes arrière est exclusivement réservé au transport de bicyclettes.

Seules des bicyclettes pesant respectivement 17 kg au maximum peuvent être transportées sur le porte-bicyclettes.

Il ne faut transporter que quatre vélos au maximum.

Le porte-bicyclettes ne doit pas être utilisé sur les chemins tout terrain ou accidentés.

Ne dépassez jamais la charge admissible du porte-bicyclettes arrière et le poids total admissible de votre véhicule (voir carnet de bord/ mode d'emploi du véhicule).

Détermination de la charge existante

Poids du support arrière	(14,6 kg)
+ Poids des bicyclettes	(max. 60,0 kg)
= Charge existante	(max. 74,6 kg)

Fixez les bicyclettes si possible uniformément et avec un centre de gravité bas sur le porte-bicyclettes et bloquez-les avec le support sur le cadre de vélo et les sangles aux roues avant et arrière pour les empêcher de tomber.

Bloquez les bicyclettes sur le porte-bicyclettes pour les empêcher de se déplacer et de basculer.

Montez les bicyclettes lourdes près du véhicule et les bicyclettes légères (p.ex. bicyclettes d'enfants) à l'arrière du porte-bicyclettes.

Avant le chargement, enlevez les sièges d'enfants, les pièces non fixées, p.ex. les bidons, les sacoches etc.

Ne recouvrez pas les vélos par des bâches ou des revêtements de protection ou similaire.

Une charge lourde dans le coffre à bagages doit être arrimée le plus en avant possible dans le véhicule pour prévenir une charge excessive à l'arrière.

Le hayon ne doit pas être ouvert quand le porte-bicyclettes est chargé. Ceci concerne particulièrement les hayons à ouverture électrique. La fonction d'une ouverture et d'une fermeture électriques n'est plus active.

Pour le transport des bicyclettes, signalez séparément les roues faisant saillie latéralement. Pour les déplacements nocturnes, les catadioptrés et/ou les réflecteurs des roues doivent être recouverts, afin d'éviter une image déformée de l'éclairage arrière du véhicule et pour que les autres usagers de la route ne soient pas gênés ni induits en erreur.

Le conducteur du véhicule est responsable que son champ de vision et son ouïe ne soient pas gênés par son chargement ou l'état du véhicule. Il doit veiller à la sécurité du véhicule et à la fixation réglementaire du chargement. La sécurité du véhicule sur route ne doit pas être entravée par le chargement.

Après le montage, il faut vérifier après un trajet d'env. 20 km si le porte-bicyclettes est toujours bien fixé et le resserrer si nécessaire. Contrôlez tous les raccords à vis et les fixations du porte-bicyclettes et des bicyclettes après chaque montage, avant et après tout trajet de longue durée, resserrez-les si nécessaire et contrôlez-les de nouveau à intervalles adéquats.

Sur une route mauvaise, contrôlez les raccords à vis et les fixations du porte-bicyclettes et des bicyclettes à intervalles plus rapprochés. En cas de non-respect de ces prescriptions, le porte-bicyclettes et/ou les bicyclettes peuvent se détacher et vous blesser ou d'autres personnes et/ou provoquer des dégâts.

Ne pas utiliser de lubrifiant sur les raccords à vis. Les raccords à vis peuvent se relâcher d'eux-mêmes et le porte-bicyclettes et les bicyclettes et/ou la bicyclette peuvent se détacher et vous blesser ou d'autres personnes et/ou provoquer des dégâts.

Suivant la réglementation STVZO, le propriétaire et/ou le conducteur du véhicule est responsable de l'état et de la fixation du porte-bicyclettes arrière. Vérifiez régulièrement l'état de la fixation et/ou les sangles de serrage du porte-bicyclettes arrière. Les éléments endommagés ou altérés par les intempéries ne doivent plus être utilisés et doivent être remplacés.

Le comportement routier du véhicule, son freinage et sa sensibilité au vent latéral changent. La vitesse maximale de 130 km/h ne doit pas être dépassée.

Confiez les réparations ou le remplacement de pièces à un atelier spécialisé. Seules les pièces d'origine en vente chez votre revendeur spécialisé peuvent être utilisées.

Pendant le trajet, le conducteur devrait jeter un coup d'oeil dans le rétroviseur pour contrôler si le porte-bicyclettes et les bicyclettes ne se déplacent/disloquent pas.

En cas de modifications du report de charge, roulez à vitesse réduite jusqu'à la prochaine possibilité de stationnement et resserrez les raccords à vis et les fixations du porte-bicyclettes et/ou des bicyclettes.

Véhicule Le numéro d'immatriculation et le dispositif d'éclairage ne doivent pas être recouverts par le porte-vélos arrière et son chargement.



#### Remarque

Démonter le porte-vélos avant d'utiliser des installations de lavage de voitures.



#### Remarque

Tenir compte de la largeur et de la hauteur modifiées du véhicule lors du démarrage et pendant le trajet.



#### Remarque

A titre préventif, faites vérifier tous les ans si les amortisseurs du véhicule ne compromettent pas la sécurité routière.



Pour les trajets avec un porte-vélos arrière vide, fixer le cadre du porte-vélos en position relevée, et démonter les supports des vélos.



Respectez les prescriptions légales respectives pour l'utilisation de porte-vélos dans d'autres pays.



Démonter le porte-vélos quand il n'est pas utilisé.



#### Environnement

La résistance aérodynamique accrue augmente la consommation de carburant de votre véhicule, et fait du bruit en plus.

#### Conseils d'entretien :

Le porte-vélos arrière doit toujours être nettoyé, tout particulièrement en hiver vous devriez éliminer régulièrement la saleté et le sel.



## E

### Indicaciones de seguridad generales

Estimado cliente,  
Nos complace que se haya decidido por un portabicicletas del programa de Accesorios de Volkswagen. Es obligatorio respetar los trabajos e indicaciones de seguridad indicados en este manual de montaje y manejo. Los daños provocados por no tener en cuenta lo anterior quedan excluidos de cualquier responsabilidad. Se recomienda realizar el montaje con la ayuda de otra persona.

#### ADVERTENCIA

Antes de comenzar con el montaje, le rogamos que lea atentamente este manual de instrucciones y manejo. Si no se respetan pondrá en riesgo su seguridad y la seguridad de terceras personas.

Mientras el portabicicletas trasero no esté atornillado firmemente, el portón trasero solo podrá abrirse unos pocos centímetros. De lo contrario, podrían provocarse daños al techo.

El portabicicletas es adecuado sólo para el transporte de bicicletas. En el portabicicletas sólo pueden transportarse bicicletas con un peso máximo de 17 kg cada una. Como máximo pueden transportarse 4 bicicletas. El portabicicletas no es adecuado para su utilización por terrenos no asfaltados.

No sobrepase nunca la carga máxima del portabicicletas trasero ni el peso total autorizado de su vehículo (véase Manual de instrucciones/manual de a bordo).

Cálculo de la carga existente:

$$\begin{array}{r} \text{Peso del portabicicletas} \quad (14,6 \text{ kg}) \\ + \text{ peso de las bicicletas} \quad (\text{máx. } 60,0 \text{ kg}) \\ \hline = \text{ carga existente} \quad (\text{máx. } 74,6 \text{ kg}) \end{array}$$

Fije las bicicletas colocadas de la forma más equilibrada y con el centro de gravedad bajo en el portabicicletas y asegurarlas con el soporte en el marco y las correas en las ruedas delanteras y traseras, para que no se caigan.

Asegure las bicicletas en el portabicicletas para que no se muevan ni se vuelquen.

Monte las bicicletas pesadas cerca del vehículo y las ligeras (p. ej. bicicletas para niños) más atrás en el portabicicletas.

Antes de cargarlas, retire asientos infantiles, piezas sueltas como botellines, bolsas para sillines, etc.

No cubra las bicicletas con toldos o fundas protectoras o similares.

Coloque la carga pesada lo más adelante posible dentro del maletero para prevenir una sobrecarga en la parte trasera.

Con el portabicicletas cargado no puede abrirse el portón trasero. Esta limitación es aplicable especialmente para portones traseros con abertura eléctrica. Las funciones de abertura y cierre eléctricos ya no estarán garantizadas.

Al transportar las bicicletas, identificar expresamente las ruedas sobresalientes. En caso de circular de noche tapar los reflectores traseros o de las ruedas para evitar una imagen distorsionada de las luces traseras del vehículo y así no confundir u obstaculizar a otros vehículos que circulen.

El dueño del vehículo es responsable de que su vista y oído no se vean influenciados por la carga o estado del vehículo. Debe ocuparse de que el vehículo sea seguro para su funcionamiento y que la carga esté fijada según la normativa. La seguridad del vehículo no puede reducirse debido a la carga.

Después del montaje, tras unos 20 km debe comprobarse el portabicicletas respecto a su correcto asiento y, en caso necesario, reapretarlo.

Controle todas las uniones atornilladas y fijaciones del portabicicletas y las bicicletas después de cada montaje y antes y después de un recorrido largo, en caso necesario, reapriete y controle de nuevo a intervalos regulares.

Si la calzada está en mal estado, controle las uniones atornilladas y las fijaciones del portabicicletas y las bicicletas a intervalos más cortos. Si no se realiza, pueden soltarse el portabicicletas o las bicicletas y producir daños tanto a otras personas o usted mismo y/o provocar daños materiales.

No utilice productos lubricantes en las uniones atornilladas. Con ellos las uniones atornilladas pueden soltarse por sí solas y el portabicicletas o las bicicletas pueden soltarse y producir daños tanto a otras personas o usted mismo y/o provocar daños materiales.

Según el Código de Circulación (STVZO) tanto el dueño como el conductor son responsables del estado y las fijaciones. Comprueba a intervalos regulares el estado de la fijación y las correas tensoras del portabicicletas trasero.

Los componentes dañados o deteriorados por exposición a la intemperie no deben seguir utilizándose sino reemplazarse.

El comportamiento de conducción y frenado y la sensibilidad a vientos laterales del vehículo se ven modificados. No puede sobrepasarse la velocidad máxima de 130 km/h.

Las reparaciones o sustitución de piezas deberá ser realizada por un taller especializado. Sólo podrán utilizarse los Recambios Originales disponibles en su taller especializado.

Mientras se circula, el conductor debería controlar el portabicicletas y las bicicletas a través del retrovisor con respecto a posibles desplazamientos.

Si se producen modificaciones de desplazamiento de peso, continúe circulando a menor velocidad hasta el próximo lugar de parada posible y reapriete las uniones atornilladas y fijaciones del portabicicletas y las bicicletas.

Automóvil - tanto el portabicicletas trasero como la carga transportada deben permitir la visibilidad de la matrícula y los faros traseros.

#### Nota

Antes de utilizar un túnel de lavado, desmontar el portabicicletas.

#### Nota

Al entrar o pasar por determinados espacios, observar la anchura y altura del vehículo modificadas.

#### Nota

Como medida de seguridad vial, pasar anualmente la inspección técnica de los amortiguadores.



Si se va a conducir con el portabicicletas trasero sin carga, fijar el marco en la posición de plegado y desmontar los soportes de las bicicletas.



Tenga en cuenta las normativas legales correspondientes para la utilización de portabicicletas existentes en otros países.



Si no se utiliza, desmonte el portabicicletas.



#### Información medioambiental

La elevada resistencia al aire aumenta el consumo de combustible del vehículo y provoca ruido adicional.

#### Indicaciones sobre el cuidado:

El portabicicletas trasero debe limpiarse siempre; sobre todo en invierno, debe eliminarse la suciedad y la sal.



## Avvertimenti per la sicurezza

Caro cliente, siamo lieti che Lei abbia deciso di acquistare come accessorio un portabiciclette Volkswagen. Devono essere assolutamente osservati i lavori e le istruzioni di sicurezza riportati nelle presenti istruzioni di montaggio e per l'uso. Per danni attribuibili alla non osservanza di quanto sopra si declina qualsiasi responsabilità. Il montaggio dovrebbe essere effettuato con l'aiuto di una seconda persona.

### AVVERTIMENTO

Prima di iniziare i lavori di montaggio, si prega di leggere attentamente queste istruzioni. In caso di inosservanza, Lei metterà in pericolo la Sua e la sicurezza di terzi.

Finché il portabiciclette posteriore non è serrato saldamente, il portellone può essere aperto soltanto di pochi centimetri. Diversamente si potrebbe danneggiare il tetto.

Il portabiciclette posteriore è destinato unicamente al trasporto di biciclette. Con il portabiciclette si possono trasportare soltanto biciclette con un peso di max. 17 kg cadauna. Si possono trasportare al massimo quattro biciclette. Il portabiciclette non è indicato per l'uso fuori strada.

Non superate mai il carico ammesso del portabiciclette posteriore e il peso complessivo consentito del vostro veicolo (vedi libro di bordo del veicolo/Istruzioni per l'uso).

Determinazione del carico esistente:

Peso del portabiciclette posteriore	(14,6 kg)
+ Peso delle biciclette	(max. 60,0 kg)
= carico esistente	(max. 74,6 kg)

Fissare le biciclette quanto più uniformemente possibile e con il baricentro basso sul portabiciclette e assicurarne il telaio con supporti e le ruote anteriori e posteriori con cinghie in modo tale da impedire che possano cadere.

Assicurare le biciclette sul portabiciclette in modo da impedire che si muovano e si ribaltino.

Montare sul portabiciclette le biciclette pesanti più vicino al veicolo e le biciclette leggere (p. es. biciclette per bambini) più in fondo.

Prima del caricamento rimuovere seggiolini per bambini, parti non fisse, p. es. bottigliette per bere, borse, ecc.

Non coprire le biciclette con teli o rivestimenti protettivi, o simili. Stivare i carichi pesanti nel vano bagagli quanto più avanti possibile nel veicolo per prevenire un eccessivo carico posteriore.

Non aprire il portellone posteriore con il portabiciclette caricato. Ciò vale in particolare per portelloni posteriori con apertura elettrica. Non è più data la funzione di apertura e chiusura elettrica.

Durante il trasporto delle biciclette contrassegnare separatamente le ruote che sporgono lateralmente. In caso di viaggi notturni, coprire i catadiottri ovvero i riflettori delle ruote in modo da evitare un'immagine distorta dell'illuminazione posteriore del veicolo e per impedire che gli altri utenti del traffico siano ostacolati o tratti in inganno.

Il proprietario del veicolo deve garantire che la visuale e l'udito non siano pregiudicati dal carico o dallo stato del veicolo e deve provvedere al sicuro funzionamento del veicolo e al fissaggio regolare del carico. La sicurezza stradale del veicolo non deve essere pregiudicata dal carico.

Dopo il montaggio e dopo un tragitto di ca. 20 km occorre controllare l'accoppiamento corretto del portabiciclette riserrandolo se necessario. Controllare tutti i collegamenti a vite e i fissaggi del portabiciclette e delle biciclette stesse dopo ogni montaggio, prima di ogni viaggio e dopo ogni lungo percorso; eventualmente riserrare e ricontrollare le rispettive distanze.

Se un tratto di strada è disagiata, controllare i collegamenti a vite e i fissaggi del portabiciclette e delle biciclette stesse a intervalli più brevi. In caso di inosservanza è possibile che il portabiciclette ovvero le biciclette si allentino in modo da provocare danni a Lei o ad altre persone e/o danni materiali.

Non utilizzare lubrificanti nei collegamenti a vite. È possibile che i collegamenti a vite si allentino automaticamente in modo che il portabiciclette ovvero la bicicletta stessa si stacchi, provocando così danni a Lei o ad altre persone e/o danni materiali.

Conformemente al Codice Stradale il proprietario ovvero il conducente del veicolo sono responsabili dello stato del medesimo e del fissaggio. Controllare a intervalli regolari lo stato e il fissaggio ovvero le cinghie di serraggio del portabiciclette posteriore. Componenti danneggiati o usurati non possono essere utilizzati e devono essere sostituiti.

Il comportamento di guida e di frenata così come la sensibilità al vento laterale del veicolo cambiano. Non superare la velocità massima di 130 km/h.

Per riparazioni o la sostituzione di componenti si consiglia di rivolgersi ad un'officina specializzata. Si possono utilizzare unicamente i pezzi di ricambio originali che sono reperibili presso il rivenditore.

Durante il viaggio il conduttore dovrebbe controllare il portabiciclette e le biciclette attraverso lo specchio retrovisore per verificare eventuali spostamenti.

In caso di spostamenti dei pesi, proseguire a velocità ridotta fino alla prossima possibilità di sosta e serrare ulteriormente i collegamenti a vite e gli ancoraggi del portabiciclette ovvero delle biciclette stesse.

La targa del veicolo e le luci posteriori non devono essere coperte dal portabiciclette posteriore e dal suo carico.

### Avvertenza

Prima di entrare un autolavaggio, smontare il portabiciclette.

### Avvertenza

Osservare la larghezza e l'altezza differenti del veicolo quando si attraversano raccordi di entrata o sottopassaggi.

### Avvertenza

Far controllare preventivamente ogni anno se gli ammortizzatori del veicolo rispondono ai requisiti posti alla sicurezza stradale.

 Per viaggi con portabiciclette posteriore senza carico fissare il telaio del medesimo in posizione ribaltata verso l'alto e smontare il portabiciclette.

 Osservare le rispettive disposizioni di legge per l'uso di portabiciclette in altri paesi.

 Se non lo si usa, smontare il portabiciclette.

### Avvertenza sulla tutela dell'ambiente

La maggiore resistenza dell'aria aumenta il consumo di carburante del Suo veicolo e provoca emissioni di rumore supplementari.

### Indicazioni per la cura:

Il portabiciclette posteriore dovrebbe essere sempre pulito, specie in inverno si dovrebbe eliminare sporcizia e sale a intervalli regolari.



NL

## Algemene veiligheidsinstructies

Geachte klant,  
wij verheugen ons dat uw keuze op het aanvullend onderdeel fietsendrager van Volkswagen is gevallen. De in deze montage- en gebruiksaanwijzing vermelde werkzaamheden en veiligheidsinstructies moeten in ieder geval worden opgevolgd. Beschadigingen die door veronachtzaming optreden, zijn van iedere garantie uitgesloten.  
Wij adviseren, de montage met behulp van een tweede persoon uit te voeren.

### WAARSCHUWING

Alvorens u met de montage begint, verzoeken wij u, deze montage- en gebruiksaanwijzing zorgvuldig te lezen.  
Bij veronachtzaming bedriegt u uw eigen veiligheid en de veiligheid van derden.

Zolang de fietsendrager nog niet is vastgeschroefd, mag de achterklep slechts enkele centimeters geopend worden. Anders kunnen er beschadigingen aan het dak ontstaan.

De fietsendrager achteren is slechts voor het transport van fietsen geschikt.  
Er mogen alleen fietsen met een gewicht van telkens max. 17 kg op de fietsendrager worden getransporteerd.  
Er mogen maximaal vier fietsen getransporteerd worden.  
De fietsendrager is voor de inzet in terrein niet geschikt.

Overschrijdt nooit de toegestane last van de achterste drager en het toegestaan totaal gewicht van uw voertuig (zie voertuigboekje /-gebruiksaanwijzing).

Berekening van de voorhanden last:

gewicht van de achterste drager	14,6 kg
+ gewicht van de fietsen	(max. 60,0 kg)
= voorhanden last	(max. 74,6 kg)

De fietsen naar mogelijkheid gelijkmatig en met lage zwaartepunt op de fietsendrager bevestigen en met houders aan het fietsenframe en spanbanden aan voor- en achterwielen tegen een vallen zekeren. Fietsen op de fietsendrager tegen weggrollen en kantelen zekeren. Zware fietsen dicht bij het voertuig en lichte fietsen (bv kinderfietsen) verder achteren op de fietsendrager monteren.  
Vóór het beladen kinderzitjes, lose onderdelen, bv drinkflessen, zadeltassen enz. verwijderen.  
De fietsen niet door zeilen of beschermhoezen o.d. afdekken.  
Zware gewichten in de kofferruimte naar mogelijkheid ver voren in het voertuig verstouwen, om een bovenmatige achterlastigheid te voorkomen.

Met beladen drager mag de achterklep niet worden geopend. Dit geldt vooral voor achterkleppen met elektrische opening. De werking van een elektrische opening en sluiting is niet meer aanwezig.

Bij het transport van de fietsen de zijdelings uitstekende wielen extra kenmerken. Bij nachtritten de kattenogen resp. reflectoren van de wielen afdekken, opdat een vertekend beeld van de achterwaartse voertuigbelichting wordt voorkomen en andere verkeersdeelnemers niet belemmerd of misleidt worden.

De bezitter van het voertuig is ervoor verantwoordelijk dat zijn zicht en gehoor niet door zijn lading of de toestand van het voertuig worden belemmerd. Hij moet ervoor zorgen dat het voertuig bedrijfsveilig en de lading volgens de voorschriften is bevestigd. De verkeersveiligheid van het voertuig mag niet door de lading lijden.

Na de montage dient na ca. 20 km rit de fietsendrager op correcte zitting te worden gecontroleerd en evt. worden bijgetrokken. Alle schroefverbindingen en bevestigingen van de fietsendrager en de fietsen na iedere montage, vóór iedere en na iedere langere rit controleren, evt. natrekken en in passende afstanden opnieuw controleren.  
Bij slecht wegtraject de schroefverbindingen en bevestigingen van de fietsendrager en de fietsen in verkorte afstanden controleren.  
Bij veronachtzaming kunnen zich de fietsendrager resp. de fietsen loswerken en daardoor uzelf of andere personen verwonden en/of tot materiële schade leiden.

Geen smeermiddelen aan de schroefverbindingen toepassen. De schroefverbindingen kunnen zich daardoor zelfstandig lossen en de fietsendrager resp. de fiets zouden zich kunnen losmaken en daardoor uzelf of andere personen verwonden en/of tot materiële schade leiden.

Volgens verkeersreglement zijn bezitter resp. bestuurder van het voertuig voor toestand en bevestiging verantwoordelijk. Controleer regelmatig de toestand van de bevestiging resp. de spanbanden van de achterste fietsendrager.  
Beschadigde of verweerde onderdelen mogen niet meer worden gebruikt en moeten worden vervangen.

Het rij- en remgedrag en de gevoeligheid voor zijwind van het voertuig veranderen zich. De maximale snelheid van 130 km/u mag niet worden overschreden.

Reparaties of een vervangen van onderdelen door een vakbedrijf laten uitvoeren. Er mogen slechts de bij uw vakhandelaar verkrijgbare originele reservedelen worden toegepast.

Gedurende de rit dient de bestuurder, door een kijkje in de achteruitkijkspiegel, de fietsendrager en de fietsen op evt. verschuivingen/verplaatsingen te controleren.  
Bij veranderingen van het gewicht met gereduceerde snelheid tot aan de volgende stopmogelijkheid doorrijden en schroefverbindingen en bevestigingen van fietsendrager resp. fietsen natrekken.

Kentekenplaat en achterlichten van het voertuig mogen door de fietsendrager en zijn lading niet worden afgedekt.

### **Opmerking**

Vóór gebruik van autowasserettes de fietsendrager demonteren.

### **Opmerking**

Bij in- en doorritten de gewijzigde breedte en hoogte van het voertuig in acht nemen.

### **Opmerking**

Verkeersveilige toestand van de voertuigschokbrekers jaarlijks preventief laten controleren.

 Bij ritten met een onbeladen fietsendrager het fietsendraagframe in omhooggeklapte positie bevestigen en de fietsenhouders demonteren.

 Neem de telkens geldige wettelijke bepalingen voor het gebruik van fietsendragers in andere landen in acht.

 Fietsendrager bij niet-gebruik demonteren.

### **Milieu-aanwijzing**

Door de verhoogde luchtweerstand stijgt het brandstofverbruik van uw voertuig en veroorzaakt extra rijkluid.

### **Onderhoudstips:**

De fietsendrager moet altijd gereinigd worden, vooral in de winter moet u verontreinigingen en zout regelmatig verwijderen.



## S

### Allmänna säkerhetsanvisningar

Ärade Kund,  
vi gläder oss över att du har bestämt dig för en Volkswagen Tillbehör cykelhållare. De i denna monteringsanvisning och instruktion upptagna arbetena och säkerhetsanvisningarna måste ovillkorligen beaktas. Skador som uppstår på grund av att de inte beaktats är uteslutna från allt produktansvar.  
Vi rekommenderar att du tar hjälp av en andra person vid monteringen.

**VARNING**

Innan du börjar med monteringen ber vi dig att läsa denna monteringsanvisning och instruktion noggrant.  
Beaktas den inte riskerar du din säkerhet och säkerheten för tredje person.

Så länge som den bakluckemonterade cykelhållaren inte är helt fastskruvad får bakluckan endast öppnas några centimeter. Annars kan taket skadas.

Den bakmonterade cykelhållaren är endast lämpad för transport av cyklar.  
Endast cyklar med vardera en vikt på max 17 kg får transporteras på cykelhållaren.  
Max. fyra cyklar får transporteras.  
Cykelhållaren är inte lämpad för körning i terräng.

Överskrid aldrig maxlasten för den bakmonterade cykelhållaren och bilens totalvikt (se Instruktionsboken/Monteringsanvisningen).  
Bestämning av lasten:

Bakmonterade cykelhållarens vikt	14,6 kg
+ cyklarnas vikt	(max 60,0 kg)
= sammanlagd last	(max 74,6 kg)

Fäst om möjligt cyklarna likmässigt och med låg tyngdpunkt på cykelhållaren med fäste på cykelramen och spännremmar på fram- och bakhjulen så att de inte kan ramla av.  
Lås cyklarna på cykelhållaren så att de inte kan rulla eller tippa.  
Montera tunga cyklar närmast bilen och lätta cyklar (t ex barncyklar) längre bak på cykelhållaren.  
Ta före lastningen av barnsitsar, lösa delar, t ex flaskor med drycker, sadelväsor osv.  
Täck inte över cyklarna med presenningar eller skyddsöverdrag eller liknande.  
Lasta tung last i bagageutrymmet om möjligt långt fram i bilen för att undvika en onormalt baktung bil.

Vid belastad cykelhållare får bakluckan inte öppnas. Detta gäller särskilt för bakluckor med elektrisk öppning. En elektrisk öppning och stängning är inte annars möjlig.

Markera vid transport av cyklar hjulen som sticker ut på sidan extra.  
Täck vid körning i mörker över hjulens reflexer eller reflektorer så att en diffus bild av bilbelysningen bak undviks och andra trafikanter inte hindras eller luras.

Bilägaren är ansvarig för att hans sikt och hörsel inte påverkas av lasten och inte eller bilens tillstånd. Han måste sörja för att bilen är trafiksäker och att lasten är fastsatt på föreskrivet sätt. Bilens trafiksäkerhet får inte påverkas av lasten.

Efter monteringen ska efter ca 20 km körning cykelhållaren kontrolleras med avseende på korrekt montering och om erforderligt efterdras.  
Kontrollera alla förskruvningar och infästningar för cykelhållaren och cyklarna efter varje montering, före och efter varje längre körning, efterdras om erforderligt och kontrollera med motsvarande avstånd på nytt.  
Kontrollera vid dåliga vägar förskruvningarna och infästningarna för cykelhållaren och cyklarna med kortare intervaller.  
Beaktas inte detta kan cykelhållaren resp cyklarna lossna och därigenom skada dig eller andra personer och/eller leda till andra skador.

Använd inget smörjmedel på förskruvningarna. Förskruvningarna kan härigenom lossna av sig självt och cykelhållaren resp cykeln kan lossna och därigenom skada dig eller andra personer och/eller leda till andra skador.

Enligt trafiklagstiftningen är bilägaren resp bilföraren ansvarig för skick och fastsättning. Kontrollera med regelbundna avstånd skicket för bakmonterade cykelhållarens fästen resp spännremmar.  
Skadade eller förvittrade komponenter får inte användas längre och måste bytas ut.

Bilens kör- och bromsförhållande och sidvindskänslighet ändras sidvindskänslighet ändras. Tillåten maxhastighet med bakmonterad cykelhållare är 130 km/h och får inte överskridas.

Låt en auktoriserad verkstad genomföra reparationer eller byte av delar. Endast originaldelar som du erhåller hos din auktoriserade handlare får användas.

Vid körning bör föraren genom att titta i backspeglarna kontrollera cykelhållaren och cyklarna med avseende på eventuella förskjutningar/annan viktfordelning.  
Kör vid ändringar i viktfordelningen med reducerad hastighet vidare till nästa möjlighet där man kan stanna och efterdra förskruvningarna och infästningarna för cykelhållaren resp cyklarna.

Registreringsskylten och baklyktorna får inte döljas av den bakluckemonterade cykelhållaren och dess last.

#### **Observera**

Montera av cykelhållaren före tvättning i tvättgator.

#### **Observera**

Beakta vid passering av hinder den ändrade bilbredden och bilhöjden.

#### **Observera**

Kontrollera ärligen i förebyggande syfte att fordonets stötdämpare är i trafiksäkert skick.

Vid färd med olastad bakluckemonterad cykelhållare skall rampen fästas i uppfällt läge och ramhållarna monteras av.

Beakta de motsvarande giltiga bestämmelserna för användning cykelhållare i andra länder.

Montera av cykelhållaren när den inte används.

#### **Miljöanvisning**

Det högre luftmotståndet ökar bilens bränsleförbrukning och ljudnivån i bilen.

#### **Skötselansvisningar:**

Håll cykelhållaren ren. Särskilt på vintern är det viktigt att smuts och salt avlägsnas regelbundet.



PT

## Instruções gerais de segurança

Caro cliente,  
Parabéns por ter decidido adquirir um porta-bicicletas da Volkswagen Zubehör (Acessórios Volkswagen). Os trabalhos e indicações de segurança para montagem e operação apresentados nas presentes instruções de montagem devem ser impreterivelmente cumpridos. Os danos causados pelo incumprimento estão excluídos da garantia.  
Recomendamos que a montagem seja efetuada com a ajuda de uma segunda pessoa.

### ALERTA

Antes de começar a montagem, pedimos-lhe que leia cuidadosamente estas instruções de montagem e operação.

Em caso de incumprimento, colocará em risco a sua segurança e de terceiros.

Se o porta-bicicletas traseiro ainda não estiver fixo, a porta da bagageira só pode ser aberta alguns centímetros. Caso contrário, pode causar danos no tejadilho.

O porta-bicicletas traseiro é indicado apenas para transporte de bicicletas.

Só podem ser transportadas no porta-bicicletas bicicletas com um peso máximo de 17 kg cada.

No máximo, só podem ser transportadas quatro bicicletas.

O porta-bicicletas não é apropriado para ser usado em todo-o-terreno.

Nunca exceda a carga admissível do porta-bicicletas traseiro nem o peso total do seu veículo (consulte o livro de registo do veículo / Instruções de Utilização).

Determinação da carga existente:

Peso do porta-bicicletas traseiro (14,6 kg)	
+ Peso das bicicletas (máx. 60,0 kg)	
= carga existente	(máx. 74,6 kg)

Prenda as bicicletas no porta-bicicletas o mais uniformemente possível e com um centro de gravidade baixo, fixando o quadro das bicicletas ao suporte e as correias tensoras às rodas dianteiras e traseiras, para evitar a queda das bicicletas.

Prenda as bicicletas no porta-bicicletas para que não se inclinem nem tombem.

Monte bicicletas pesadas mais próximas do veículo e bicicletas leves (de criança, por exemplo) mais afastadas no porta-bicicletas.

Antes de carregar, retire das bicicletas cadeiras para crianças, peças soltas, como garrafas de água, bolsas, etc..

Não cubra as bicicletas com telas nem revestimentos de proteção, ou algo semelhante.

Arrume cargas pesadas na parte da frente da bagageira do veículo para evitar excesso de peso para trás.

Com o porta-bicicletas carregado, a porta da bagageira não pode ser aberta.

Isto é especialmente verdadeiro para portas da bagageira com abertura elétrica. Deixa de funcionar a abertura e o fecho elétricos.

Ao transportar bicicletas, sinalize adicionalmente rodas que fiquem salientes lateralmente. Em viagens de noite, cubra os retrorefletores ou refletores das rodas para evitar a incidência de iluminação pela parte traseira do veículo e para evitar confundir outros utentes da estrada.

O proprietário do veículo é responsável por não prejudicar a sua própria capacidade visual nem auditiva, em virtude da carga ou do estado do veículo. Deverá garantir que o veículo está seguro para operar e a carga está devidamente equipada. A segurança de circulação do veículo não deve ser afetada pela carga.

Depois da montagem, o ajuste do porta-bicicletas deve ser verificado e, se necessário, reajustado, realizando uma viagem de aprox. 20 km. Controle as uniões aparafusadas e as fixações do porta-bicicletas e das bicicletas após cada montagem, antes de cada viagem e após cada viagem longa, procedendo a um reaperto, se necessário, voltando a controlá-las depois em intervalos periódicos.

Em estradas em mau estado, controle as uniões aparafusadas e fixações do porta-bicicletas e das bicicletas em intervalos mais curtos. O incumprimento poderá causar o afrouxamento do porta-bicicletas e das bicicletas e ferimentos a si ou a terceiros, bem como danos materiais.

Não utilize lubrificantes nas uniões aparafusadas. As uniões aparafusadas podem afrouxar por si e o porta-bicicletas ou a bicicleta pode soltar-se e feri-lo a si ou a terceiros, bem como causar danos materiais.

Conforme a STVZO, os suportes ou guias do veículo os responsáveis pelo estado e fixação. Verifique regularmente o estado da fixação ou das correias tensoras do porta-bicicletas traseiro. Componentes danificados ou deteriorados não podem mais ser usados e têm de ser substituídos.

O comportamento de condução e de travagem, bem como a sensibilidade do vento lateral do veículo alteram-se. Não pode ser excedida a velocidade máxima de 130 km/h.

Para reparações ou troca de peças, recorra a um representante oficial. Só podem ser usadas peças sobresselentes originais disponíveis no seu representante oficial.

Durante a viagem, o condutor deverá controlar o porta-bicicletas e as bicicletas pelo espelho retrovisor, quanto a eventuais deslocamentos ou mudanças de posição.

Em caso de alterações e extensão do peso, continue a conduzir a uma velocidade lenta até ao próximo local em que possa parar e reaperte as uniões aparafusadas e as fixações do porta-bicicletas e das bicicletas.

Matrículas do veículo e faróis traseiros não podem ficar tapados pelo porta-bicicletas traseiro nem pela carga.

### Nota

Antes de utilizar lavagens automáticas de veículos, desmonte o porta-bicicletas.

### Nota

Em entradas ou passagens, atenção à largura e à altura modificadas do veículo.

### Nota

Como medida preventiva, mande verificar anualmente o estado seguro dos amortecedores para a circulação.



Em viagens com um porta-bicicletas traseiro sem carga, prenda o quadro do porta-bicicletas na posição rebatida para cima e desmonte o suporte das bicicletas.



Cumpra sempre as respetivas determinações legais para a utilização de porta-bicicletas em outros países.



Desmonte o porta-bicicletas caso não o utilize.



### Nota sobre o ambiente

O aumento da resistência que oferece ao ar aumenta o consumo de combustível do seu veículo e causa ruídos extra.

### Cuidados:

O porta-bicicletas deve ser sempre limpo e, especialmente no inverno, deve estar limpo de sujidade e sal.



PL

## Ogólne wskazówki bezpieczeństwa

Drogi kliencie!

Cieszymy się, że zdecydowałeś się na uchwyt na rowery firmy Volkswagen Zubehör. Koniecznie muszą być zachowane prace i wskazówki bezpieczeństwa wymienione w tej instrukcji montażu i obsługi. Wyklucza się wszelką odpowiedzialność za szkody powstają w wyniku nieprzestrzegania tego. Zalecamy, aby montaż wykonywały dwie osoby.

### OSTRZEŻENIE

Zanim rozpoczną Państwo montaż, prosimy starannie przeczytać instrukcję montażu i obsługi.  
Nieprzestrzeganie zagraża Państwa bezpieczeństwu oraz osób trzecich.

Dopóki uchwyt rowerowy na tylną klapę nie jest solidnie przykręcony, klapę można otwierać zaledwie na kilka centymetrów. W przeciwnym razie może dojść do uszkodzeń w obrębie dachu.

Uchwyt rowerowy na tylną klapę nadaje się wyłącznie do transportu rowerów.

Na uchwycie mogą być transportowane tylko rowery z ciężarem maks. 17 kg.

Można transportować maksymalnie cztery rowery.

Uchwyt na rowery nie nadaje się do użycia w terenie.

Nigdy nie wolno przekraczać dopuszczalnego obciążenia tylnej klapy i dozwolonego łącznego ciężaru pojazdu (patrz dziennik pokładowy / instrukcja obsługi pojazdu).

Określenie istniejącego obciążenia:

ciężar klapy tylnej	(14,6 kg)
+ ciężar rowerów	(maks. 60,0 kg)
= istniejące obciążenie	(maks. 74,6 kg)

Rowery mocować na uchwycie możliwie równomiernie i z niskim położonym środkiem ciężkości i zabezpieczyć przed spadnięciem za pomocą uchwytu przy ramie roweru przy kołach przednich i tylnych.

Rowery na uchwycie zabezpieczyć przed stoczeniem się i przechyleniem.

Ciężkie rowery montować na uchwycie blisko pojazdu, a lekkie rowery (np. dziecięce) daleko z tyłu.

Przed załadunkiem należy usunąć krzeselka dziecięce, luźne części, np. butelki, sakwy pod siodełko, itd.

Rowerów nie zakrywać plandekami albo powłokami ochronnymi lub innymi.

Ciężki ładunek w komorze bagażnika umieścić możliwie daleko z przodu pojazdu, aby zapobiec nadmiernemu obciążeniu tyłu.

Nie wolno otwierać tylnej klapy z załadowanym uchwytem. Dotyczy to w szczególności tylnych klap z elektrycznym mechanizmem otwierania. Funkcja elektrycznego otwierania i zamykania w tym wypadku nie działa.

Podczas transportu rowerów koła wystające na boki oznakować dodatkowo. Podczas jazdy nocnej światła wsteczne lub reflektory kół okryć, aby uniknąć zniekształcenia tylnego oświetlenia pojazdu oraz nie utrudniać lub wprowadzać w błąd innych uczestników ruchu.

Właściciel pojazdu jest odpowiedzialny za to, żeby na jego wzrok i słuch nie wpływał ładunek lub stan pojazdu. Musi on zapewnić bezpieczną eksploatację pojazdu i prawidłowe zamocowanie ładunku. Ładunek nie może spowodować naruszenia bezpieczeństwa pojazdu w ruchu drogowym.

Po montażu i przejechaniu ok. 20 km należy sprawdzić uchwyt na rowery pod względem prawidłowego osadzenia i ewent. doregulować. Wszystkie złącza śrubowe i mocowania uchwytu na rowery oraz rowerów należy kontrolować i ewentualnie doregulowywać po każdym montażu, przed każdą jazdą i po dłuższej jeździe, a ponownie kontrolować w odpowiednich odstępach czasu.

W przypadku złego odcinka drogi złącza i mocowania uchwytu na rowery oraz rowerów kontrolować w krótszych odstępach czasu. W razie nieprzestrzegania uchwytu na rowery lub rowery mogą poluzować się i wskutek tego mogą zranić Państwa lub inne osoby i/lub spowodować szkody materialne.

Na złącza śrubowe nie stosować żadnych środków smarowych. Złącza śrubowe mogą wskutek tego poluzować się samoczynnie i może poluzować się uchwyt na rowery lub rower, a wskutek tego może dojść do obrażeń Państwa lub innych osób i/lub do szkód materialnych.

Zgodnie z prawem o ruchu drogowym, właściciel wzgl. kierowca pojazdu odpowiada za stan i bezpieczeństwo zamocowania. Należy regularnie sprawdzać stan zamocowania oraz pasy mocujące uchwyt rowerowego na tylną klapę. Uszkodzone lub zużyte podzespoły nie mogą być używane i podlegają wymianie.

Warunki jazdy i hamowania oraz wrażliwość pojazdu na wiatr boczny zmieniają się. Nie może zostać przekroczona prędkość maksymalna 130 km/h.

Naprawy lub wymianę części zlecać zakładom specjalistycznym. Mogą być stosowane tylko oryginalne części zamienne dostępne u Państwa sprzedawcy.

Podczas jazdy kierowca powinien kontrolować przez lusterko wsteczne uchwyt na rowery oraz rowery pod względem ewent. przesunięć/zmian położenia. W przypadku zmian przesunięcia ciężaru jechać dalej ze zredukowaną prędkością do najbliższego miejsca z możliwością zatrzymania i dociągnąć złącza śrubowe oraz mocowania uchwytu na rowery lub rowerów.

Uchwyt rowerowy na tylną klapę wraz z ładunkiem nie może zasłaniać tablic rejestracyjnych ani tylnych świateł.

### Wskazówka

Przed korzystaniem z myjni samochodowych zdemontować uchwyt na rowery.

### Wskazówka

Przy wjeżdżaniu i przejeżdżaniu mieć na uwadze zmienioną szerokość i wysokość pojazdu.

### Wskazówka

Zapobiegawczo należy raz w roku zlecać kontrolę stanu amortyzatorów pojazdu.

 W przypadku jazdy z uchwytem rowerowym na tylną klapę bez ładunku, należy zamocować ramę uchwytu na rowery w pozycji złożonej i zdemontować uchwyt na rowery.

 Prosimy przestrzegać danych przepisów prawnych odnośnie korzystania z uchwytów na rowery w innych krajach.

 W przypadku nieużywania uchwyt na rowery zdemontować.

### Informacja odnośnie środowiska

Zwiększony opór powietrza zwiększa zużycie paliwa przez pojazd i powoduje dodatkowy hałas w czasie jazdy.

### Wskazówki dotyczące pielęgnacji:

Tylny uchwyt należy zawsze czyścić, a w szczególności zimą usuwać z niego zabrudzenia i sól.



**CZ**

## Všeobecné bezpečnostní pokyny

Vážený zákazníku, těší nás, že jste se rozhodl pro držák jízdních kol z nabídky příslušenství Volkswagen. Pracovní kroky a bezpečnostní pokyny, uvedené v tomto montážním návodu a návodu k obsluze, je bezpodmínečně nutné dodržet. Záruka se nevztahuje na škody způsobené nerespektováním těchto pokynů. Doporučujeme vám, abyste montáž prováděli ve dvou.

### VÝSTRAHA

Před začátkem montáže si prosím pečlivě přečtěte montážní návod a návod k obsluze. Nerespektováním uvedených pokynů ohrožujete Vaši bezpečnost i bezpečnost třetích osob.

Dokud nebude zadní nosič jízdních kol pevně přišroubovaný, smí se víko zavazadlového prostoru otevřít jen na několik centimetrů. Jinak může dojít k poškození střechy.

Zadní držák je vhodný pouze pro přepravu jízdních kol. Na držáku jízdních kol se smějí přepravovat pouze jízdní kola, každé o hmotnosti max. 17 kg. Je dovoleno přepravovat maximálně čtyři jízdní kola. Držák jízdních kol není vhodný pro použití v terénu.

Nikdy nepřekračujte přípustné zatížení zadního držáku a přípustnou celkovou hmotnost Vašeho vozidla (viz Palubní kniha/návod k obsluze vozidla).

Zjištění stávajícího zatížení:

hmotnost zadního držáku	(14,6 kg)
+ hmotnost jízdních kol	(max. 60,0 kg)
= stávající zatížení	(max. 74,6 kg)

Jízdní kola upevnit co možná nejrovnoměrněji a s nízkým těžištěm na držáku jízdních kol a zajistit držákem za rám kola a upínacími popruhy za přední a zadní kola proti pádu.

Jízdní kola na držáku zajistit proti pohybu a převrácení.

Těžká jízdní kola upevnit na držáku blíže k vozidlu a lehká jízdní kola (např. dětská kola) více vzadu.

Před naložením kola odstranit dětské sedačky, volné díly, např. lahve na pití, brašny pod sedlem atd.

Jízdní kola nepřikrývat plachtami nebo ochrannými potahy apod. Těžké předměty v zavazadlovém prostoru uložit co možná nejvíce vpředu ve vozidle, aby se zabránilo nadměrnému zatížení zadní části vozidla.

S naloženým držákem se nesmí otvírat víko zavazadlového prostoru. To platí obzvláště pro víka zavazadlového prostoru s elektrickým otevíráním. Funkce elektrického otevírání a zavírání již není možná.

Při přepravě jízdních kol označit zvláště kola, která přečnívají do strany. Při jízdě v noci zakrýt odrazky popř. reflektory jízdních kol, aby nevznikal zkreslený obraz zadního osvětlení vozidla a nedocházelo tak k omezování nebo matení ostatních účastníků silničního provozu.

Majitel vozidla je zodpovědný za to, aby náklad nebo stav vozidla neomezovaly jeho výhled a sluch. Musí zajistit, aby bylo vozidlo technicky způsobilé k provozu a aby byl náklad upevněn dle předpisů. Náklad nesmí bránit bezpečnému provozu vozidla.

Po montáži je třeba po cca 20 km jízdě zkontrolovat správné usazení držáku jízdních kol a příp. jej dotáhnout. Veškerá šroubová spojení a upevnění držáku a jízdních kol zkontrolovat po každé montáži, před každou a po každé delší jízdě, popř. utáhnout a v přiměřených intervalech opět zkontrolovat. Při jízdě po špatné vozovce zkontrolovat šroubová spojení a upevnění držáku a jízdních kol v kratších intervalech. Při nerespektování těchto pokynů by se mohl držák příp. jízdní kola uvolnit a zranit tak Vás nebo ostatní osoby a/nebo způsobit věcné škody.

Na šroubová spojení nepoužívat žádné mazací prostředky. Šroubová spojení by se tak mohla sama povolit a držák příp. jízdní kola by se mohla uvolnit a zranit tak Vás nebo ostatní osoby a/nebo způsobit věcné škody.

Podle předpisů o provozu na veřejných komunikacích jsou majitelé resp. řidiči vozidel zodpovědní za stav a upevnění nákladu. Pravidelně kontrolujte stav upevnění resp. upínací popruhy zadního držáku jízdních kol. Poškozené nebo zvětralé součásti se nesmějí dále používat a je nutné je vyměnit.

Změní se jízdní a brzdící vlastnosti a citlivost vozidla na boční vítr. Nepřekračujte maximální rychlost 130 km/h.

Opravy nebo výměnu dílů přenechejte odbornému servisu. Smí se použít pouze originální náhradní díly, které jsou k dostání u Vašeho prodejce.

Během jízdy by měl řidič pohledem do zpětného zrcátka kontrolovat držák a jízdní kola, zda se případně neposunula/neuvolnila. Zjistí-li změnu v rozložení nákladu, měl by zpomalit, při nejbližší příležitosti zastavit a šroubové spoje a upevnění držáku příp. jízdních kol dotáhnout.

Zadní nosič jízdních kol a jeho náklad nesmí zakrývat registrační značky vozidla a zadní světla.

### Upozornění

Před použitím automyčky držák jízdních kol demontujte.

### Upozornění

Při vjezdu a průjezdu zúžených prostor berte v úvahu změněnou šířku a výšku vozidla.

### Upozornění

Jednou ročně nechte preventivně zkontrolovat bezpečný stav tlumičů vozidla.

 Při jízdě se zadním nosičem jízdních kol bez nákladu upevněte rám nosiče jízdních kol ve vyklopené poloze a odmontujte držáky jízdních kol.

 Respektujte příslušná zákonná ustanovení pro používání nosičů jízdních kol v jiných zemích.

 Jestliže nosič jízdních kol nepoužíváte, demontujte jej.

### Pokyny pro životní prostředí

Zvýšený odpor vzduchu zbytečně zvyšuje spotřebu pohonných hmot vašeho vozidla a způsobuje přídatný hluk.

### **Pokyny k ošetřování:**

Zadní nosič jízdních kol byste měli vždy očistit. Obzvláště v zimě byste měli pravidelně odstraňovat nečistoty a sůl.



J

## 安全に関する一般的注意事項

この度は  
 フォルクスワーゲン・アクセサリ製品サイクルキャ  
 リアをお買い求め頂き誠にありがとうございます。つ  
 きましては、取付・取扱説明書に記述されている作業  
 並びに安全に関する注意事項は遵守されますようお願い  
 致します。注意事項の遵守を怠った場合に発生する  
 損傷について当社は一切責任を負えませんのでご了承  
 願います。  
 取付けは二人がかりで行なうようお勧めします。



### 警告

取付け作業を開始される前に本取付・取扱説明書を熟読してくだ  
 さい。  
 お客様並びに第三者の安全を守るため、注意事項に必ず従ってくだ  
 さい。

リヤサイクルキャリアがしっかり固定しないかぎり、テールゲート  
 を数センチしか開かなければいけません。これ以上に開けると、ル  
 ーフに傷付く可能性があります。

サイクルキャリアは自転車の搬送にのみ適しています。  
 積載して搬送する自転車1台の重量は 17 kg までに制限されま  
 す。  
 最高4台まで積載・搬送可能です。  
 本サイクルキャリアはオフロードの使用には適していません。

サイクルキャリアの負荷制限およびサイクルキャリアを取付ける車  
 両の許容総重量（車両の取扱説明書を参照）は絶対に超過しては  
 いけません。

積載負荷の算定:

$$\begin{array}{r} \text{サイクルキャリア重量 (14.6 kg)} \\ + \text{自転車重量 (最高 60.0 kg)} \\ \hline = \text{積載重量 (max. 74.6 kg)} \end{array}$$

積載する自転車は、負荷をできる限り均等配分し、重心が下方にな  
 るようにしてサイクルキャリアに固定してください。搬送中に自転  
 車が落下しないよう、自転車のフレームはバイクブロックで、また  
 前後両輪はテンションバンドでしっかりと固定してください。  
 サイクルキャリアの上で自転車がずれたり傾いたりしないように固  
 定してください。

重い自転車は車体近くに、また軽い自転車（例：子供用自転車）は  
 車体から離れた位置でサイクルキャリアに積載してください。  
 自転車をサイクルキャリアに積載する前に、子供用座席および飲  
 物ボトルやサドルバッグ等の固定されていない付属物を取り外し  
 てください。

自転車にシートや保護覆い等を掛けないでください。  
 車両後方に負荷が偏るのを回避するため、トランクに重い物を積  
 み込む場合はできる限り車両前方に積んでください。

サイクルキャリアが積載状態の場合は、テールゲートを開けないで  
 ください。この注意点は特に電動式テールゲートに該当します。  
 電動式開閉装置が機能しなくなります。

車両の側面からはみ出る自転車を搬送する場合は、相応の目印を付  
 けてください。夜間に自転車を搬送する場合は、車両後方の照明性  
 能が歪曲して他の通行者を妨害したり錯覚させないよう、  
 自転車のリアレフレクターやその他のレフレクターを覆ってくだ  
 さい。

車両保有者は積載物によって視界、聴力あるいは車両状態が損なわ  
 れないように配慮してください。また、車両の安全運転が確保され、  
 積載物が規定通りに固定されていることを確認してください。積載  
 物によって車両の交通安全性が損なわれてはなりません。

サイクルキャリアを取り付けた後、約 20 km 走行して、サイクル  
 キャリアが適切に装備されていることを確認してください。必要に  
 応じて締め直してください。  
 サイクルキャリアや自転車を取り付けた後や長距離走行の前後には  
 その都度、ネジ結合部や固定部位をチェックし、必要に応じて締め  
 直してください。また、相応の間隔で再度確認してください。  
 劣悪な道路状況では、より短い間隔でサイクルキャリアと自転車の  
 ネジ結合部や固定部位をチェックしてください。  
 この確認を怠った場合にはサイクルキャリアや自転車が緩み、本人  
 あるいは第三者の怪我、および/または物的損傷をもたらします。

ネジ結合部に潤滑油を塗布しないでください。潤滑油を塗布した場  
 合には、ネジ結合部が自発的に緩んでしまい、サイクルキャリアや  
 自転車が緩み、本人あるいは第三者の怪我、および/または物的損  
 傷をもたらします。

道路交通許可規則（STVZO）により、車両保有者あるいは運転者が  
 サイクルキャリアにまつわる固定状態に責任を負います。サイク  
 ルキャリアの固定状態やテンションバンドを定期的に点検してく  
 ださい。  
 損傷や劣化した部品そのまま使用しないで、交換してください。

サイクルキャリアの装備により、車両の走行・制動挙動および横  
 風に対する感度変化します。最高速度は 130 km/h を超えては  
 いけません。

サイクルキャリア部品の修理あるいは交換は専門業者に依頼してく  
 ださい。サイクルキャリアをご購入された専門店にて販売されている  
 純正スペアパーツだけを使用してください。

走行中運転者はサイクルキャリアおよび自転車がずれたりしていな  
 いかバックミラーで確認してください。  
 位置変化やずれを確認した場合は、次に停車可能な場所まで速度を  
 下げて走行し、そこでサイクルキャリアや自転車のネジ締結部や固  
 定部位を締め直してください。

リヤサイクルキャリアや装着されたサイクルでライセンスランプと  
 テールランプを覆わないでください。

### ① 注記

洗車装置を使用する前にサイクルキャリアを取り外してください。

### ① 注記

入口とトンネルを通る前に、車両の高さと幅がすでに変化したと意識  
 してください。

### ① 注記

ショックアブソーバーが交通安全基準に合う状態になるかどうかを、  
 予防検査で毎年行われるようにしてください。



リヤサイクルキャリアに何も搭載されていない状態で走行する  
 前、サイクルキャリアのフレームを起こした位置に固定し、サイクル  
 ブラケットを取り卸してください。



他の国でサイクルキャリアを使用する場合、当国の関連法令に  
 従ってください。



サイクルキャリアを使用しない場合は取り外してください。



### 環境に関する注記

空気抵抗が大きくなると、車両の燃費も多くなり、走行ノイズも多  
 くなります。

お手入れの説明:

リヤキャリアを定期的に清掃し、とくに冬には定期的に付着した汚れ  
 や塩分を清掃してください。



CN

## 基本安全说明

亲爱的用户，感谢您购买了 Volkswagen Zubehör（大众汽车配件公司）的自行车架。请务必遵守本装配及使用手册中的操作和安全提示。对于因不遵守说明而导致的损伤，本公司概不负责。建议由两人共同进行装配。

### 警告

在开始装配作业之前，请务必仔细阅读本装配及使用手册。不遵守手册中的说明，将会对您及他人的人身安全造成危险。

只要车尾自行车架尚未牢固旋接好，只允许将行李箱盖打开几厘米。否则会导致车顶损伤。

该车尾自行车架只适用于运输自行车。  
自行车架上只允许搭载单车最大重量为 17 kg 的自行车。  
最多只能搭载四辆自行车。  
该自行车架不适用于越野行驶。

绝不允许超过车尾自行车架允许的载荷，以及车辆允许的总重量（参见随车手册 / 使用说明书）。

当前载荷的计算：

车尾自行车架的重量	(14.6 kg)
+ 自行车的重量	(最大 60.0 kg)
= 当前载荷	(最大 74.6 kg)

将自行车固定在自行车架上时，应尽可能保持平衡且重心较低，并将固定架卡在自行车车架上，用紧固皮带拴住前后轮，以防自行车倒下。

将自行车牢牢固定在自行车架上，防止其溜车和倾覆。较重的自行车安装在自行车架上离车辆较近的位置，较轻的自行车（如童车）则安装在自行车架后端。

搭载之前，必须先从前车上取下儿童座椅及饮料瓶、挂包等松散的物品。

不要在自行车上覆盖帆布或护罩。  
行李箱中装载的货物如果比较重，应尽量堆放在车辆前方，以防出现车尾载荷过重的情况。

自行车架上装载好自行车后不允许打开行李箱盖。尤其是对于具备电动开启功能的行李箱盖而言，此时电动开启和关闭功能失效。

运输自行车时必须对侧面伸出的车轮专门做上标记。夜间行驶时须盖上车轮的反光板或反光罩，以免车辆向后的照明灯光变形，使路上其他车辆和行人受到妨碍或产生错觉。

汽车车主必须确保其视线和听力不因装载物品或车辆的状态而受到影响。车主必须确保车辆能够安全运行，并按照规定固定好载重物。不得因装载物品而影响车辆的交通安全性。

安装自行车架后，必须在行驶约 20 km 后，检查自行车架是否安装牢固，必要时重新拧紧。每次装配完后、每次行驶之前，以及行驶较长里程后，必须检查自行车架及自行车本身的所有螺栓连接和固定装置，必要时重新拧紧，并定期重新检查。

路况较差时，必须缩短间隔，检查自行车架和自行车的螺栓连接和固定装置。  
如果忽视上述检查，自行车架或自行车有可能脱落，从而给您或他人带来人身伤害和 / 或财产损失。

不得在螺栓连接上使用润滑剂。螺栓连接可能会因此自行松脱，自行车架或自行车有可能脱落，从而给您或他人带来人身伤害和 / 或财产损失。

根据德国道路交通许可法规定，车主或车辆驾驶员必须对自行车架的状态和固定负责。定期检查车尾自行车架的固定状态及紧固皮带。部件损坏或老化后，不允许继续使用，必须予以更换。

车辆的行驶和制动性能及受侧向风影响的敏感度会发生变化。不允许超过 130 km/h 的最大车速。

必须由专业维修站对零件进行维修或更换。只能使用可以从专业经销商处购得的原厂备件。

行驶过程中，驾驶员必须观察后视镜，检查自行车架和自行车是否出现移位。  
重量移动有变时，放慢车速行驶到下一个可以停车的地方，重新拧紧自行车架和自行车的螺栓连接和固定装置。

机动车牌照和尾灯不允许被车尾自行车架和上面装载的自行车盖住。

### 提示

在使用洗车装置之前必须先拆下自行车架。

### 提示

驶过入口和通道时，必须注意车辆宽度和高度发生了变化。

### 提示

每年对车辆减震器进行预防性检查，看其状况是否符合交通安全要求。



车尾行李架上未装载物品时，行驶时要将自行车架的框架固定在掀起的位置，并拆下自行车固定架。



在国外使用自行车架时，请遵守该国相应的法律规定。



不使用自行车架时请将其拆下。



### 环境提示

风阻加大，会增加车辆的油耗，并产生更多的车辆噪音。

### 保养提示：

应经常清洁车尾自行车架，尤其是在冬天要定期清除污物和盐。



RU

## Общие указания по технике безопасности

Уважаемый покупатель!

Мы рады, что Вы выбрали продукцию из ассортимента компании Volkswagen Zubehör (Аксессуары Фольксваген). Необходимо обязательно придерживаться приведенных инструкций по технике безопасности и рабочие указания, содержащихся в настоящем руководстве по монтажу и эксплуатации. Мы не несем ответственности за ущерб, возникший в результате несоблюдения приведенных здесь указаний.

Мы рекомендуем Вам выполнять монтаж вдвоем.



### ПРЕДУПРЕЖДЕНИЕ

Перед началом монтажа просим Вас внимательным образом прочитать настоящее руководство по монтажу и эксплуатации. Несоблюдение данных инструкций может привести к угрозе для Вашей безопасности, а также безопасности третьих лиц.

Пока велобагажник на заднюю дверь еще не свинчен прочно, заднюю дверь можно открывать всего на несколько сантиметров. В противном случае может произойти повреждение крыши.

Велобагажник на заднюю дверь предназначен только для транспортировки велосипедов.

На велобагажнике на заднюю дверь допускается транспортировка только велосипедов весом не более 17 кг (каждый).

К транспортировке допускаются не более четырех велосипедов. Велобагажник не предназначен для транспортировки по бездорожью.

Никогда не превышайте допустимую нагрузку на велобагажник и допустимый общий вес Вашего автомобиля (см. бортовой журнал/руководство по эксплуатации транспортного средства). Определенные фактической нагрузки:

Вес велобагажника	(14,6 кг)
+ вес велосипедов	(макс. 60,0 кг)
= фактическая нагрузка	(макс. 74,6 кг)

Велосипеды должны быть зафиксированы на велобагажнике как можно более равномерно и с максимально низким центром тяжести, а также закреплены с помощью держателя на раме велосипеда и затяжных ремней на передних и задних колесах с целью предотвращения падения.

Зафиксируйте велосипеды на велобагажнике с целью предотвращения откатывания и опрокидывания.

Тяжелые велосипеды следует устанавливать ближе к автомобилю, а легкие велосипеды (например, детские велосипеды)

дальше от автомобиля в задней части велобагажника.

Перед погрузкой необходимо снять детские сиденья, съемные аксессуары, такие как фляжки, седельные сумки и тому подобное.

Не следует накрывать велосипеды тентами, защитными чехлами и т. п.

Тяжелую кладь необходимо размещать в багажном отделении на максимальном расстоянии от велосипеда с целью предотвращения эффекта кабрирования.

Нельзя открывать заднюю дверь с загруженным багажником. Особенно это относится к задним дверям с электрической системой открывания. В случае использования велобагажника система электрического открывания и закрывания не будет функционировать.

При транспортировке велосипедов необходимо дополнительно обозначить выступающие за края колеса. Во время движения в ночное время суток необходимо закрывать светоотражатели (рефлекторы) колес, с тем чтобы предотвратить искажение заднего света автотранспортного средства и не препятствовать или вводить в заблуждение других участников дорожного движения.

Владелец автотранспортного средства отвечает за то, чтобы его груз или состояние автотранспортного средства не препятствовали обзору и слышимости. Он должен позаботиться о том, чтобы транспортное средство функционировало надежно, а груз был закреплен надлежащим образом. Груз не должен влиять на безопасность движения транспортного средства.

После монтажа и преодоления около 20 км необходимо проверить правильность посадки велобагажника, а при необходимости затянуть соединения. Необходимо заново проверять и при необходимости подтягивать все резьбовые соединения и фиксаторы велобагажника и велосипедов после каждого монтажа, перед началом и по окончании любой длительной поездки, а также через соответствующие интервалы.

При поездке по затрудненным участкам пути необходимо уменьшить интервалы для проверки резьбовых соединений и фиксаторов велобагажника и велосипедов.

Несоблюдение этих условий может привести к расцеплению велобагажника и велосипедов, и причинению таким образом травм и/или материального ущерба Вам или другим лицам.

Не применяйте смазку в резьбовых соединениях. Это может привести к ослаблению резьбовых соединений и расцеплению велобагажника и велосипедов и причинению тем самым травм и/или материального ущерба Вам или другим лицам.

Согласно Положению о допуске транспортных средств к дорожному движению (STVZO – Германия) владельцы и водители транспортных средств несут ответственность за их состояние и закрепление. Регулярно проверяйте состояние крепления, а также затяжных ремней велобагажника на заднюю дверь. Нельзя использовать поврежденные или разрушающиеся под воздействием внешних условий детали; их необходимо заменять.

Ходовые качества, тормозные характеристики и чувствительность к боковому ветру транспортного средства изменяются. Нельзя превышать максимальную скорость 130 км/ч.

Ремонт и замена деталей должны выполняться специализированным предприятием. Необходимо использовать только оригинальные запасные части, продающиеся у Вашего дилера.

Во время поездки водитель с помощью зеркала заднего вида должен контролировать велобагажник и велосипеды на предмет возможных смещений/сдвигов.

При обнаружении изменений в перераспределении нагрузки следует на пониженной скорости подъехать к ближайшему месту для остановки и поджать резьбовые соединения и фиксаторы велобагажника и велосипедов.

Нельзя закрывать регистрационный номер транспортного средства и задние фары велобагажником и размещаемым на нем грузом.

### Указание

Перед въездом на автомоечную линию необходимо снять велобагажник.

### Указание

Во время въездов и проездов через ограниченные пространства имейте в виду, что ширина и высота транспортного средства изменились.

### Указание

Необходимо ежегодно проводить профилактическую проверку безопасности амортизаторов транспортного средства.



При поездке с ненагруженным велобагажником на заднюю дверь закрепите раму велобагажника в поднятом положении и снимите держатель для велосипедов.



Необходимо соблюдать соответствующие положения законодательства по эксплуатации велобагажников в других государствах.



При неиспользовании велобагажника его следует снять.



### Указание о защите окружающей среды

Повышенное сопротивление воздуха увеличивает расход топлива автомобиля и создает дополнительный шум при движении.

### Указания по уходу:

Необходимо всегда очищать велобагажник, в первую очередь зимой – следует регулярно удалять грязь и соль.

**D**

### Vor Montagebeginn

Eignung des Fahrzeuges prüfen! Die Heckklappe darf keine Beschädigungen durch Unfall etc. aufweisen. Scharniere, Schlösser, Fugen und Distanzhalter müssen dem Serienstand entsprechen und unbeschädigt sein. Heckklappen mit äußeren Korrosionsspuren sind nicht geeignet! Der Träger lässt sich nicht an Fahrzeugen mit zusätzlichem Dachkantenspoiler und Chromleisten verbauen. Das Beladen des Trägers ist nur durch zwei Personen durchführbar.

#### ! Hinweis

Der Fahrrad-Heckträger ist vollständig vormontiert. Vor der Montage alle Schrauben und Verbindungen auf korrekten Festsitz prüfen.

**F**

### Avant le début du montage

Vérifiez si le véhicule est apte au montage d'un porte-bicyclettes ! Le hayon ne doit pas être endommagé par accident etc. Les charnières, les serrures, les joints et les rondelles d'écartement doivent être conformes au modèle d'origine et intacts. Les hayons présentant des traces de corrosion extérieures ne conviennent pas ! Le montage du porte-bicyclettes n'est pas réalisable sur des véhicules avec becquet de toit supplémentaire et baguettes chromées. Pour charger le porte-bicyclettes il faut être deux.

#### ! Remarque :

Le porte-vélos arrière est entièrement prémonté. Avant le montage, contrôler si toutes les vis et tous les raccords sont bien serrés.

**I**

### Prima di procedere al montaggio

Controllare l'idoneità del veicolo! Il portellone posteriore non deve presentare danneggiamenti in seguito a incidenti, ecc. Cerniere, serrature, scanalature e distanziatori devono essere conformi allo stato attuale della produzione in serie e intatti. Non sono idonei i portelloni posteriori con tracce esterne di corrosione! Il portabicicletta non può essere montato su veicoli dotati di uno spoiler supplementare per bordo tetto e listelli in cromo. Il caricamento del portabicicletta può essere eseguito soltanto da due persone.

#### ! Avvertenza:

Il portabicicletta posteriore è completamente preassemblato. Prima del montaggio controllare tutte le viti e assicurandosi del corretto posizionamento dei collegamenti.

**S**

### Före monterings början

Kontrollera att bilen är lämplig. Bakluckan får inte uppvisa några skador genom olyckor etc. Gångjärn, lås, fogar och distanshållare måste motsvara det seriemässiga utförandet och vara oskadade. Bakluckor med korrosionsspår utvändigt är inte lämpliga. Cykelhållaren kan inte monteras på bilar med extra takkantspoiler och kromlister. Lastning av cykelhållaren kan endast genomföras av två personer.

#### ! Observera:

Cykelhållaren är helt förmonterad. Kontrollera före monteringen att alla skruvar och förband sitter korrekt och är ordentligt åtdragna.

**GB**

### Before installing:

Check suitability of vehicle! The tailgate must not be damaged as a result of an accident etc. Hinges, locks, gaps and spacers must be as series and must be undamaged. Tailgates with external traces of corrosion are not suitable. Rack cannot be installed on models with additional rear roof edge spoiler and chrome trim strips. Rack must be loaded by two people.

#### ! Note:

The rear lid bicycle carrier is preassembled. Before installing, check all bolts, connections etc. for correct seating.

**E**

### Antes de comenzar con el montaje

¡Compruebe si el vehículo es adecuado! El portón trasero no debe presentar ningún daño por accidente, etc. Las bisagras, cerraduras, juntas y distanciadores deben ser conformes al estado de serie y estar en perfecto estado. ¡Los portones traseros con huellas de corrosión externas no son adecuados! El soporte no puede montarse en vehículos con spoiler de techo ni molduras cromadas. La carga del portabicicletas sólo puede realizarse por dos personas.

#### ! Nota:

El portabicicletas trasero se entrega totalmente premontado. Antes del montaje, compruebe que el perfecto ajuste de tornillos y conexiones.

**NL**

### Vóór montagebegin

Geschiktheid van het voertuig controleren! De achterklep mag geen beschadigingen door ongeluk enz. vertonen. Scharnieren, sloten, voegen en afstandhouders moeten overeenkomen met de seriestand en moeten onbeschadigd zijn. Achterkleppen met uitwendige corrosiesporen zijn niet geschikt! De drager kan niet aan voertuigen met aanvullende dakstromingsverstoorder en chroomlijsten gemonteerd worden. Het beladen van de drager is slechts door twee personen mogelijk.

#### ! Opmerking:

De fietsendrager is volledig voorgemonteerd. Voor de montage controleren of alle schroeven en verbindingen goed vastzitten.

**PT**

### Antes do início da montagem

Verifique se o veículo é adequado ao porta-bicicletas! A porta da bagageira não pode ter danos causados por acidentes, etc.. Dobradiças, fechaduras, juntas e espaçadores devem corresponder ao equipamento original e estar em bom estado. Portas da bagageira com vestígios de corrosão no exterior não são adequadas! O suporte não pode ser montado em veículos com spoiler traseiro adicional e acabamentos cromados. A carga do suporte só pode ser executada por duas pessoas.

#### ! Nota

O porta-bicicletas traseiro está previamente montado. Antes da montagem, verifique se todos os parafusos e uniões estão devidamente apertados.

## PL

### Przed rozpoczęciem montażu

Sprawdzić, czy pojazd nadaje się do tego! Tylna klapa nie może wykazywać żadnych uszkodzeń spowodowanych wypadkiem itp. Zawiasy, zamki, szczeliny i uchwyty dystansowe muszą być zgodne ze stanem serii i nie mogą wykazywać uszkodzeń.

Tylne klapy z zewnętrznymi śladami korozji są nieodpowiednie! Uchwyt nie może być montowany w pojazdach z dodatkowym spojlerem dachowym i chromowanymi listwami. Załadunek na uchwyt musi być dokonywany przez dwie osoby.

#### ❗ Wskazówka

Uchwyt rowerowy na tylną klapę jest w całości zmontowany wstępnie. Przed montażem należy sprawdzić wszystkie śruby i połączenia pod kątem prawidłowego osadzenia.

## J

### 取付けを開始する前に

取り付ける車両の適性を確認してください! テールゲートが事故等で損傷していないことを確認してください。ヒンジやロック、隙間、スペーサーが正常で損傷が無いことを確認してください。

外側が錆付いているテールゲートには取り付けられません! 本サイクルキャリアはルーフスポイラーやクロームストリップを追加装備した車両には取り付けられません。サイクルキャリアへの積載は必ず二人で行なってください。

#### ❗ 注記

リヤサイクルキャリアは出荷前に仮装着完了となります。取付前、全てのボルトやコネクションが正しく固定したかどうかをチェックする必要があります。

## RU

### Перед началом монтажа

Проверьте эксплуатационную пригодность транспортного средства! На задней двери не должно быть повреждений в результате несчастных случаев и т. д. Шарниры, замки, пазы и распорки должны соответствовать стандартному исполнению и не должны иметь повреждений.

Задние двери со следами внешней коррозии не пригодны для использования! Багажник не может быть установлен на транспортные средства с дополнительным спойлером на краю крыши и хромированным молдингом. Погрузку на багажник разрешается выполнять только вдвоем.

#### ❗ Указание

Велобагажник на заднюю дверь поставляется в полностью смонтированном виде. Перед монтажом необходимо проверить правильность и прочность посадки всех винтов и соединений.

## CZ

### Před započítím montáže

Zkontrolovat vhodnost vozidla! Víko zavazadlového prostoru nesmí vykazovat žádné poškození, např. z důvodu nehody atd. Závěsy, zamky, drážky a distanční podložky musí odpovídat sériovému stavu a nesmí být poškozené.

Víka zavazadlového prostoru s vnějšími stopami koroze nejsou vhodná! Držák nelze namontovat na vozidla s dodatečnými střešními spoilery a chromovými lištami. Naložení jízdních kol na držák lze provést pouze za spolupráce dvou osob.

#### ❗ Upozornění:

Zadní nosič jízdních kol je kompletně předmontovaný. Před montáží zkontrolujte všechny šrouby a spoje z hlediska správného pevného usazení.

## CN

### 装配开始前

检查车辆是否适合装配! 行李箱盖不允许出现由事故等造成的损伤。铰链、锁、接缝和间隔支架必须符合系列标准, 不能损坏。

外观上有腐蚀痕迹的行李箱盖不符合要求! 自行车架不能安装在带有附加的车顶边缘扰流板及镀铬饰条的车辆上。必须由两个人共同在自行车架上装载自行车。

#### ❗ 提示

车尾自行车架已预先装配完整。在装配前, 检查所有螺栓和连接是否正确固定。

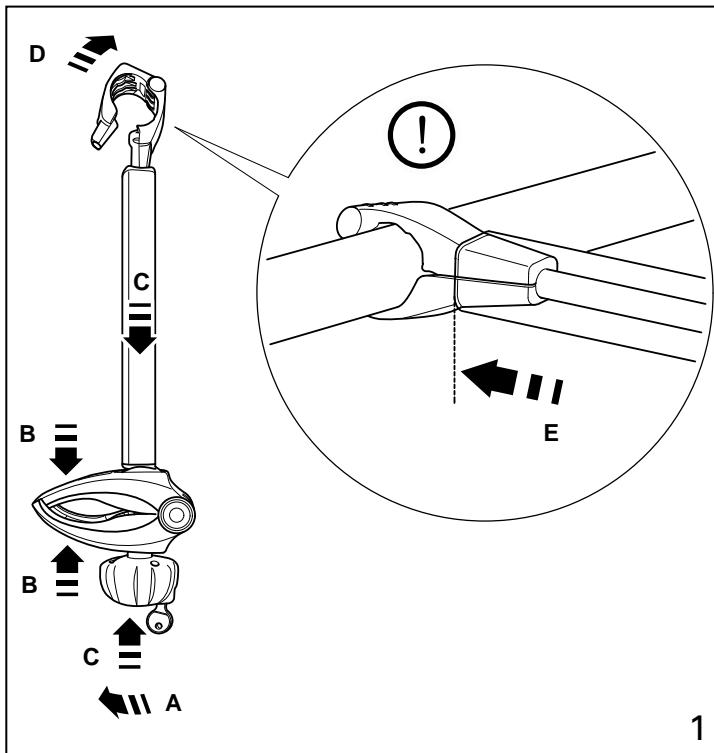

1

**D**

## Halter für das 1. , 2. und 3. Fahrrad montieren

### Abbildung 1

1. Sterngriffmutter bis zu einem leichten Widerstand lösen (Pfeil A).

#### ! Hinweis

Nur bis zum leichten Widerstand herausdrehen. Ein weiteres Herausdrehen kann zu Beschädigungen am Halter führen.

2. Die Klemmbacken für den Fahrradrahmen zusammendrücken (Pfeile B) und gleichzeitig die Sterngriffmutter und das Vierkantrohr gegen die Klemmbacken für den Fahrradrahmen drücken (Pfeile C).

3. Halterung aufklappen (Pfeil D).

4. Halter an entsprechender Position am Fahrrad-Heckträger anlegen und Halterung zurückklappen (entgegen Pfeil D).

5. Die Klemmbacken für den Fahrradrahmen loslassen und den Halter mit der Sterngriffmutter festschrauben.

Dabei das Vierkantrohr bis zum Anschlag auf die Halterung schieben (Pfeil E).

#### ! Hinweis

Befindet sich das Vierkantrohr nicht wie dargestellt (Lupe) in der richtigen Position, kann der Halter beschädigt werden.

**GB**

## Fit holders for 1st, 2nd and 3rd bicycles

### Figure 1

1. Loosen star head nut until only a light resistance is felt (arrow A).

#### ! Note

Unscrew until only a light resistance is felt. Unscrewing further can damage the holder.

2. Press clamps for bicycle frame together (arrows B) and simultaneously push the star head nut and the square tube towards the clamps for the bicycle frame (arrows C).

3. Open holder (arrow D).

4. Fit holder over respective position on rear lid carrier and close holder (opposite direction of arrow D).

5. Release clamps for bicycle frame and secure holder by tightening star head nut.

Slide square tube on to holder to stop (arrow E).

#### ! Note

The holder may become damaged if the square tube is not positioned correctly (enlargement).

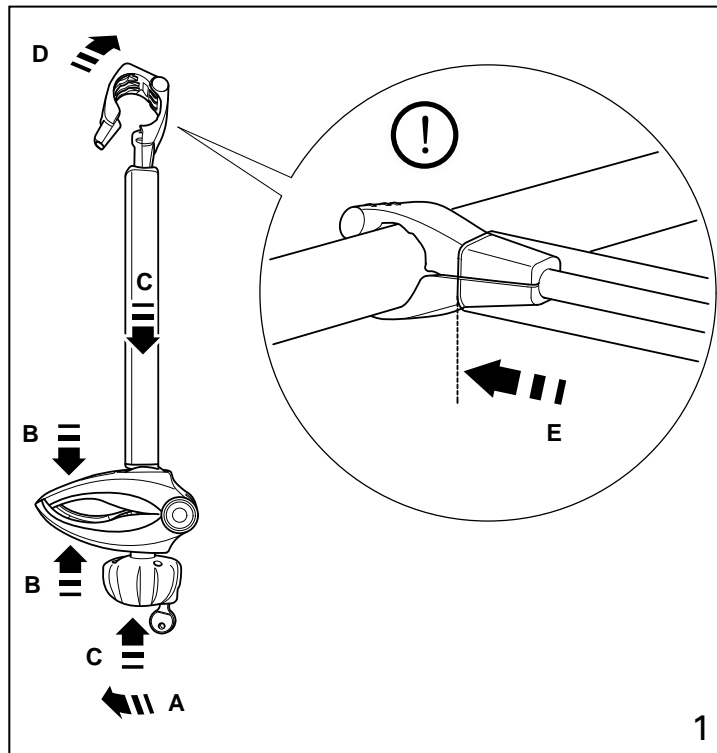

1

## F

### Monter les supports pour le 1er, le 2ème et le 3ème vélos

#### Figure 1

1. Desserrer l'écrou à poignée-étoile jusqu'à sentir une légère résistance (Flèche A).

#### ⚠ Remarque

Ne dévisser que jusqu'à une légère résistance. Si vous dévissez plus, cela pourrait endommager le support.

2. Appuyer sur les mâchoires de serrage du cadre (Flèche B) et enfoncer simultanément l'écrou à poignée-étoile et le tube rectangulaire sur les mâchoires de serrage du cadre (Flèche C).

3. Ouvrir la fixation (Flèche D).

4. Mettre le support à l'endroit approprié sur le porte-vélos arrière et rabattre la fixation (dans le sens inverse de la flèche D).

5. Relâcher les mâchoires de serrage du cadre et visser le support avec l'écrou à poignée-étoile. Faites cela en poussant à fond le tube rectangulaire sur la fixation (Flèche E).

#### ⚠ Remarque

Si le tube rectangulaire ne se trouve pas dans la position indiquée (loupe), cela peut endommager le support.

## E

### Montar los soportes de las bicicletas 1, 2 y 3

#### Figura 1

1. Aflojar el pomo de estrella hasta que la resistencia sea leve (flecha A).

#### ⚠ Nota

Aflojar solamente hasta que la resistencia sea leve. Si se afloja más allá de ese punto, podrían causarse daños al soporte.

2. Apretar las abrazaderas para el cuadro de la bicicleta (flecha B), empujando al mismo tiempo el pomo de estrella y el tubo cuadrado contra ellas (flecha C).

3. Levantar el soporte (flecha D).

4. Colocar el soporte en el portabicicletas trasero en la posición correspondiente y replegar el soporte (en la dirección de la flecha D).

5. Soltar las abrazaderas para el cuadro de la bicicleta y apretar con fuerza el soporte con el pomo de estrella. Introducir el tubo cuadrado en el soporte hasta el tope (flecha E).

#### ⚠ Nota

Si el tubo cuadrado no se encuentra en la posición correcta, tal y como se indica (lupa), podrían causarse daños al soporte.



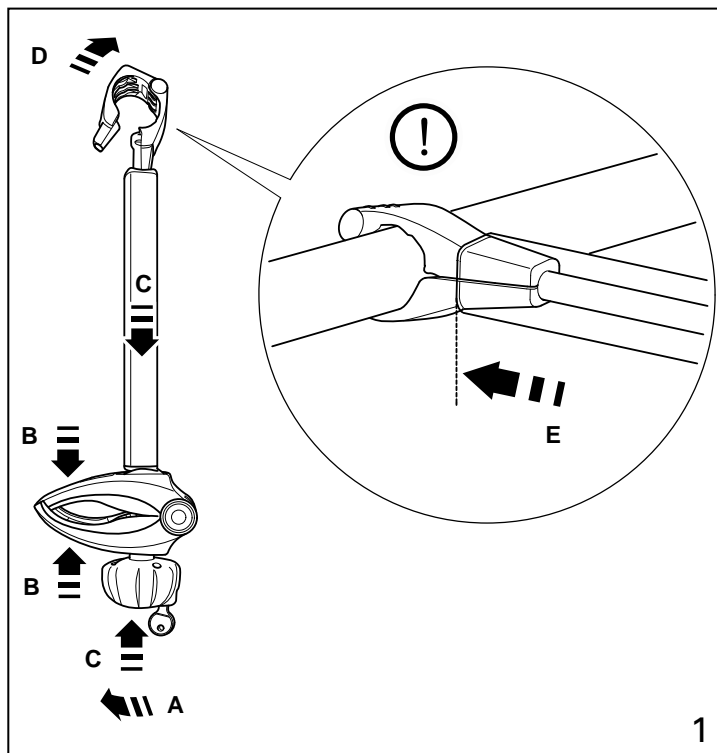

## Montaggio supporto per la 1°, 2° e 3° bicicletta

Figura 1

1. Allentare il dado con manopola a crociera fino a percepire una leggera resistenza (freccia A).

⚠ **Avvertenza**

Svitare soltanto fino a sentire la resistenza. Se si continua a svitare il dado ciò potrebbe danneggiare il supporto.

2. Comprimere le ganasce per il telaio della bicicletta (freccie B) e contemporaneamente premere il dado con manopola a crociera e il tubo quadrato contro le ganasce per il telaio della bicicletta (freccie C).

3. Aprire il supporto ribaltandolo (freccia D).

4. Applicare il supporto nella rispettiva posizione nel portabiciclette posteriore e ribaltare il supporto all'indietro (contrariamente alla direzione indicata dalla freccia D).

5. Rilasciare le ganasce per il telaio della bicicletta e avvitare saldamente il supporto con il dado con manopola a crociera. In questa occasione calzare il tubo a sezione quadra fino all'arresto sul supporto (freccia E).

⚠ **Avvertenza**

Se il tubo quadrato non si trova nella posizione corretta - come raffigurato (lente d'ingrandimento) - è possibile che il supporto venga danneggiato.

## NL

### Houders voor de 1e, 2e en 3e fiets monteren

Afbeelding 1

1. Stergriepmoer tot een lichte weerstand losdraaien (pijl A).

⚠ **Opmerking**

Slechts tot een lichte weerstand eruit draaien. Verder eruit draaien kan leiden tot beschadigingen aan de houder.

2. De klembekken voor het fietsframe samendrukken (pijlen B) en tegelijkertijd de stergriepmoer en de vierkante buis tegen de klembekken voor het fietsframe drukken (pijlen C).

3. Houder openklappen (pijl D).

4. Houder op de overeenkomstige positie op de fietsendrager aanbrengen en de houder terugklappen (in tegengestelde richting van pijl D).

5. De klembekken voor het fietsframe loslaten en de houder met de stergriepmoer vastschroeven. Daarbij de vierkante buis tot de aanslag op de houder schuiven (pijl E).

⚠ **Opmerking**

Als de vierkante buis zich niet zoals weergegeven (vergroting) in de juiste positie bevindt, kan de houder beschadigd worden.

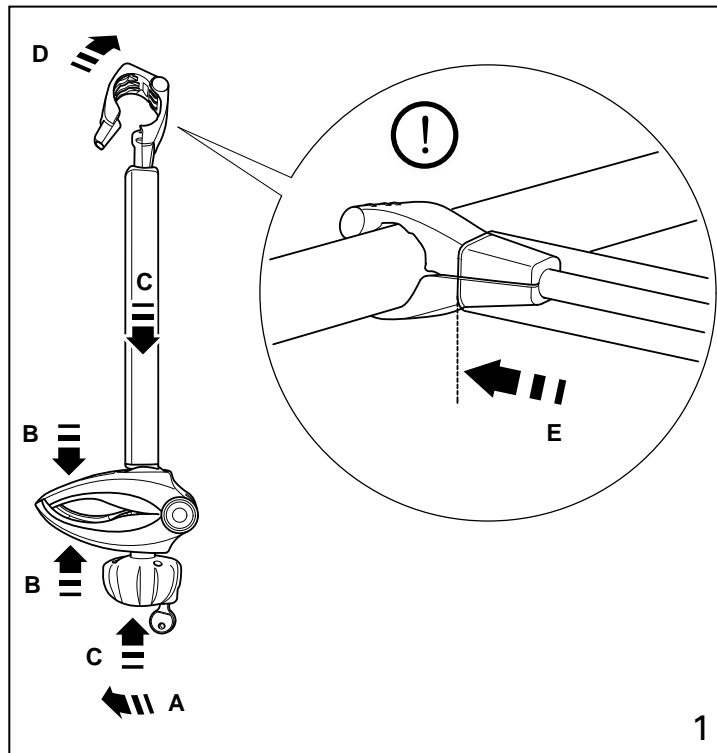

## S

### Montera hållarna för cykel 1, 2 och 3

#### Bild 1

1. Lossa stjärnratten till ett lätt motstånd (pil A).

#### ⚠ Observera

Skruva endast ut till ett lätt motstånd. Om stjärnratten skruvas ut mer kan hållaren skadas.

2. Tryck ihop klämbäckarna för cykelramen (pilarna B) och tryck samtidigt stjärnratten och fyrkantörret mot klämbäckarna för cykelramen (pilarna C).

3. Öppna hållaren (pil D).

4. Montera hållaren på den bakluckemonterade cykelhållaren i önskat läge och stäng hållaren (i motsatt riktning av pilen D).

5. Släpp klämbäckarna för cykelramen och dra åt hållaren med stjärnratten. Innan du drar åt skall du skjuta in fyrkantörret mot hållaren till anslag (pil E).

#### ⚠ Observera

Fyrkantörret måste vara i rätt läge som på bilden (se den förstörade bilden), annars kan hållaren skadas.

## PT

### Montar o suporte para a 1.ª, 2.ª e 3.ª bicicletas

#### Figura 1

1. Desaperte a porca de manípulo em estrela até sentir uma ligeira resistência (seta A).

#### ⚠ Nota

Desenrosque apenas até sentir uma ligeira resistência. Se continuar a desenroscar, poderá causar danos no suporte.

2. Comprima as maxilas do quadro da bicicleta (setas B) enquanto aperta a porca de manípulo em estrela e o tubo quadrado contra as maxilas do quadro da bicicleta (setas C).

3. Abra a fixação (seta D).

4. Aplique o suporte na posição correspondente no porta-bicicletas traseiro e rebata-a para trás (contra a seta D).

5. Solte as maxilas do quadro da bicicleta e aperte o suporte com a porca de manípulo em estrela. Para isso, desloque o tubo de perfil quadrado até ao batente sobre a fixação (seta E).

#### ⚠ Nota

Se o tubo de perfil quadrado não estiver na posição correta, como ilustrado (lupa), o suporte pode ser danificado.

**PL****Montaż uchwyty dla 1., 2. i 3. roweru****Rysunek 1**

1. Poluzować nakrętkę z uchwytem gwiazdowym aż do wycucia lekkiego oporu (strzałka A).

**⚠ Wskazówka**

Wykręcić tylko do wycucia lekkiego oporu. Dalsze wykręcanie może spowodować uszkodzenie uchwyty.

2. Ścisnąć szczęki zaciskowe ramy rowerowej (strzałki B), równocześnie dociskając nakrętkę z uchwytem gwiazdowym oraz rurę czworokątną do szczęk zaciskowych ramy rowerowej (strzałki C).

3. Otworzyć zamocowanie (strzałka D).

4. Przyłożyć uchwyt w odpowiednim miejscu do uchwyty rowerowej na tylnej klapie i zamknąć zamocowanie (w kierunku przeciwnym względem strzałki D).

5. Zwolnić szczęki zaciskowe ramy rowerowej i przykręcić uchwyt za pomocą nakrętki z uchwytem gwiazdowym. Nasunąć przy tym rurę czworokątną do oporu na zamocowanie (strzałka E).

**⚠ Wskazówka**

Jeśli rura czworokątna nie znajduje w prawidłowej pozycji, przedstawionej na rysunku (w powiększeniu), może dojść do uszkodzenia uchwyty.

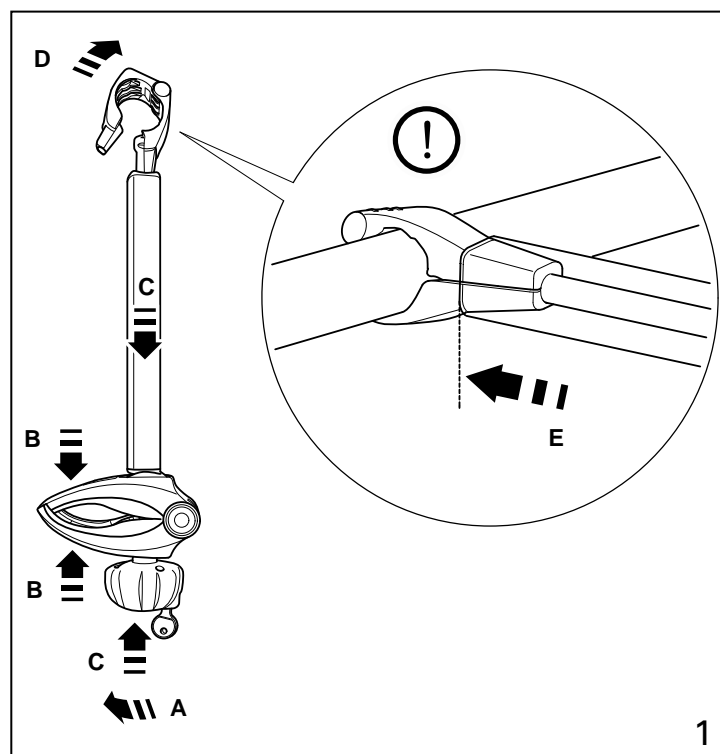

1

**CZ****Montáž držáků 1., 2. a 3. jízdního kola****Obrázek 1**

1. Povolte hvězdicovou matici až do lehkého odporu (šipka A).

**⚠ Upozornění**

Povolujte jen do lehkého odporu. Pokud byste matici vyšroubovali více, může dojít k poškození držáku.

2. Stlačte čelisti pro sevření rámu jízdního kola (šipky B) a současně tlačte hvězdicovou matici a čtyřhrannou trubku proti čelistem pro sevření rámu jízdního kola (šipky C).

3. Rozevřete držák (šipka D).

4. Přiložte držák do příslušného umístění na zadním nosiči jízdních kol a držák sevřete (proti šipce D).

5. Uvolněte čelisti pro sevření rámu jízdního kola a upevněte držák pevným zašroubováním hvězdicové matice. Čtyřhrannou trubku při tom posuňte k držáku až na doraz (šipka E).

**⚠ Upozornění**

Pokud se čtyřhranná trubka nenachází ve správné poloze znázorněné na obrázku (lupa), může dojít k poškození držáku.

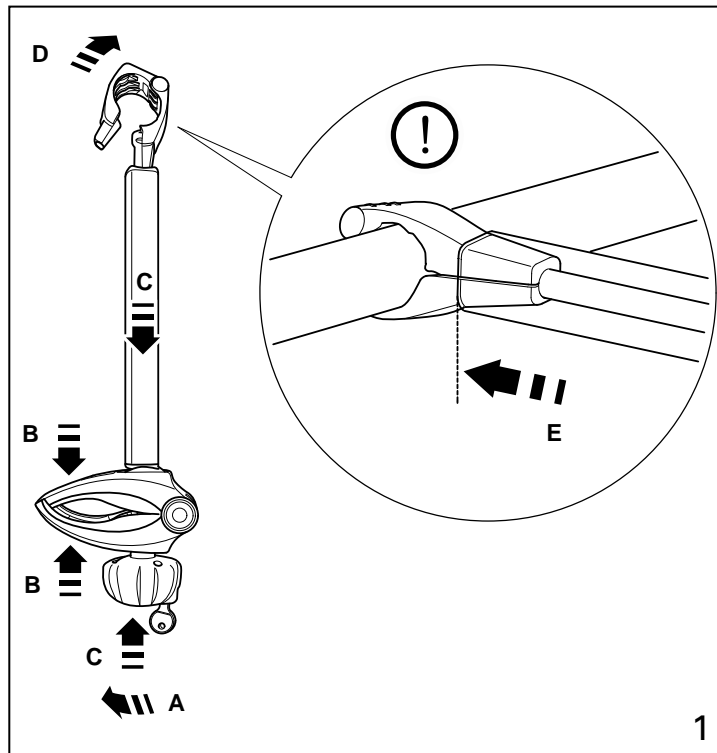

1

J

## サイクルブラケット一台目、二台目、三台目を取付ける

図 1

1. 星型ハンドルナットをささやかな抵抗が感じるまで緩めてください (矢印 A)。

### ⓘ 注記

ささやかな抵抗が感じるまで緩めてください。緩め続けるとブラケットが損傷する可能性があります。

2. サイクルフレームのクランプを同じ位置までまとめ (矢印 B)、同時に、星型ハンドルナットと四角四面管をサイクルフレームのクランプまで押し寄せてください (矢印 C)。

3. リテーナーをこじ開けてください (矢印 D)。

4. リヤサイクルキャリアの指定の位置にブラケットを置き、リテーナーを戻してください (矢印 Dと逆に)。

5. サイクルフレームのクランプを緩め、星型ハンドルナットでブラケットを締め付けてください。四面四角管を同時にリテーナーのストッパー位置まで推してください (矢印 E)。

### ⓘ 注記

図のようにならず、四面四角管が正しい位置まで押せられない場合、ブラケットが損傷する可能性があります。

CN

## 安装第一辆、第二辆和第三辆自行车的固定架

图 1

1. 松开星形手柄螺母，直至遇到轻微的阻力 (箭头 A)。

### ⓘ 提示

拧出时只到有轻微阻力处。继续拧出会导致固定架损坏。

2. 将自行车车架的夹钳按到一起 (箭头 B)，同时将星形手柄螺母和四棱管按向自行车车架的夹钳 (箭头 C)。

3. 掀开支架 (箭头 D)。

4. 将固定架放到车尾自行车架上相应的位置，并将支架翻回 (与箭头 D 相反)。

5. 松开自行车车架的夹钳，用星形手柄螺母拧紧固定架。同时将四棱管推到支架上的限位位置 (箭头 E)。

### ⓘ 提示

如果四棱管并未如图所示 (放大图)，位于正确的位置，则固定架可能损坏。

**Монтаж держателя для 1-го , 2-го и 3-го велосипедов**

**Рис. 1**

1. Ослабьте гайку со звездообразной рукояткой до возникновения незначительного сопротивления (стрелка А).

**⚠ Указание**

Вывинчивайте ее только до возникновения незначительного сопротивления. Дальнейшее вывинчивание может привести к повреждениям держателя.

2. Сожмите струбцины для рамы велосипеда (стрелки В) и одновременно прижимайте гайку со звездообразной рукояткой и трубу прямоугольного сечения к струбцинам для рамы велосипеда (стрелки С).

3. Откройте зажим (стрелка D).

4. Поместите зажим в соответствующее положение на велобагажнике и закройте зажим (в направлении, противоположном стрелке D).

5. Отпустите струбцины для рамы велосипеда и завинтите держатель при помощи гайки со звездообразной рукояткой. При этом сдвиньте трубу прямоугольного сечения до упора к зажиму (стрелка E).

**⚠ Указание**

Если труба прямоугольного сечения не находится в правильном положении, как показано (на увеличенном изображении), держатель может быть поврежден.

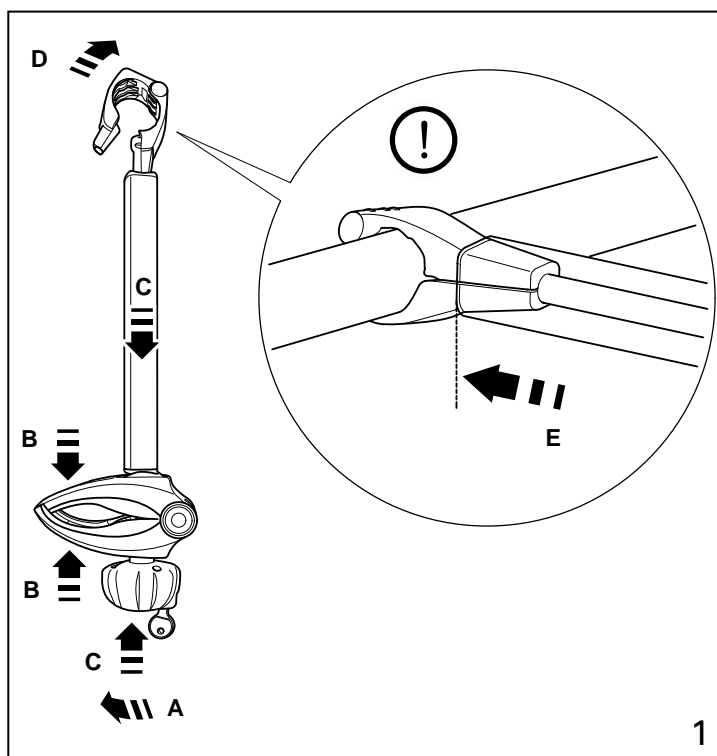

1

## D

### Lackschutzfolien aufkleben

Abbildung 2

1. Die dargestellten Klebebereiche müssen sauber und fettfrei sein, z. B. mit VW-Original Lackreiniger reinigen.
2. Lackschutzfolien -a-, -b-, -c- und -d- wie dargestellt symmetrisch zur Fahrzeugmitte nach den gegebenen Maßen auf die Heckklappe kleben.

⚠ **Hinweis:**

Die Lackschutzfolien -a- und -b- beim Aufkleben etwa 10 mm nach vorn überstehen lassen und ggf. mit einer Scheckkarte um die Kante legen. Heckklappe öffnen und fest andrücken. Lackschutzfolien -c- und -d- etwas überstehen lassen und um die Kante der Heckklappe kleben.

Abbildung 3

⚠ **Hinweis:**

Den Lackschutzfolien-Satz erhalten Sie als Ersatzteil bei Ihrem Volkswagen Partner.

## GB

### Applying paintwork protective film

Figure 2

1. The adhesive areas shown must be clean and free of grease i.e. clean with VW genuine paint cleaner.
2. Apply paintwork protective films -a-, -b-, -c- and -d- systematically to rear lid according to dimensions provided (aligned from centre).

⚠ **Note:**

When applying the paintwork protective films -a- and -b-, allow to protrude 10 mm forwards over edge, then stick over edge using a cheque card or similar. Open rear lid and press on forcefully. Allow paint protective films -c- and -d- to protrude over edges slightly, then stick over edge of rear lid.

Figure 3

⚠ **Note:**

The paintwork protective film is available from your Volkswagen dealership as a replacement part.

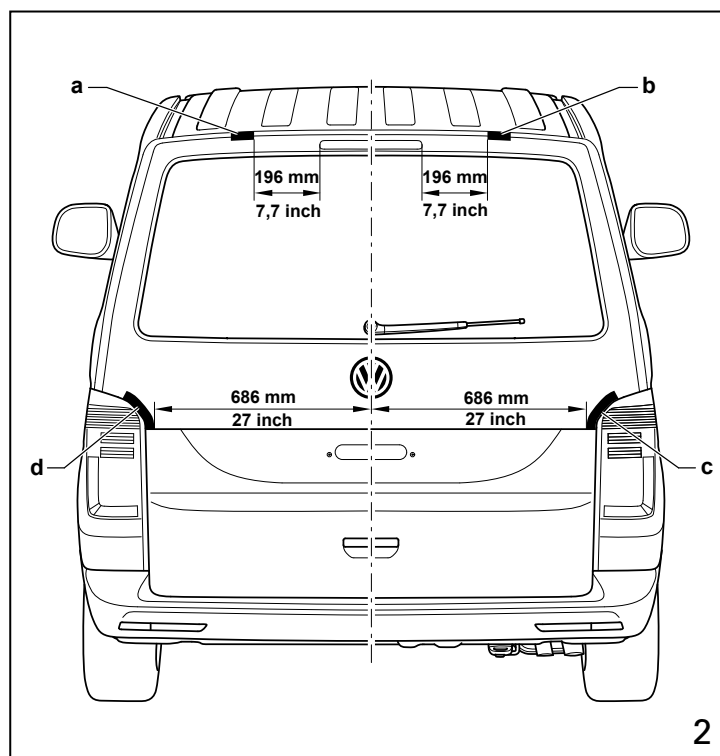

2

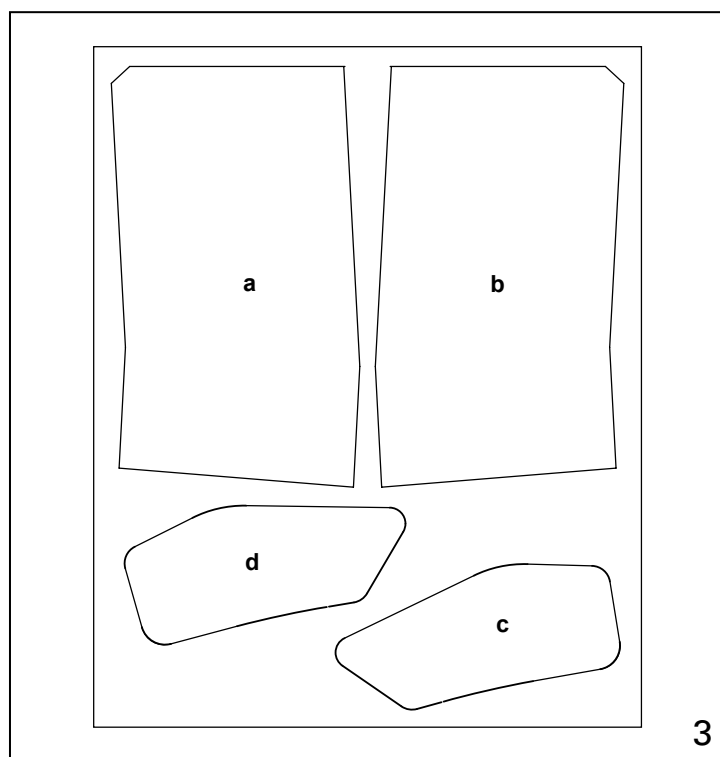

3

## F

### Collage des adhésifs de protection de la carrosserie

Figure 2

1. Les zones de collage représentées doivent être propres et exemptes de graisse, nettoyez-les p.ex. avec le nettoyeur de carrosserie d'origine.
2. Comme sur l'illustration, collez les adhésifs de protection de la carrosserie -a-, -b-, -c- et -d- sur le hayon, d'une manière symétrique par rapport au centre du véhicule, suivant les cotes indiquées.

⚠ **Remarque :**

En collant les adhésifs de protection de la carrosserie -a- et -b- laissez-les dépasser d'environ 10 mm vers l'avant et, le cas échéant, repliez les bords au moyen d'une carte bancaire. Ouvrez le hayon et appuyez fortement. Laissez dépasser un peu les adhésifs de protection de la carrosserie -c- et -d- pour les coller sur le bord du hayon.

Figure 3

⚠ **Remarque :**

Vous pouvez obtenir le lot d'adhésifs de protection de la carrosserie chez votre partenaire Volkswagen.

**E****Aplicar las láminas protectoras de pintura****Figura 2**

1. Las zonas de adhesión indicadas deben limpiarse de suciedad y de grasa utilizando, por ejemplo, el limpiador de pinturas original.
2. Pegar las láminas protectoras de pintura -a-, -b-, -c- y -d- en el portón trasero tal y como se muestra, simétricas respecto al centro del vehículo y a las cotas indicadas.

**! Nota:**

Al pegar las láminas protectoras de pintura -a- y -b-, dejarlas sobresalir unos 10 mm hacia delante y pegarlas en el reborde, p. ej. con una tarjeta de crédito. Abrir el portón trasero y presionar con fuerza. Dejar que las láminas protectoras de pintura -c- y -d- sobresalgan ligeramente y pegarlas alrededor del borde del portón trasero.

**Figura 3****! Nota:**

Puede obtener el juego de láminas de protección de la pintura como pieza de recambio en su concesionario Volkswagen.

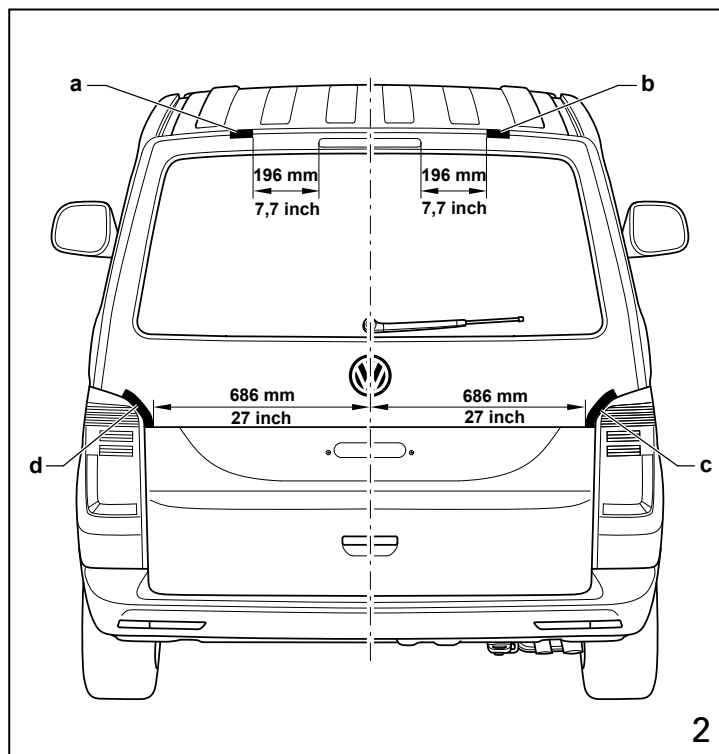
**2****Applicare le pellicole protettive per vernice****Figura 2**

1. Le parti rappresentate per l'applicazione delle pellicole devono essere pulite e prive di grasso; pulire, ad es. con il detergente per vernici originale.
2. Applicare le pellicole protettive per vernice -a-, -b-, -c- e -d- sul portellone posteriore, orientandosi alla rappresentazione e procedendo in modo simmetrico rispetto al centro veicolo e rispettando le quote indicate.

**! Avvertenza:**

Durante l'applicazione della pellicola protettiva per vernice -a- e -b- far sì che la parte anteriore sporga di ca. 10 mm; eventualmente servirsi di una carta assegni per applicarla attorno al bordo. Aprire il portellone posteriore e applicare premendo energicamente. Lasciar sporgere leggermente le pellicole protettive per vernice -c- e -d- e incollarle attorno al bordo del portellone posteriore.

**Figura 3****! Avvertenza:**

Il kit di pellicole protettive per vernice è reperibile a titolo di ricambio presso il Suo rivenditore Volkswagen.

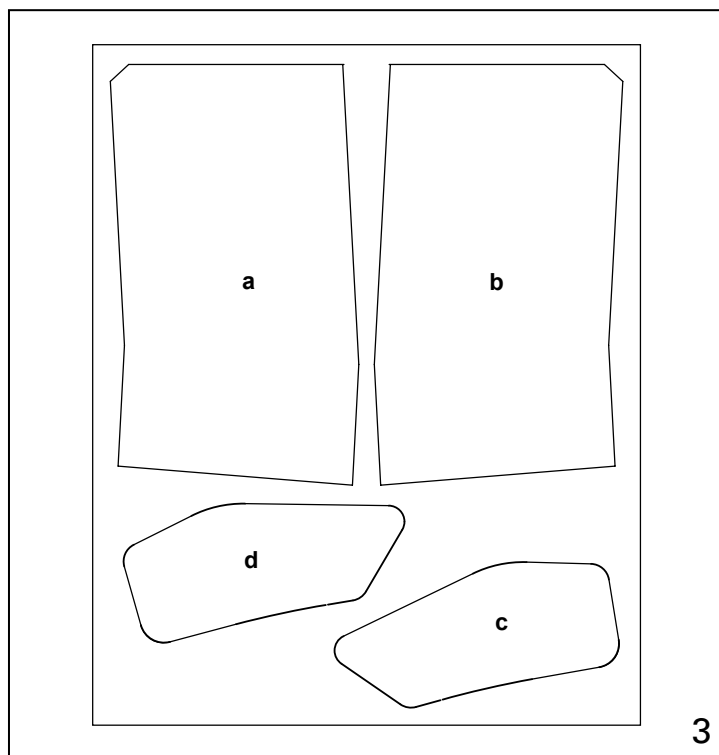
**3****NL****Lakbeschermfolies opplakken****Afbeelding 2**

1. De weergegeven plakbereiken moeten schoon en vetvrij zijn, bijv. met originele lakreiniger van VW reinigen.
2. Lakbeschermfolies -a-, -b-, -c- en -d- zoals weergegeven symmetrisch richting het voertuigmidden volgens de vermelde afmetingen op de achterklep plakken.

**! Opmerking:**

De lakbeschermfolies -a- en -b- bij het opplakken ongeveer 10 mm naar voren laten uitsteken en evt. met een betaalpasje om de rand leggen. Achterklep openen en vast aandrukken. Lakbeschermfolies -c- en -d- iets laten uitsteken en om de rand van de achterklep plakken.

**Afbeelding 3****! Opmerking:**

De set lakbeschermfolies is als reserveonderdeel verkrijgbaar bij uw Volkswagen-partner.

## S

### Montera lackskyddsfolierna

#### Bild 2

1. De visade monteringspositionerna måste vara rena och fettfria. Rengör t.ex. med VW original lackrengöring.
2. Montera lackskyddsfolierna -a-, -b-, -c- och -d- på bakluckan symmetriskt i förhållande till fordonets mitt enligt de angivna måtten.

#### ⚠ Observera:

Montera lackskyddsfolierna -a- och -b- så att de skjuter ut ca 10 mm från kanten och för de runt kanten med t.ex. ett plastkort av något slag. Öppna bakluckan och tryck fast ordentligt. Låt lackskyddsfolierna -c- och -d- skjuta ut något och fäst dem runt bakluckans kant.

#### Bild 3

#### ⚠ Observera:

Lackskyddsfoliesatsen kan köpas som reservdel hos din Volkswagenpartner.

## PT

### Colar películas de proteção da pintura

#### Figura 2

1. As zonas ilustradas têm de ser limpas de sujidade e gordura, p. ex., com detergente original.
2. Cole as películas de proteção da pintura -a-, -b-, -c- e -d- na porta da bagageira como ilustrado, simetricamente em relação ao meio do veículo, conforme as dimensões indicadas.

#### ⚠ Nota:

Ao colar, deixe as películas de proteção da pintura -a- e -b- salientes cerca de 10 mm para a frente e, eventualmente, contorne as arestas com um cartão bancário. Abra a porta da bagageira e pressione com firmeza. Deixe as películas de proteção da pintura -c- e -d- ligeiramente salientes e cole em volta da aresta da porta da bagageira.

#### Figura 3

#### ⚠ Nota:

O conjunto de películas de proteção da pintura está disponível como peça de substituição no seu concessionário Volkswagen.

## PL

### Klejenie folii ochronnych na lakier

#### Rysunek 2

1. Widoczne obszary klejenia muszą być czyste i wolne od smaru. Należy je oczyścić np. oryginalnym środkiem do czyszczenia lakieru firmy VW.
2. Przykleić folie -a-, -b-, -c- i -d- na tylną klapę, symetrycznie względem środka pojazdu, uwzględniając podane wymiary i zgodnie z ilustracją.

#### ⚠ Wskazówka:

Folie -a- i -b- należy przykleić tak, aby wystawały do przodu na ok. 10 mm i w razie potrzeby zagiąć je na krawędzi przy pomocy karty płatniczej. Otworzyć tylną klapę i mocno docisnąć. Folie -c- i -d- ułożyć tak, aby wystawały nieznacznie i przykleić do krawędzi tylnej klapy.

#### Rysunek 3

#### ⚠ Wskazówka:

Zestaw folii ochronnych do lakieru można nabyć jako część zamienną u partnera Volkswagena.

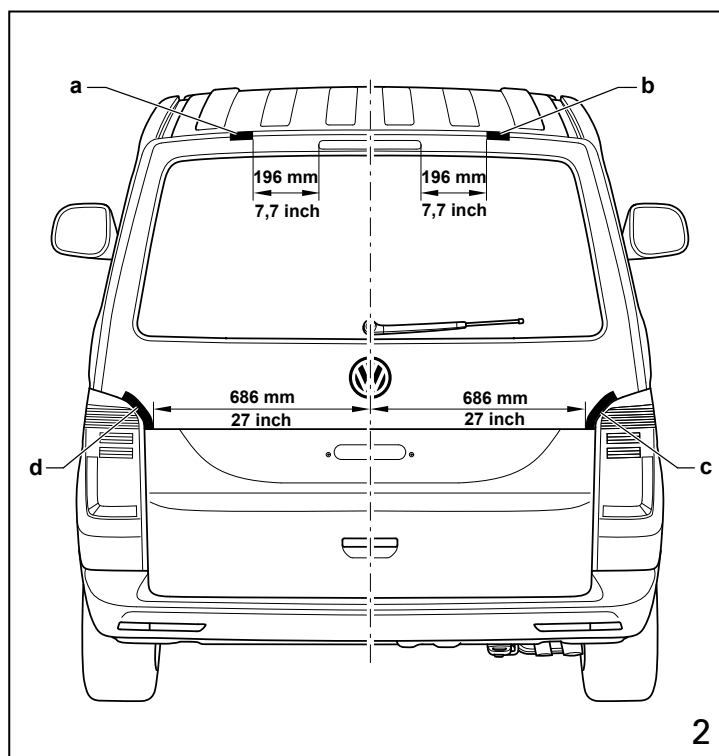

2

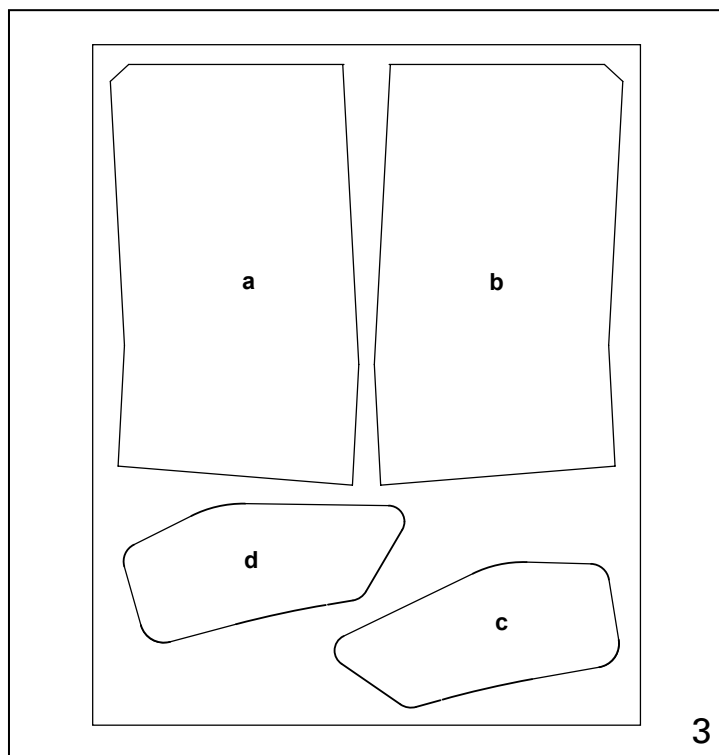

3



## CZ

### Nalepení ochranných fólií proti poškození laku

#### Obrázek 2

1. Vyobrazené oblasti, kam se budou lepit fólie, musejí být čisté a odmaštěné, např. pomocí originálního čističe na lakované povrchy VW.
2. Ochranné fólie proti poškození laku -a-, -b-, -c- a -d- nalepte symetricky se středem vozidla dle daných rozměrů na zadní víko, jak je znázorněno na obrázku.

#### ⚠ Upozornění

Ochranné fólie proti poškození laku -a- a -b- nechte při nalepení zhruba o 10 mm přečnívat směrem dopředu a příp. je pomocí platební karty přeložte přes hranu. Otevřete víko zavazadlového prostoru a pevně přitlačte. Ochranné fólie proti poškození laku -c- a -d- nechte trochu přečnívat a přilepte je přes hranu víka zavazadlového prostoru.

#### Obrázek 3

#### ⚠ Upozornění

Sadu fólií na ochranu laku získáte jako náhradní díl u svého partnera Volkswagen.

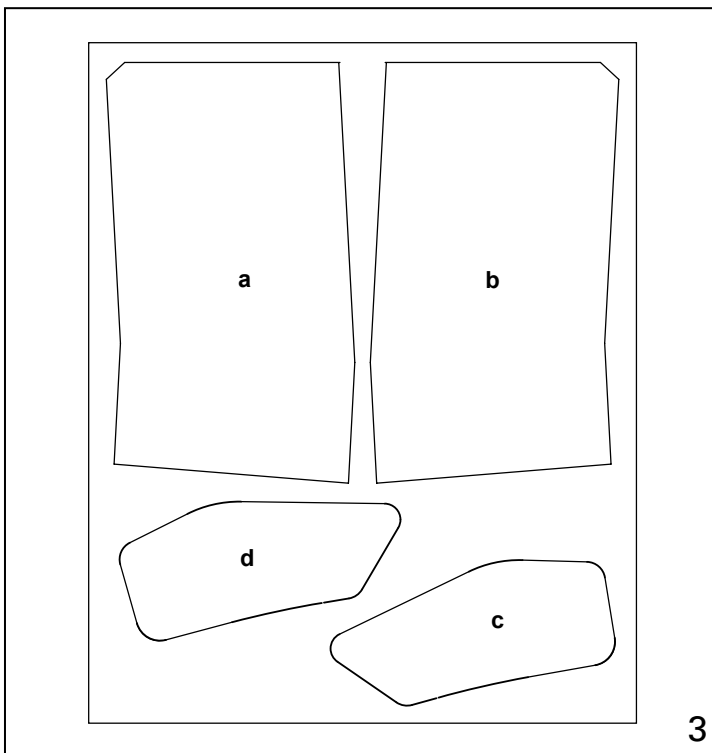
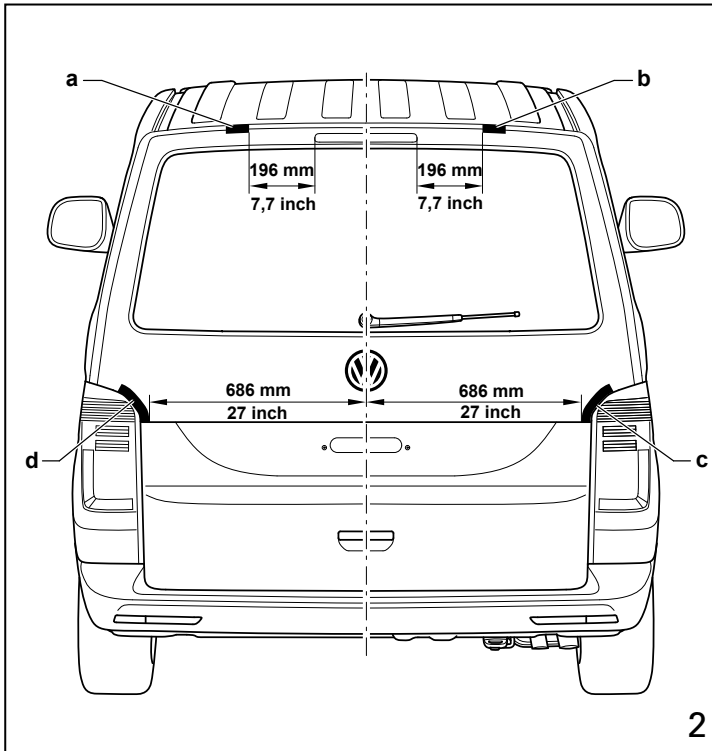

## J

### 塗装保護フィルムの粘着

#### 図 2

1. 図のように、粘着エリアに付着した余分の油と汚れを除去する必要があり、例えば、フォルクスワーゲン社から提供した塗装洗浄剤の規格品で清掃してください。
2. 図のように、塗装保護フィルム -a-, -b-, -c-, -d- を指定のサイズに切り分け、中央合わせでテールゲートに貼ってください。

#### ⚠ 注記:

塗装保護フィルム -a- と -b- を貼る時は、エリアのボーダーより 10mm ほど超えてください。必要に応じてチェックカードをボーダーラインに置き基準にしてください。テールゲートを開けてから保護フィルムをしっかり塗装に押しつけてください。塗装保護フィルム -c-, -d- を貼る時、フィルムをボーダーに少し越えるようにして、テールゲートのエッジに貼ってください。

#### 図 3

#### ⚠ 注記:

塗装保護フィルムのセットは予備部品として、フォルクスワーゲン・パートナーから入手できる。

## CN

### 3 粘贴车漆保护膜

#### 图 2

1. 图示的粘贴区域必须洁净无油脂，可用大众汽车原厂车漆清洁剂等清洁。
2. 如图所示，将车漆保护膜 -a-、-b-、-c-、-d- 按照规定的尺寸、沿车辆中线对称粘贴在行李箱盖上。

#### ⚠ 提示:

在粘贴车漆保护膜 -a- 和 -b- 时，使其向前多出约 10 mm，必要时用一块检验卡放在边缘上。打开行李箱盖，将保护膜按牢。使车漆保护膜 -c- 和 -d- 多出一些，粘贴在行李箱盖边缘上。

#### 图 3

#### ⚠ 提示:

车漆保护膜套件可作为备件从大众汽车合作伙伴处购得。

**Наклейте пленки для защиты лакокрасочного покрытия**

**Рис. 2**

1. Изображенные области приклеивания должны быть чистыми и обезжиренными, напр., выполните очистку при помощи оригинального очистителя окрашенных поверхностей от компании VW.
2. Приклейте пленки для защиты лакокрасочного покрытия -a-, -b-, -c- и -d- на заднюю дверь, как показано на рисунке, симметрично по отношению к середине транспортного средства в соответствии с указанными размерами.

**⚠ Указание:**

Пленки для защиты лакокрасочного покрытия -a- и -b- необходимо приклеивать таким образом, чтобы они выступали вперед примерно на 10 мм, и при необходимости заправить их за край с помощью пластиковой карточки. Откройте заднюю дверь и прочно прижмите. Оставьте пленки для защиты лакокрасочного покрытия -c- и -d- немного выступающими и обклейте ими край задней двери.

**Рис. 3**

**⚠ Указание:**

Комплект пленки для защиты лакокрасочного покрытия Вы получите от соответствующего партнерского предприятия компании Volkswagen в качестве запчасти.

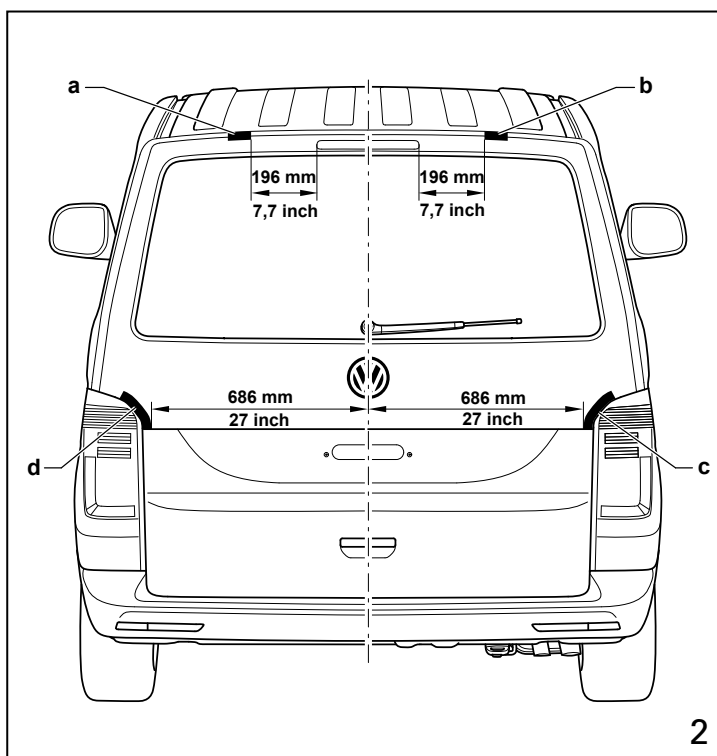

**2**

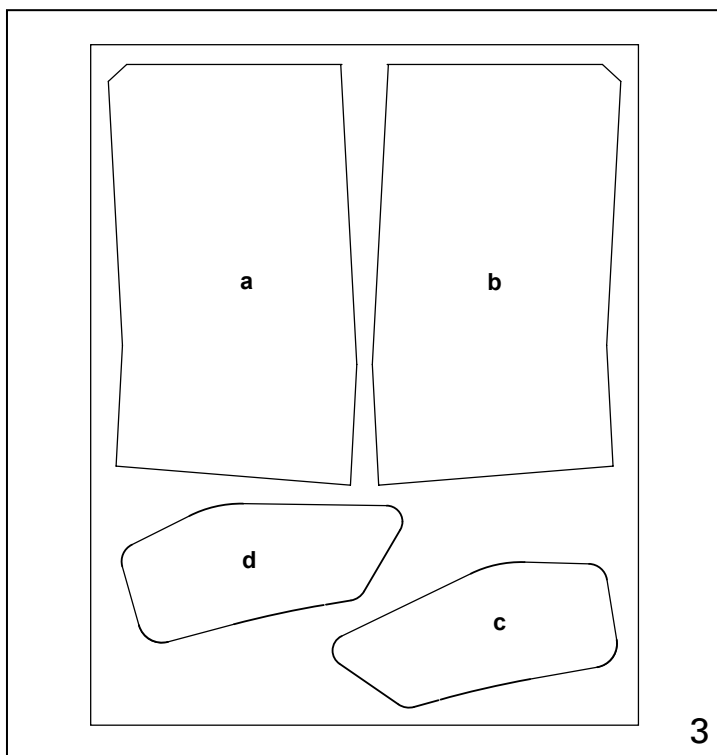

**3**

## D

### Fahrrad-Heckträger anbauen

#### Abbildung 4

1. Die oberen Haltekrallen -1- vorsichtig bei geschlossener Heckklappe jeweils mittig auf der Lackschutzfolie ausrichten und in die Fuge einhängen.
  2. Heckklappe etwas öffnen und die Haltewinkel -2- einhängen.
  3. Haltewinkel -2-, wechselseitig in mehreren Schritten, gleichmäßig mit dem Drehmomentschlüssel -3- festschrauben.
- Anzugsdrehmoment: 6 Nm**
4. Heckklappe vorsichtig schließen.

#### ⚠ Hinweis

Beim Schließen der Heckklappe auf Freigang zwischen den unteren Haltekrallen und den Rückleuchten achten.

### Fahrradträgerrahmen herunterklappen und einrasten

#### Abbildung 5

1. Halter -1-, -2- und -3- montieren und nach oben klappen.
2. Jeweils seitlich im oberen Bereich am Fahrradträgerrahmen kräftig ziehen und herunterklappen und einrasten.

## GB

### Fitting rear lid bicycle carrier

#### Figure 4

1. With lid closed, carefully align the upper retaining claws -1- centrally over the respective paintwork protective film and hook it into the gap.
  2. Open rear lid slightly and hook retaining bracket -2- in position.
  3. Tighten retaining bracket -2- alternately and evenly in several stages using torque key -3-.
- Specified torque: 6 Nm**
4. Carefully close rear lid.

#### ⚠ Note

Ensure there is sufficient clearance between lower retaining claws and rear lights when closing the rear lid.

### Fold out bicycle carrier frame and lock it

#### Figure 5

1. Fit holders -1-, -2- and -3- and fold upwards.
2. Pull forcibly on each side of upper area of bicycle carrier frame, fold it downwards and lock it in position.

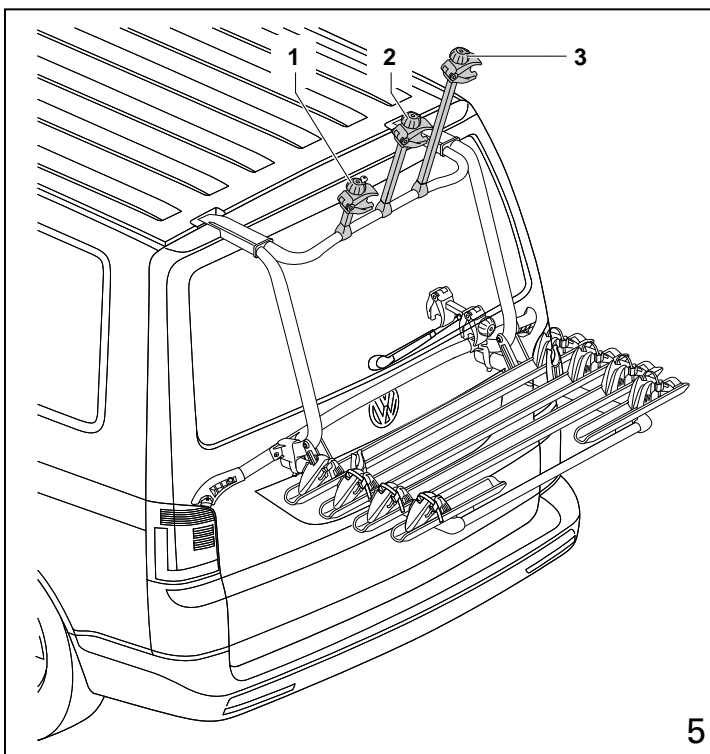
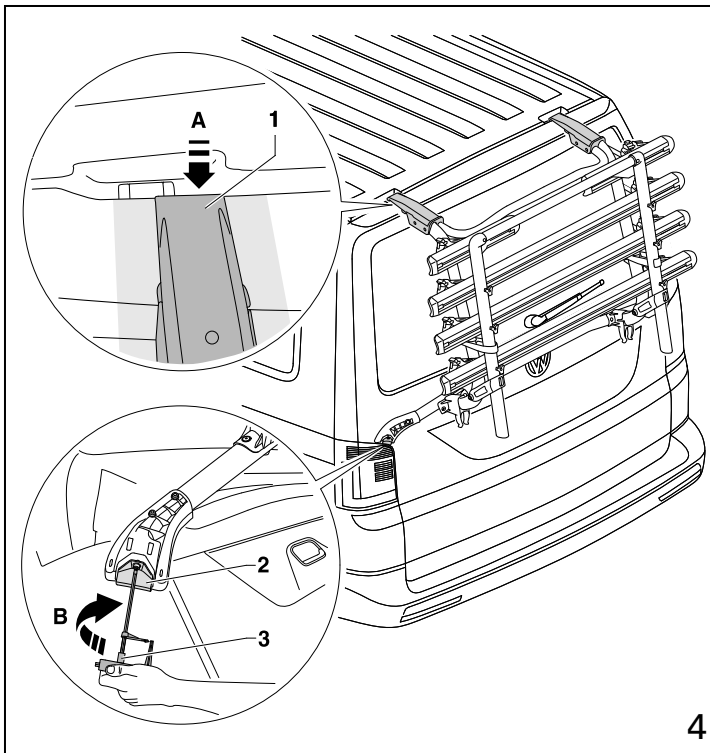

## F

### Montage du porte-vélos arrière

#### Figure 4

1. Alignez avec précaution les griffes de maintien supérieures -1-, le hayon étant fermé, au centre de l'adhésif de protection de la carrosserie et accrochez-les dans le joint.
  2. Ouvrez un peu le hayon et accrochez les équerres de fixation -2-.
  3. Serrez en alternant en plusieurs étapes les équerres de fixation -2-, d'une manière homogène avec la clé dynamométrique -3-.
- Couple de serrage : 6 Nm**
4. Fermer avec précaution le hayon.

#### ⚠ Remarque

En fermant le hayon, veillez à ce que rien ne gêne entre les griffes de maintien en bas et les feux arrière.

### Rabattre le cadre du porte-vélos et l'enclencher

#### Figure 5

1. Monter les supports -1-, -2- et -3- et les rabattre vers le haut.
2. Tirer fortement en haut sur le côté sur le cadre du porte-vélos, le rabattre et l'enclencher.

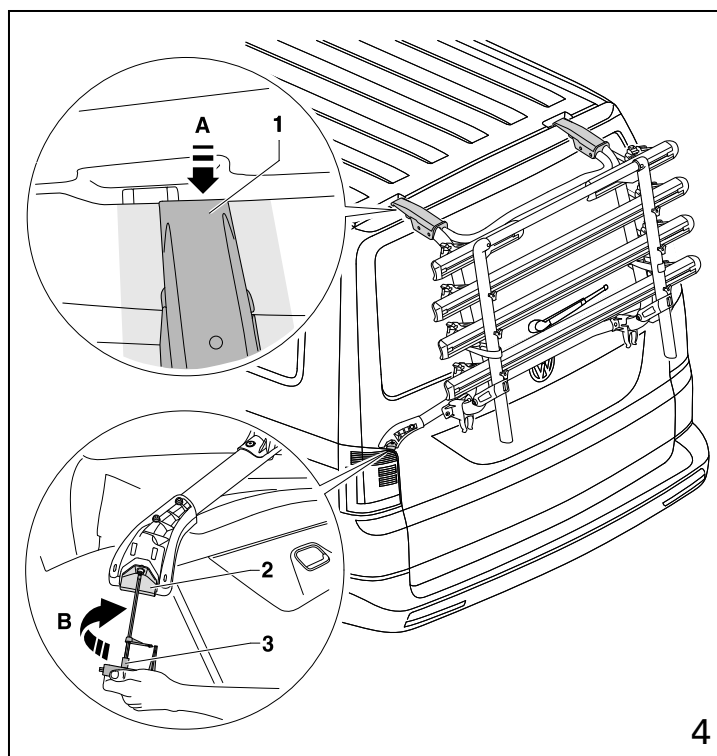

4

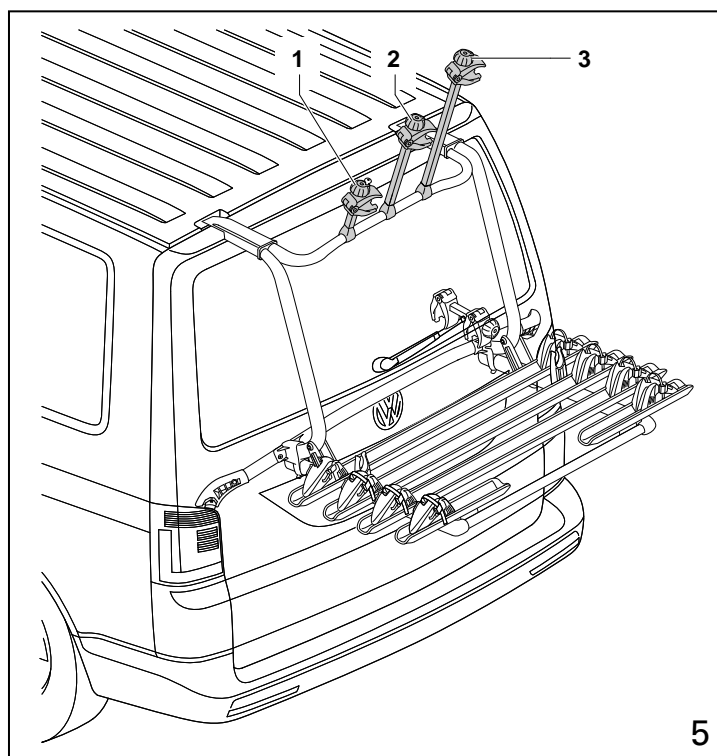

5

## E

### Montaje del portabicicletas trasero

#### Figura 4

1. Con el portón trasero cerrado, centrar la garra de sujeción superior -1- en la lámina protectora de pintura y engancharla en la ranura.
  2. Abrir un poco el portón trasero y enganchar la escuadra de sujeción -2-.
  3. Apretar, en varios pasos, la escuadra de sujeción -2- con fuerza y de manera uniforme usando la llave dinamoétrica -3-.
- Par de apriete de la fijación: 6 Nm**
4. Cerrar el portón trasero con cuidado.

#### ⚠ Nota

Al cerrar el portón trasero, comprobar que haya libertad de movimiento entre la garra de sujeción inferior y los faros traseros.

### Bajar el marco portabicicletas y encajarlo.

#### Figura 5

1. Montar y girar hacia arriba los soportes -1-, -2- y -3-.
2. Tirar con fuerza del marco portabicicletas desde la parte superior de cada lado, bajarlo y encajarlo.

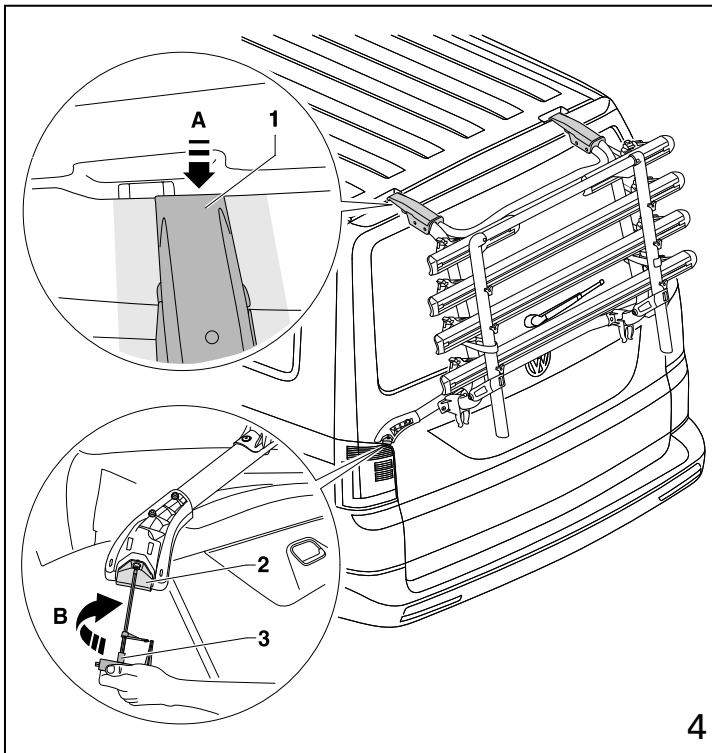

## I

### Montaggio del portabiciclette posteriore

Figura 4

1. Con il portellone posteriore chiuso allineare con cautela le graffe di ritagno superiori -1- rispettivamente al centro sulla pellicola protettiva per vernice e agganciarle nella scanalatura.
2. Aprire leggermente il portellone posteriore e agganciare gli angolari di sostegno -2-.
3. Avvitare a fondo e uniformemente l'angolare di sostegno -2- procedendo alternativamente e in più riprese e servendosi della chiave dinamometrica -3-.  
**Coppia di serraggio: 6 Nm**
4. Chiudere il portellone posteriore con cautela.

⚠ **Avvertenza**

Chiudendo il portellone posteriore, assicurarsi che vi sia abbastanza spazio tra le graffe di ritagno e le luci posteriori.

### Ribalutare il telaio del portabiciclette verso il basso e farlo innestare in posizione

Figura 5

1. Montare il supporto -1-, -2- e -3- e ribaltarlo verso l'alto.
2. Tirare energicamente e lateralmente la parte superiore del telaio del portabiciclette, ribaltarlo verso il basso e farlo innestare in posizione.

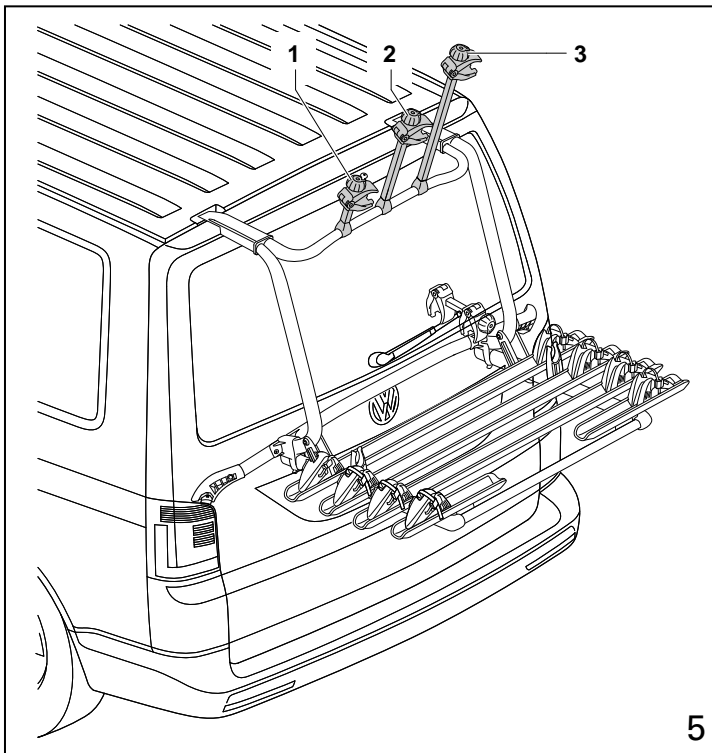

5

## NL

### Fietsendrager monteren

Afbeelding 4

1. De bovenste houderklauwen -1- voorzichtig bij gesloten achterklep telkens in het midden op de lakbeschermfolie uitlijnen en in de voeg inhangen.
2. Achterklep iets openen en de houderhoek -2- inhangen.
3. Houderhoek -2-, afwisselend in meerdere stappen, gelijkmatig vastschroeven met de momentsleutel -3-.  
**Anhaalmoment: 6 Nm**
4. Achterklep voorzichtig sluiten.

⚠ **Opmerking**

Let er bij het sluiten van de achterklep op dat er voldoende ruimte is tussen de onderste houderklauwen en de achterlichten.

### Fietsendraagframe omlaagklappen en vastklikken

Afbeelding 5

1. Houder -1-, -2- en -3- monteren en omhoogklappen.
2. Telkens aan de zijkant in het bovenste gedeelte krachtig trekken aan het fietsendraagframe en het frame omlaagklappen en vastklikken.

## S

### Montera den bakluckemonterade cykelhållaren

#### Bild 4

1. Rikta försiktigt in de övre fästena -1- mitt på lackskyddsfolien och häng fast dem i fogen med stängd baklucka.
  2. Öppna bakluckan något och häng fast fästvinklarna -2-.
  3. Skruva fast fästvinklarna -2- jämnt, omväxlande på bägge sidor i flera steg, med momentnyckeln -3-.
- Åtdragningsmoment: 6 Nm**
4. Stäng bakluckan försiktigt.

#### ⚠ Observera

Kontrollera att bakluckan går fritt mellan de undre fästena och baklyktorna när du stänger bakluckan.

### Fäll ned rampen och haka fast den

#### Bild 5

1. Montera hållare -1-, -2- och -3- och fäll upp dem.
2. Ta tag i rampen upptill på sidorna och dra kraftigt, fäll ned och haka fast rampen.

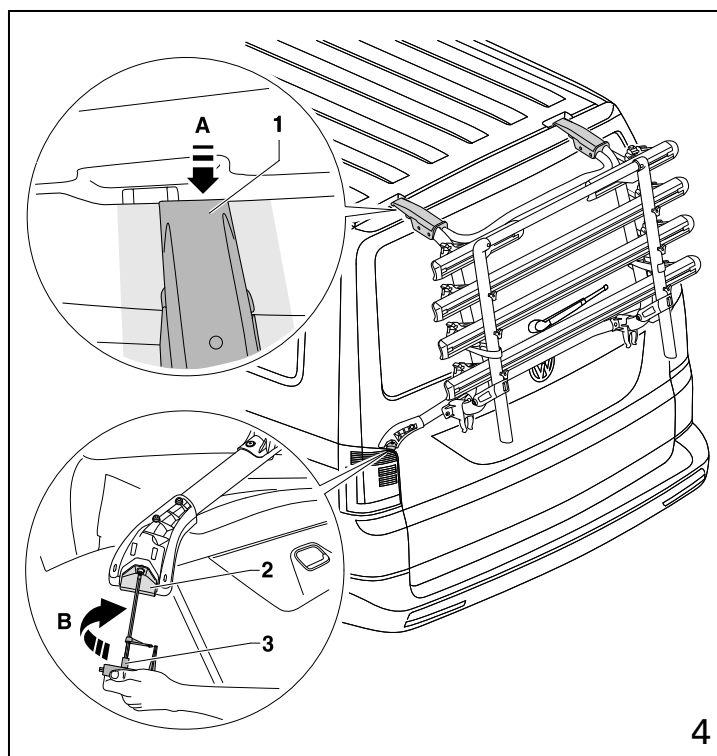

4

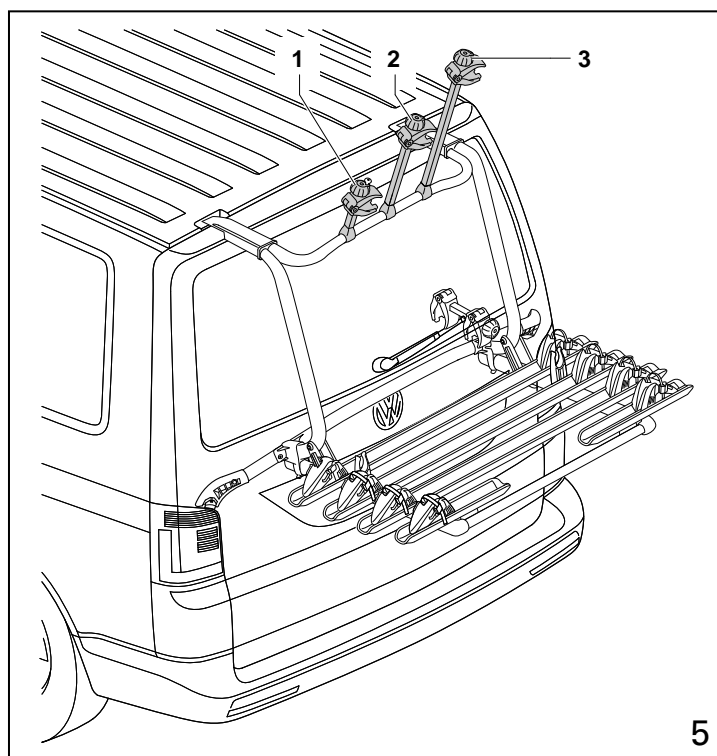

5

## PT

### Montar o porta-bicicletas traseiro

#### Figura 4

1. Alinhe cuidadosamente as garras de fixação superiores -1- com a porta traseira fechada, ao centro da película de proteção da pintura, e prenda na junta.
  2. Abra a porta da bagageira ligeiramente e prenda a cantoneira de fixação -2-.
  3. Aparafuse a cantoneira de fixação -2-, alternando em várias etapas, uniformemente com a chave dinamométrica -3-.
- Binário de aperto: 6 Nm**
4. Feche cuidadosamente a tampa da bagageira.

#### ⚠ Nota

Ao fechar a porta da bagageira, atenção à liberdade de movimento entre as garras de fixação inferiores e os faróis traseiros.

### Rebata para baixo o quadro do porta-bicicletas e engate-o.

#### Figura 5

1. Monte o suporte -1-, -2- e -3- e rebata para cima.
2. Puxe vigorosamente cada um dos lados na parte superior do quadro do porta-bicicletas, rebata para baixo e engate.

**PL****Montaż uchwyty rowerowego na tylną klapę****Rysunek 4**

1. Górne elementy przytrzymujące -1- starannie wyrównać na środku folii ochronnej na lakier, przy zamkniętej klapie tylnej, i zamocować w szczelinie.
2. Otworzyć nieco tylną klapę i zamocować wsporniki kątowe -2- .
3. Równomiernie, na zmianę w kilku krokach, przykręcić wsporniki kątowe -2- za pomocą klucza dynamometrycznego -3-.

**Moment dociągający: 6 Nm**

4. Ostrożnie zamknąć klapę tylną.

**⚠ Wskazówka**

Podczas zamykania tylnej klapy zwrócić uwagę na swobodę ruchu między dolnymi elementami przytrzymującymi a tylnymi światłami.

**Opuścić ramę uchwyty na rowery i zatrzasnąć.****4 Rysunek 5**

1. Zamontować uchwyty -1-, -2- i -3- i odchylić je do góry.
2. Mocno pociągnąć ramę uchwyty na rowery u góry z każdej strony, opuścić i zatrzasnąć.

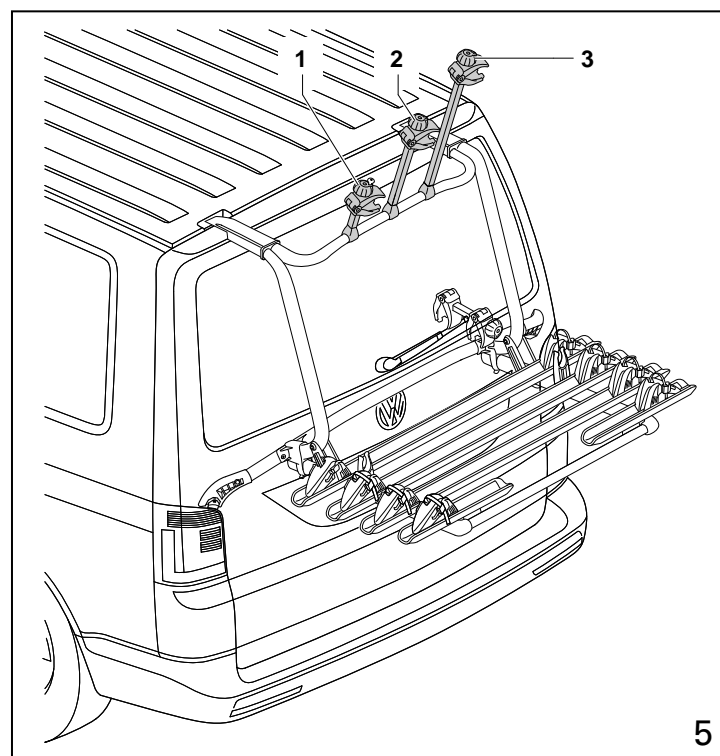
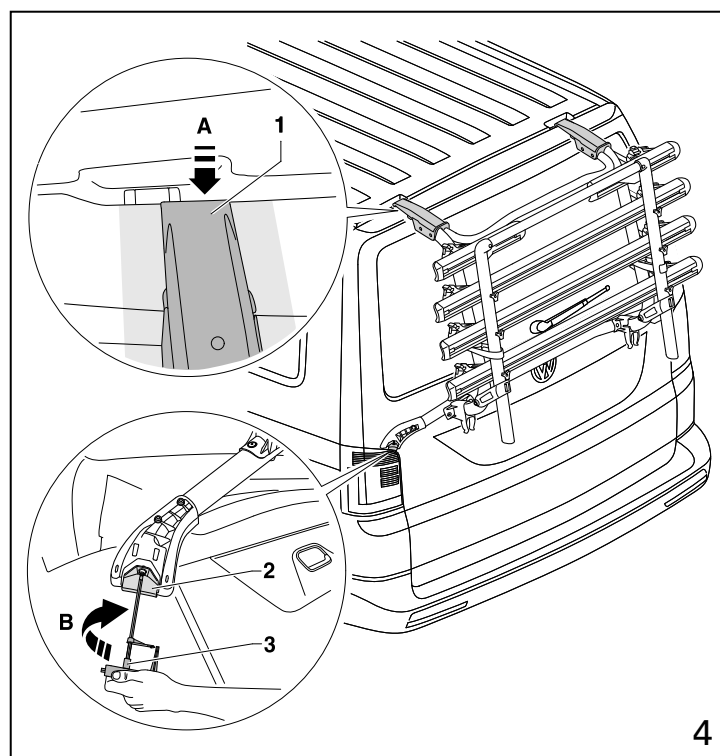
**5****CZ****Montáž zadního nosiče jízdních kol****Obrázek 4**

1. Při zavřeném víku zavazadlového prostoru opatrně vyrovnejte horní přichytky -1- vždy na střed ochranné fólie proti poškození laku a zavěste je do štěrbin.
2. Pootevřete víko zavazadlového prostoru a zavěste přidržovací úhelníky -2-.
3. Přidržovací úhelníky -2- rovnoměrně zašroubujte střídavě na obou stranách pomocí momentového klíče -3-.

**Utahovací moment: 6 Nm**

4. Opatrně zavřete výklopnou zád.

**⚠ Upozornění**

Při zavírání víka zavazadlového prostoru dbejte na volný pohyb mezi spodními přichytkami a zadními světlomety.

**Sklopení a zaaretování rámu nosiče jízdních kol****Obrázek 5**

1. Namontujte držáky -1-, -2- a -3- a vyklopte je nahoru.
2. Zboku v horní části vždy silně zatáhněte za rám nosiče jízdních kol, sklopte a zaaretujte.

## J

### リヤサイクルキャリアの架設

図 4

1. テールゲートを閉め、アッパー固定クロー -1- を塗装保護フィルムで中央合わせにし、固定クローのツメをパーティングラインにフックしてください。
2. テールゲートを少し開け、スタンド -2- をフックしてください。
3. トルクレンチ -3- で、スタンド -2- を少しずつ交互に締め付けてください。  
締め付けトルク：6 Nm
4. テールゲートをゆっくり締めます。

ⓘ 注記

テールゲートを閉める時、下方固定クローとテールランプの間の隙間を確認してください。

### サイクルキャリアのフレームをカタっとする位置まで降ろす

図 5

1. ブラケット -1-、-2-、-3- を取付け、上に開けてください。
2. しっかりとサイクルキャリアフレーム上部の片側を引き、フレームを下向きにカタっとする位置まで降ろしてください。

## CN

### 加装车尾自行车架

图 4

1. 关闭行李箱盖后，小心将上部固定爪 -1- 分别在车漆保护膜上居中对齐，然后勾到接缝内。
2. 稍稍打开行李箱盖，将支撑件 -2- 勾上去。
3. 将支撑件 -2- 用扭力扳手 -3- 分多步交替均匀拧紧。  
拧紧力矩：6 Nm
4. 小心地关上行李箱盖。

ⓘ 提示

关闭行李箱盖时，注意下部固定爪和尾灯之间是否可自由活动。

### 将自行车架的框架翻下并卡止

图 5

1. 安装固定架 -1-、-2-、-3- 并向上翻。
2. 分别用力拉自行车架框架上部的侧面，将框架往下翻，使其卡止。

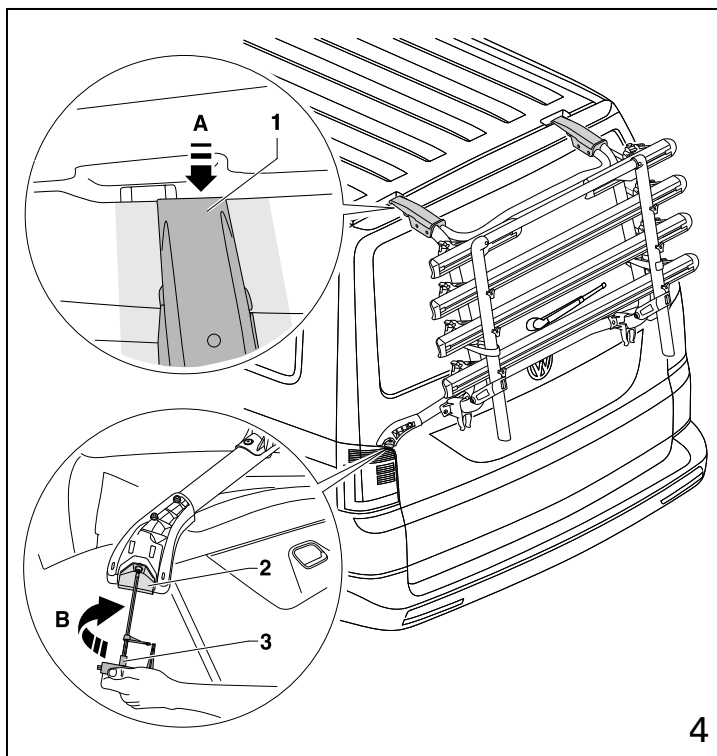

4

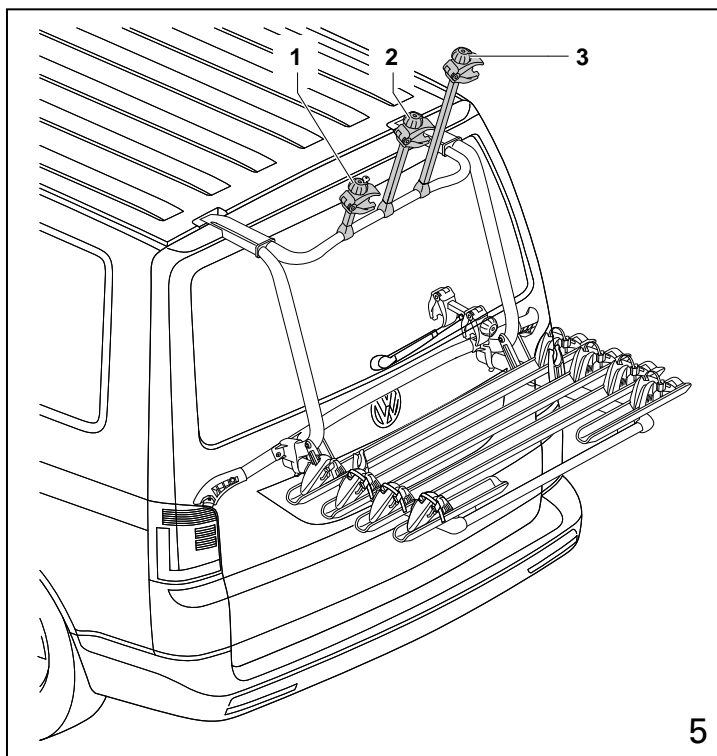

5



## Монтаж велобагажника на заднюю дверь

Рис. 4

1. При закрытой задней двери осторожно выровняйте верхние фиксирующие лапки -1- посередине на пленке для защиты лакокрасочного покрытия и навесьте в паз.
2. Приоткройте заднюю дверь и навесьте уголок крепления -2-.
3. Попеременно и равномерно затяните уголок крепления -3- при помощи динамометрического ключа -3- в несколько приемов.  
**Момент затяжки: 6 Нм**
4. Осторожно закройте заднюю дверь.

### ⓘ Указание

При закрытии задней двери следите, чтобы оставался зазор между нижними фиксирующими лапками и задними фарами.

## Откидывание и фиксация рамы держателя велосипедов

Рис. 5

1. Смонтируйте держатели -1-, -2- и -3- и откиньте их назад.
2. Сильно потяните сбоку в верхней части за раму держателя велосипедов, откиньте и зафиксируйте.

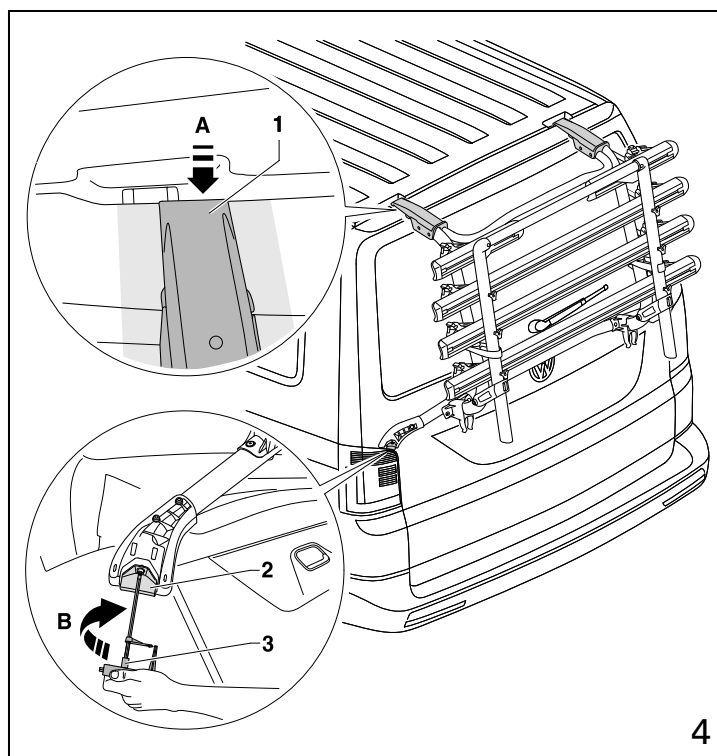

4

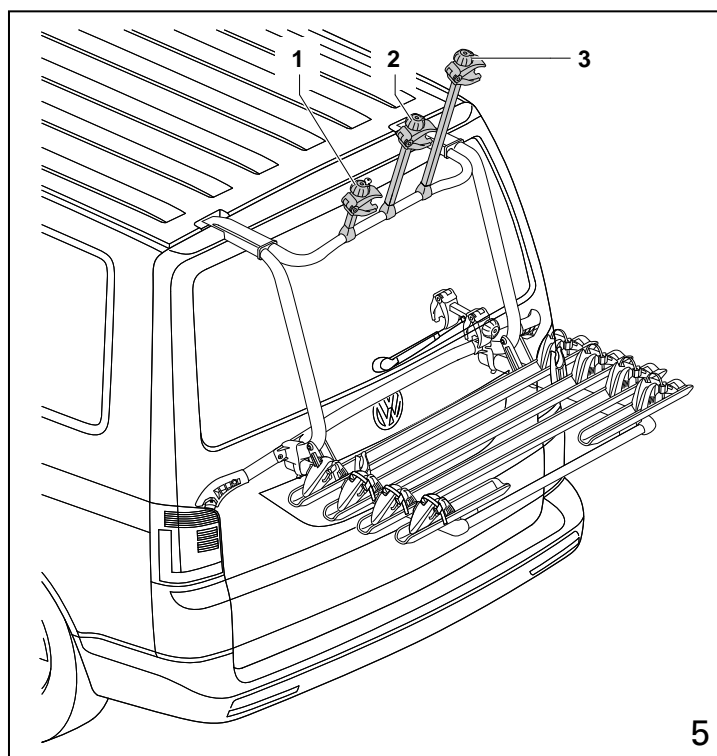

5

## D

### Fahrräder montieren

#### Abbildung 6

1. Alle Wegrollsicherungen -1- im inneren Bereich (Pfeile A) zusammendrücken und nach innen verschieben (entgegen Pfeile B).
2. Fahrrad-Heckträger mit dem ersten Fahrrad beladen.
3. Fahrrad mittig ausrichten und Halter 1. Fahrrad -2- lösen.
4. Den Fahrradrahmen mit der Klammer des Halters 1. Fahrrad fest umschließen und mit der Sterngriffmutter festschrauben und abschließen.

#### ! Hinweis

Den Halter vorsichtig festschrauben. Zu hohe Klemmkraft können bei empfindlichen Fahrradrahmen, z. B. Carbonrahmen, zu Beschädigungen führen.

5. Jeweils die Wegrollsicherung -1- inneren Bereich (Pfeile A) zusammendrücken und an das entsprechende Rad schieben (Pfeil B).

6. Beide Räder mit dem Spannrücken -4- verzurren.

7. Den Fahrrad-Heckträger mit dem zweiten Fahrrad, entgegen der Fahrtrichtung des 1. Fahrrads, beladen. Die Befestigung mit dem Halter 2. Fahrrad erfolgt sinngemäß des ersten Fahrrads.

8. Den Fahrrad-Heckträger mit dem dritten Fahrrad, in Fahrtrichtung des ersten Fahrrads, beladen. Die Befestigung mit dem Halter 3. Fahrrad erfolgt sinngemäß des ersten Fahrrads.

#### Abbildung 7

1. Den Fahrrad-Heckträger mit dem vierten Fahrrad, entgegen der Fahrtrichtung des ersten Fahrrads, beladen. Die Befestigung mit dem Halter 4. Fahrrad -5- erfolgt von Rahmen drittes Fahrrad zu Rahmen viertes Fahrrad.

Der Abbau der Fahrräder erfolgt in umgekehrter Reihenfolge.

#### Abbildung 8

Wenn sich die Fahrräder beim Beladen baulich bedingt behindern, können die vorderen 3 Fahrradschienen jeweils nach rechts oder links verschoben werden. Zum Verschieben entsprechende Sterngriffmuttern lösen (Pfeile). Fahrradschiene in die erforderliche Richtung verschieben und festschrauben.

#### ! Hinweis

Die Schienen dürfen nicht über die Außenkanten des Fahrzeugs hinausragen. Darauf achten, dass sich der Gesamtschwerpunkt immer in der Mitte des Fahrrad-Heckträgers befindet.

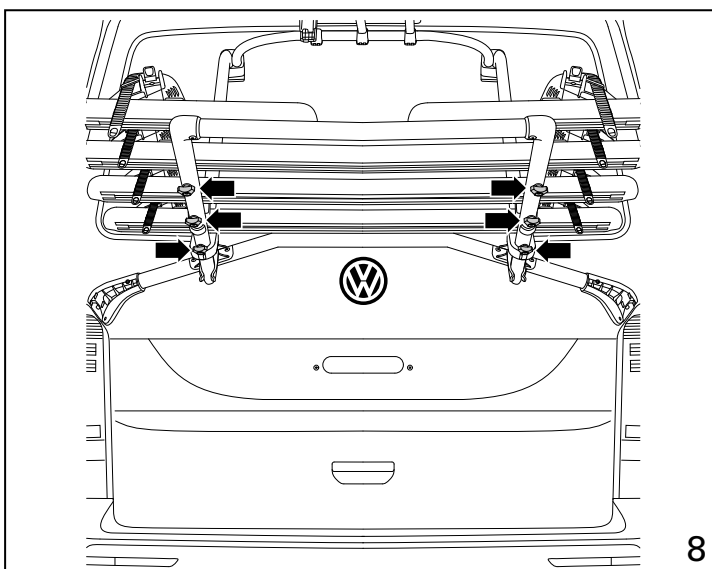
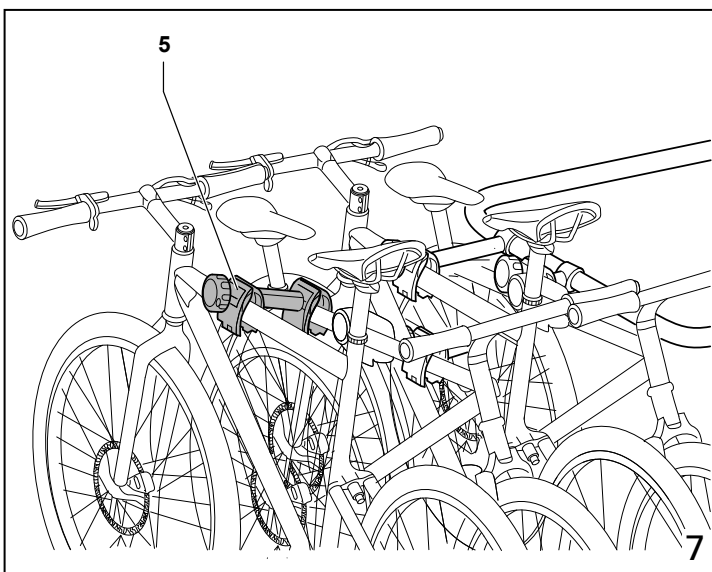
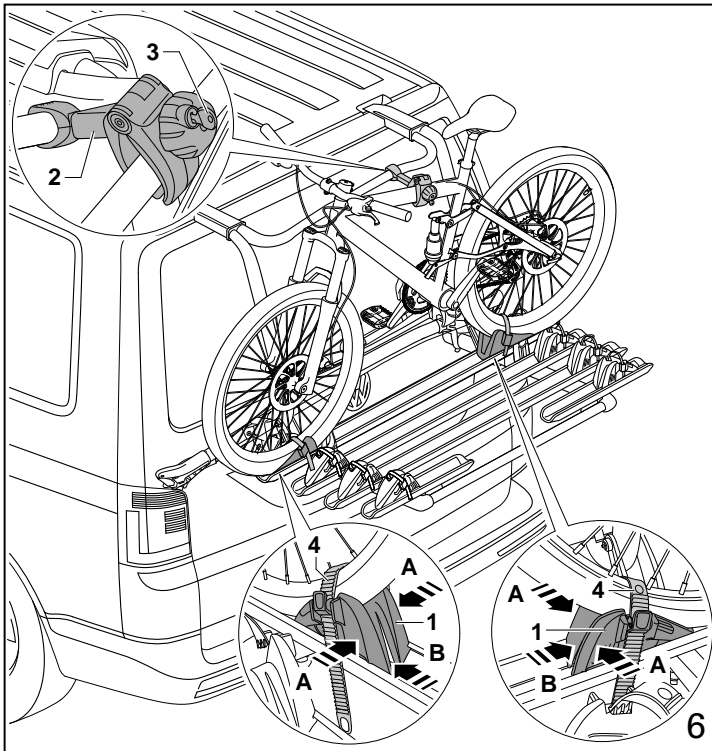

**Fitting bicycles**

**Figure 6**

1. Press chocks -1- together in inner area (arrows A) and slide all of them to rear (opposite to direction of arrows B).
2. Load rear lid bicycle carrier with first bicycle.
3. Align bicycle centrally and loosen bicycle holder 1-2-.
4. Fit clamps of bicycle holder 1 fully around the bicycle frame, secure by tighten star head nut and then lock.

**! Note**

Tighten holder carefully. Do not clamp the bicycle frame using excessive force as this could damage delicate frames such as carbon fibre frames.

5. Press chocks -1- together in inner area (arrows A) and slide out to respective wheel (arrow B). Check all wheels.
6. Secure both wheels using tensioning straps -4-.
7. Load rear lid bicycle carrier with second bicycle, position facing in opposite direction to first bicycle. The securing process for bicycle holder 2 is basically identical to first bicycle.
8. Load rear lid bicycle carrier with third bicycle, position facing in same direction as first bicycle. The securing process for bicycle holder 3 is basically identical to first bicycle.

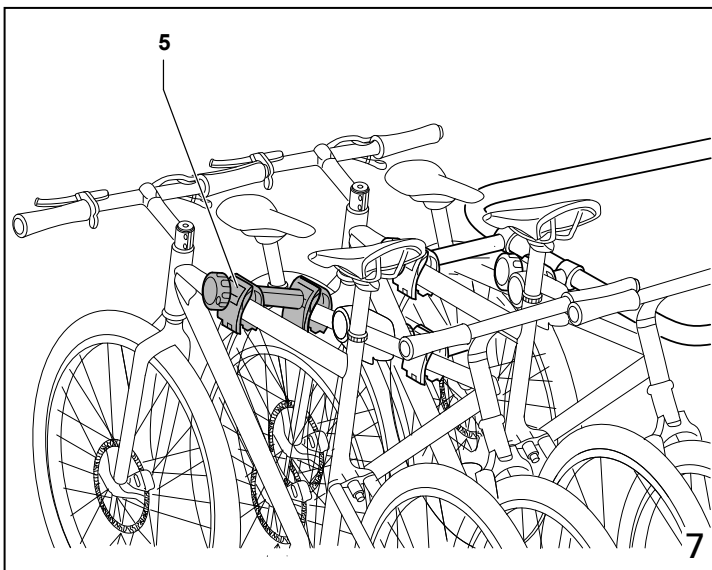
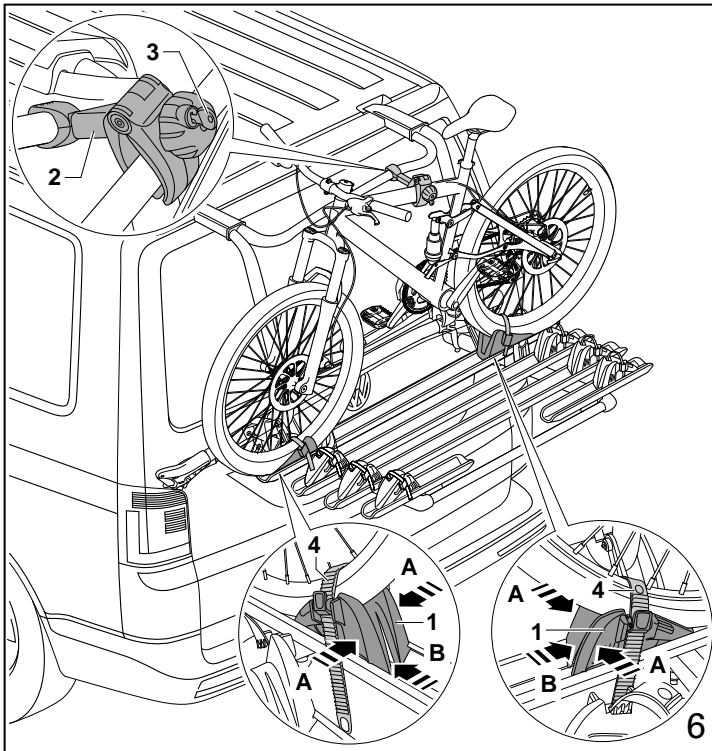

**Figure 7**

1. Load rear lid bicycle carrier with fourth bicycle, position facing in opposite direction to first bicycle. Securing of bicycle holder 4. -5-, it runs from frame of third bicycle to frame of fourth bicycle.

Remove bicycles in reverse order.

**Figure 8**

The front three bicycle rails can be slid to the left or the right when the design of the bicycles hinder their loading.

Loosen respective star head nuts (arrows) to slide rail. Slide the respective bicycle rail in the respective direction and secure.

**! Note**

The rails must not project beyond the outer edge of the vehicle.

When doing this, ensure that the overall centre of gravity lies in the centre of the rear lid bicycle carrier.

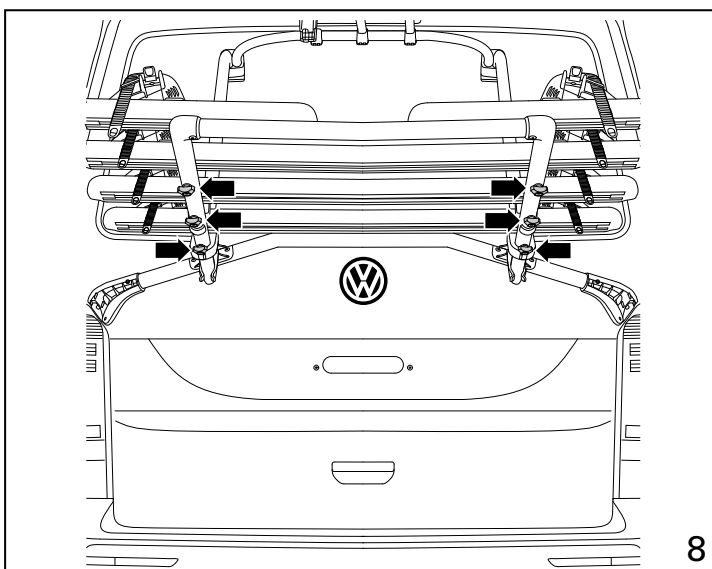

## F

### Montage des vélos

**Figure 6**

1. Appuyer sur toutes les cales de sécurité -1- à l'intérieur (Flèche A) et les décaler vers l'intérieur (dans le sens inverse de la flèche B).
  2. Chargez le premier vélo sur le porte-vélos arrière.
  3. Aligner le vélo au centre et desserrer le support du 1er vélo -2-.
  4. Mettre la bride de fixation du support du 1er vélo sur le cadre du vélo, la visser avec l'écrou à poignée-étoile et la fermer.
- ! Remarque**  
Visser le support avec précaution. En serrant trop fort, cela peut endommager les cadres fragiles, p. ex. ceux en carbone.
5. Appuyer sur la cale de sécurité -1- à l'intérieur (Flèche A) et la pousser contre le vélo correspondant (Flèche B).
  6. Arrimez les deux roues avec la sangle -4-.
  7. Chargez le deuxième vélo sur le porte-vélos arrière dans le sens inverse du 1er vélo. Fixer le support du 2ème vélo de la même manière que celui du premier vélo.
  8. Chargez le troisième vélo sur le porte-vélos arrière dans le même sens que le premier vélo. Fixer le support du 3ème vélo de la même manière que celui du premier vélo.

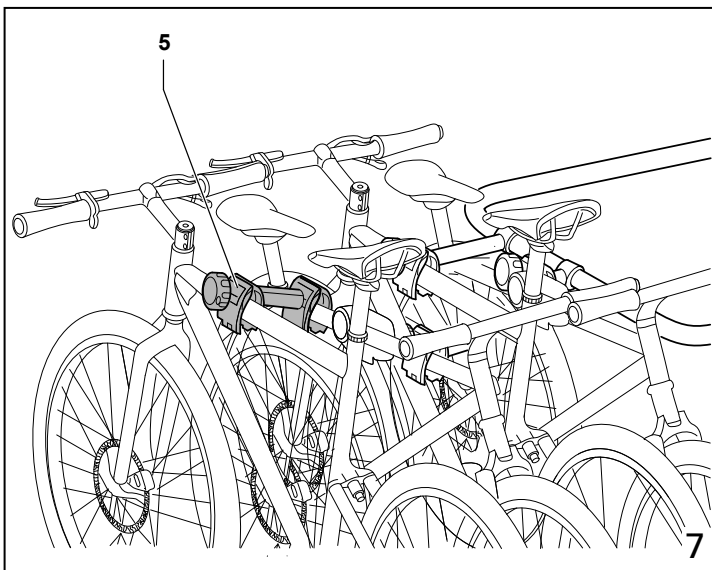
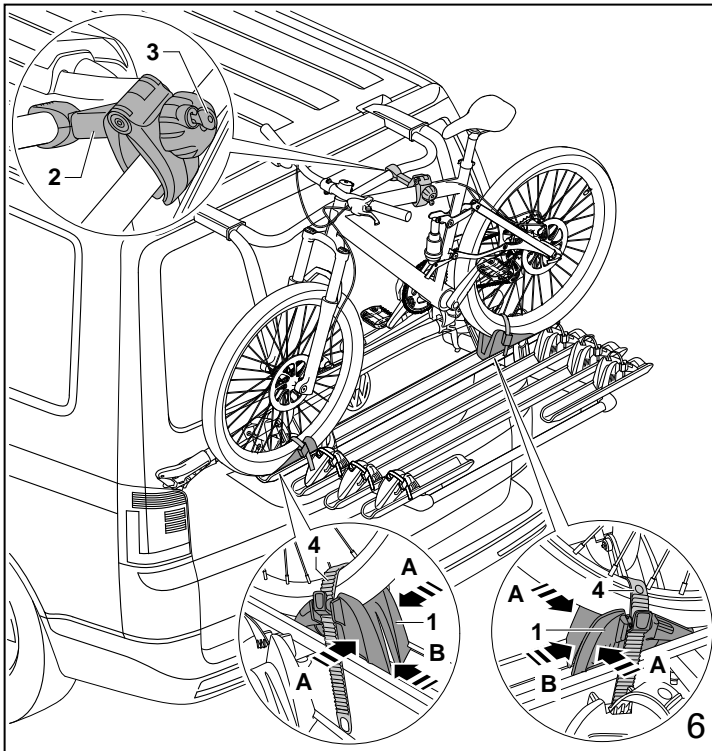

**Figure 7**

1. Chargez le quatrième vélo sur le porte-vélos arrière dans le sens inverse du premier vélo. Fixer le support du 4ème vélo -5- entre le cadre du troisième vélo et le cadre du quatrième vélo.

Le démontage des vélos se fait dans l'ordre inverse.

**Figure 8**

Si les vélos se gênent lors du chargement, il est possible de décaler les 3 rails à vélo avant, vers la droite ou vers la gauche.

Pour décaler, desserrer les écrous à poignée-étoile correspondants (Flèche). Décaler le rail à vélo dans la direction nécessaire, et le visser.

**! Remarque**

Les rails ne doivent pas dépasser au-delà des bords du véhicule.

Faire attention à ce que le centre de gravité total soit toujours au centre du porte-vélos arrière.

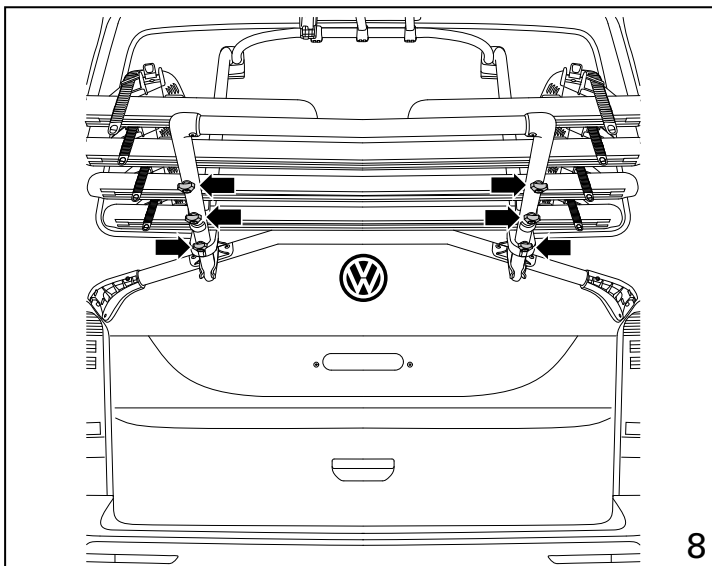

## E

### Montaje de las bicicletas

Figura 6

1. Apretar todos los seguros antideslizamiento -1- interiores (flecha A) y moverlos hacia dentro (en la dirección de la flecha B).
  2. Cargar la primera bicicleta en el portabicicletas trasero.
  3. Centrar la bicicleta y aflojar el soporte de la 1ª bicicleta -2-.
  4. Encerrar el cuadro de la bicicleta con la pinza del soporte de la 1ª bicicleta, apretar y cerrar con el pomo de estrella.
- ❗ **Nota**  
Apriete los soportes con precaución. Aplicar una fuerza de apriete excesiva podría causar daños a marcos de bicicleta frágiles (p. ej., de carbono).
5. Apretar el seguro antideslizamiento -1- interior (flecha A) e introducirlo en la rueda correspondiente (flecha B).
  6. Sujetar ambas ruedas con la correa -4-.
  7. Cargar la 2ª bicicleta en el portabicicletas trasero, en dirección opuesta a la de la 1ª bicicleta. La fijación con el soporte de la 2ª bicicleta se realiza como con el de la primera.
  8. Cargar la 3ª bicicleta en el portabicicletas trasero, en la misma dirección que la de la 1ª bicicleta. La fijación con el soporte de la 3ª bicicleta se realiza como con el de la primera.



Figura 7

1. Cargar la 4ª bicicleta en el portabicicletas trasero, en dirección opuesta a la de la 1ª bicicleta. La fijación con el soporte de la 4ª bicicleta -5- se realiza, en el caso de la 3ª bicicleta, como con el de la cuarta.

El desmontaje de las bicicletas se efectúa en orden inverso.

Figura 8

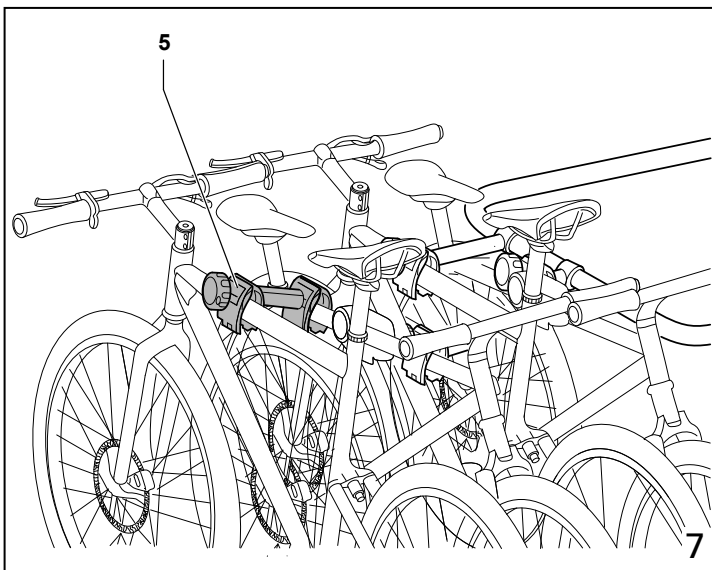
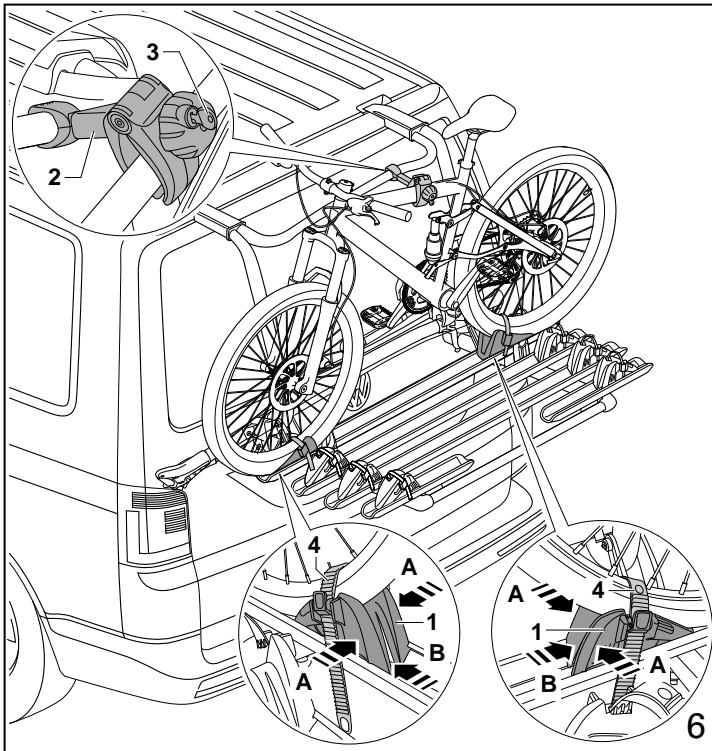
Si, debido a su diseño, las bicicletas dificultan su carga, pueden desplazarse los carriles de bicicleta delanteros 3 hacia la derecha o hacia la izquierda. Para ello, afloje los pomos de estrella correspondientes (flecha). Mueva el carril de bicicleta en la dirección deseada y vuelva a apretarlo.

❗ **Nota**

Los carriles no deben sobresalir de los bordes exteriores del vehículo.

Asegúrese de que el centro de gravedad esté siempre en el centro del portabicicletas trasero.

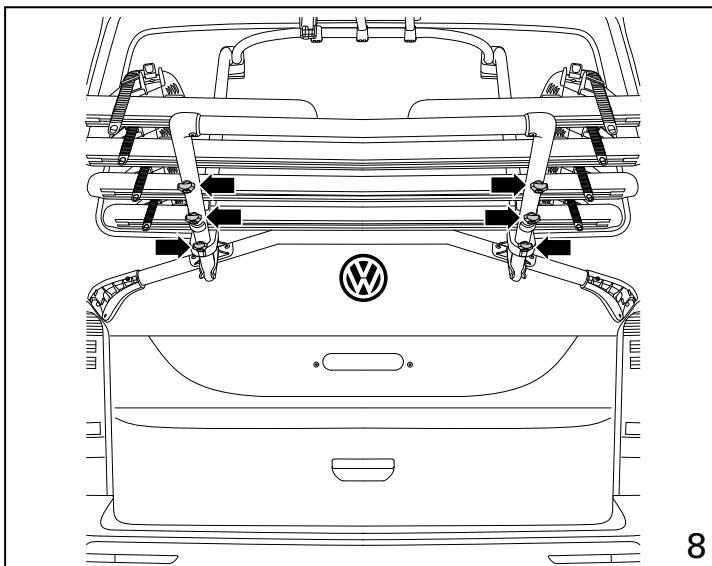

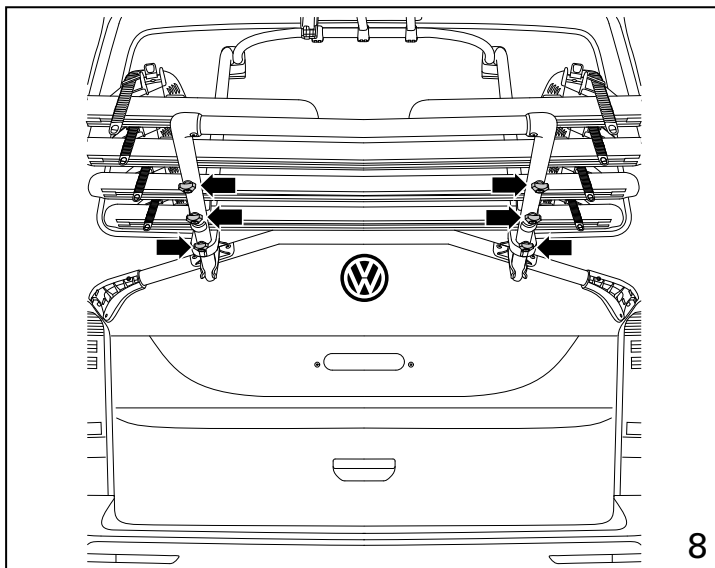
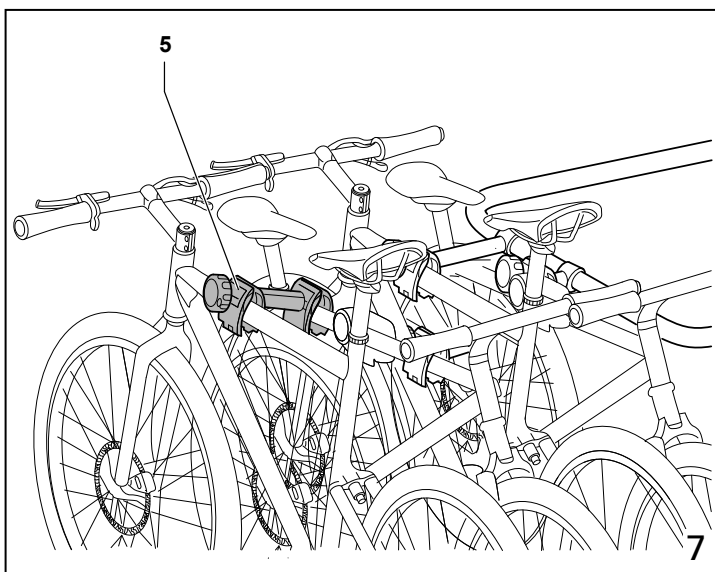
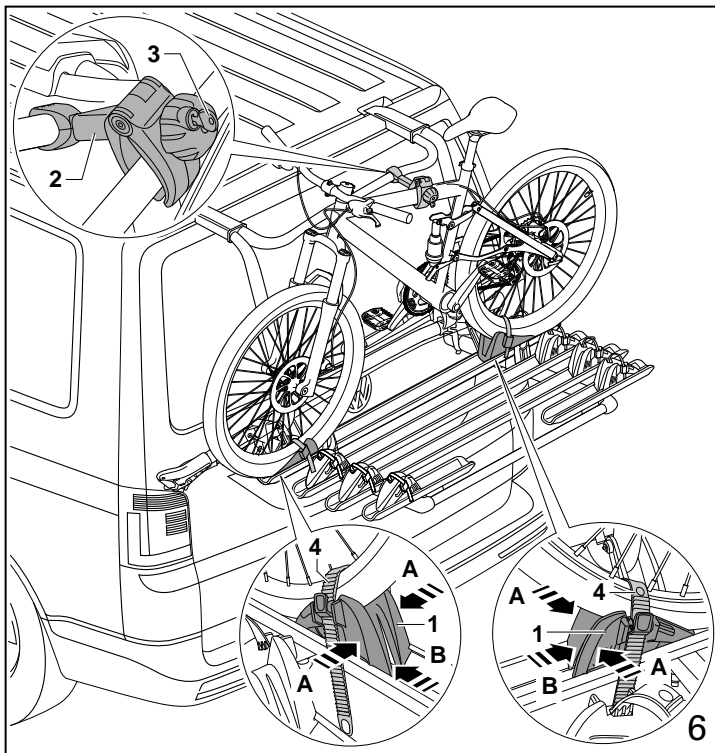

## Montare le biciclette

**Figura 6**

1. Comprimerne tutti i dispositivi antirotolamento -1- nella zona interna (freccia A) e spostarli all'interno (in direzione contraria a quella indicata dalle frecce B).
  2. Caricare la prima bicicletta sul portabiciclette posteriore.
  3. Allineare la bicicletta al centro e allentare il supporto per la 1° bicicletta -2-.
  4. Stringere il telaio della bicicletta con la graffa del supporto per la 1° bicicletta, avvitare con il dado con manopola a crociera e chiuderlo a chiave.
- ⚠ **Avvertenza**  
Avvitare il supporto con cautela. Forze di serraggio eccessive possono comportare danni a telai di biciclette delicate, ad es. in carbonio.
5. Comprimerne rispettivamente il dispositivo antirotolamento interno -1- (frecce A) e avvicinarlo alla rispettiva ruota (freccia B).
  6. Fissare entrambe le ruote con la cinghia di serraggio -4-.

7. Caricare il portabiciclette posteriore con la seconda bicicletta in posizione contraria alla direzione di marcia della 1° bicicletta. Il fissaggio con il supporto per la 2° bicicletta avviene analogamente a quello per la prima bicicletta.
8. Caricare il portabiciclette posteriore con la terza bicicletta in direzione di marcia della prima bicicletta. Il fissaggio con il supporto per la 3° bicicletta avviene analogamente a quello per la prima bicicletta.

**Figura 7**

1. Caricare il portabiciclette posteriore con la quarta bicicletta contrariamente alla direzione di marcia della prima bicicletta. Il fissaggio con il supporto della 4° bicicletta -5- avviene dal telaio terza bicicletta al telaio quarta bicicletta.

Lo smontaggio delle biciclette avviene in sequenza inversa.

**Figura 8**

Se le biciclette si ostacolano durante il carico a causa della loro struttura costruttiva, è possibile spostare le 3 rotaie fermaruota anteriori rispettivamente a destra o a sinistra.

Per lo spostamento allentare i rispettivi dadi con manopola a crociera (frecce). Spostare la rotaia fermaruota nella direzione necessaria e avvitare.

⚠ **Avvertenza**

Le rotaie non devono sporgere dai bordi esterni del veicolo.

Assicurarsi che il baricentro si trovi sempre al centro del portabiciclette posteriore.

**Fietsen monteren**

**Afbeelding 6**

1. Alle wegrolbeveiligingen -1- in het binnenste gedeelte (pijlen A) samendrukken en naar binnen verschuiven (in tegengestelde richting van de pijlen B).
2. Fietsendrager met de eerste fiets beladen.
3. Voertuig in het midden uitlijnen en de houder van de 1e fiets -2- losmaken.
4. Het fietsframe met de klem van de houder voor de 1e fiets stevig omsluiten en met de stergreepmoer vastschroeven en afsluiten.

**! Opmerking**

De houder voorzichtig vastschroeven. Te hoge klemkrachten kunnen bij gevoelige fietsframes, bijv. carbonframes, tot beschadigingen leiden.

5. Telkens de wegrolbeveiliging -1- in het binnenste gedeelte (pijlen A) samendrukken en naar het overeenkomstige wiel schuiven (pijl B).
6. Beide wielen met de spanriem -4- vastsjorren.
7. De fietsendrager met de tweede fiets, tegen de rijrichting van de 1e fiets in, beladen. De bevestiging met de houder van de 2e fiets vindt op dezelfde manier als voor de eerste fiets plaats.
8. De fietsendrager met de derde fiets, in rijrichting van de eerste fiets, beladen. De bevestiging met de houder van de 3e fiets vindt op dezelfde manier als voor de eerste fiets plaats.

**Afbeelding 7**

1. De fietsendrager met de vierde fiets, tegen de rijrichting van de eerste fiets in, beladen. De bevestiging met de houder van de 4e fiets -5- vindt plaats van het frame van de derde fiets naar het frame van de vierde fiets.

De demontage van de fietsen vindt in omgekeerde volgorde plaats.

**Afbeelding 8**

Als de fietsen elkaar bij het beladen hinderen, kunnen de voorste 3 fietsrails telkens naar rechts of links verschoven worden.

Voor het verschuiven de overeenkomstige stergreepmoeren losdraaien (pijlen). Fietsrail in de vereiste richting verschuiven en vastschroeven.

**! Opmerking**

De rails mogen niet buiten de buitenkanten van het voertuig uitsteken.

Let erop dat het totale zwaartepunt zich altijd in het midden van de fietsendrager bevindt.

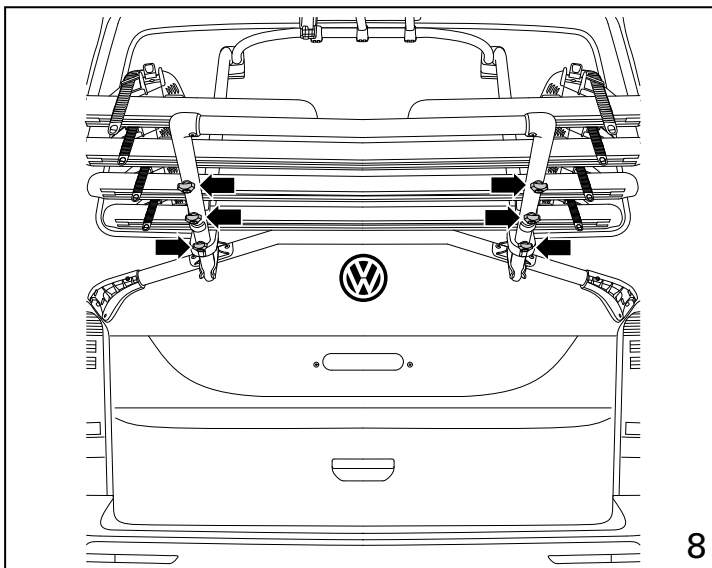
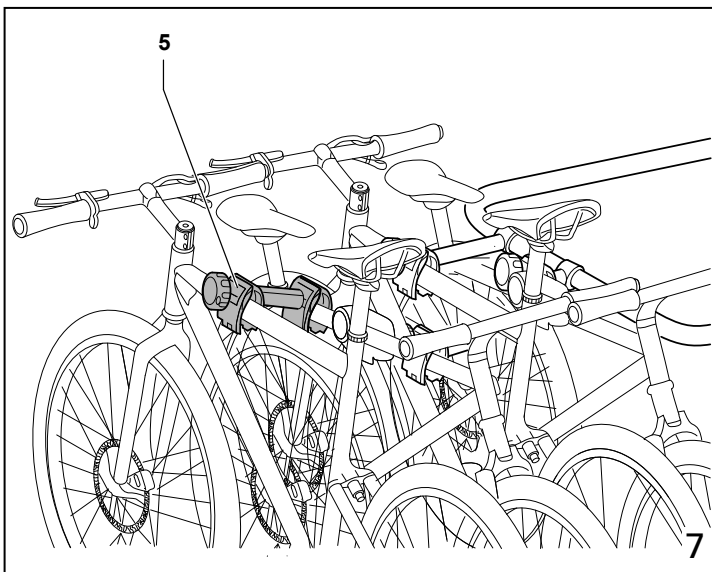
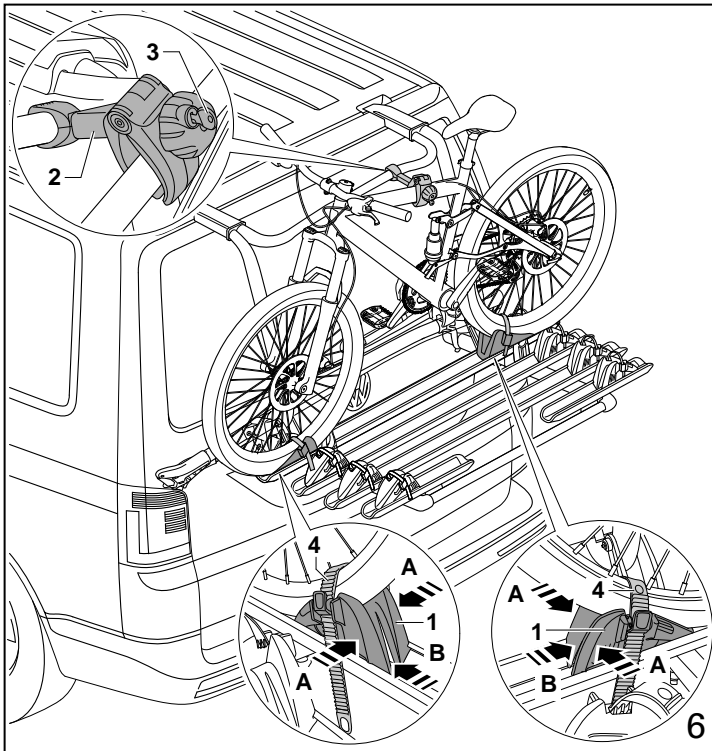

## Montera cyklar

### Bild 6

1. Tryck ihop alla hjulhållare -1- i det inre området (pilarna A) och skjut dem inåt (i motsatt riktning av pilarna B).
2. Lasta på den första cykeln på den bakluckemonterade cykelhållaren.
3. Ställ cykeln i mitten och lossa hållaren för den första cykeln -2-.
4. Fäst klämman på hållaren för den första cykeln ordentligt runt om cykelramen och dra åt med stjärnratten och lås.

### ! Observera

Dra åt hållaren försiktigt. För höga klämkrifter kan orsaka skador på ömtåliga cykelramar, t.ex. karbonramar.

5. Tryck ihop respektive hjulhållare -1- i det inre området (pilarna A) och skjut den mot motsvarande hjul (pil B).
6. Surra fast båda hjulen med spännbandet -4-.
7. Lasta på den andra cykeln så att den är placerad i motsatt riktning än den första på den bakluckemonterade cykelhållaren. Hållaren för den andra cykeln sätts fast på samma sätt som den första.

8. Lasta på den tredje cykeln så att den är placerad i samma riktning som den första på den bakluckemonterade cykelhållaren. Hållaren för den tredje cykeln sätts fast på samma sätt som den första.

### Bild 7

1. Lasta på den fjärde cykeln så att den är placerad i motsatt riktning än den första på den bakluckemonterade cykelhållaren. Hållaren för den fjärde cykeln -5- sätts fast mellan ramen på den tredje och fjärde cykeln.

Cyklarna monteras av i omvänd ordning.

### Bild 8

Om cyklarna är i vägen för varandra när de skall fästas kan de främre 3 cykelskenorna förskjutas åt höger eller vänster.

Lossa de motsvarande stjärnrattarna för att förskjuta skenorna (pilar). Förskjut cykelskenorna i önskad riktning och dra åt.

### ! Observera

Skenorna får inte sticka ut utanför fordonets ytterkanter.

Se till att den totala tyngdpunkten alltid är i mitten av den bakluckemonterade cykelhållaren.

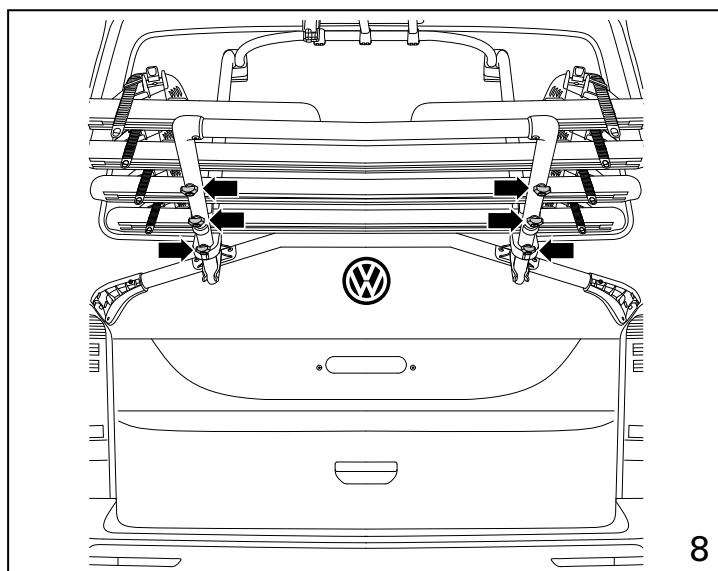
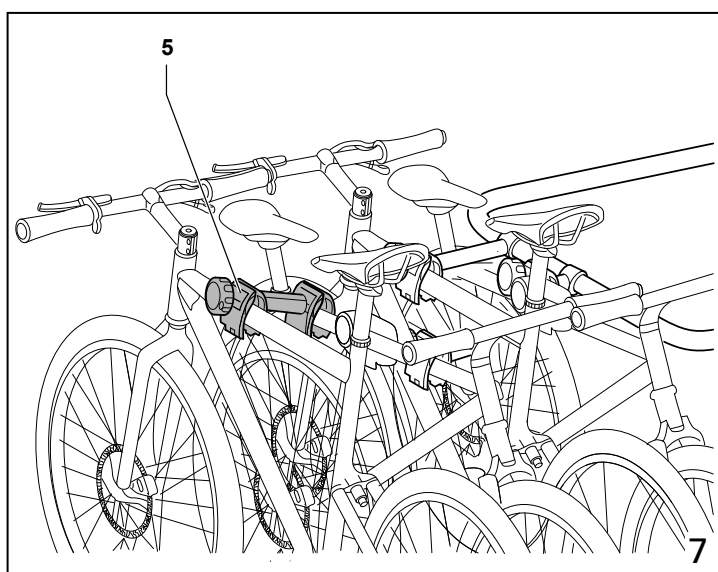
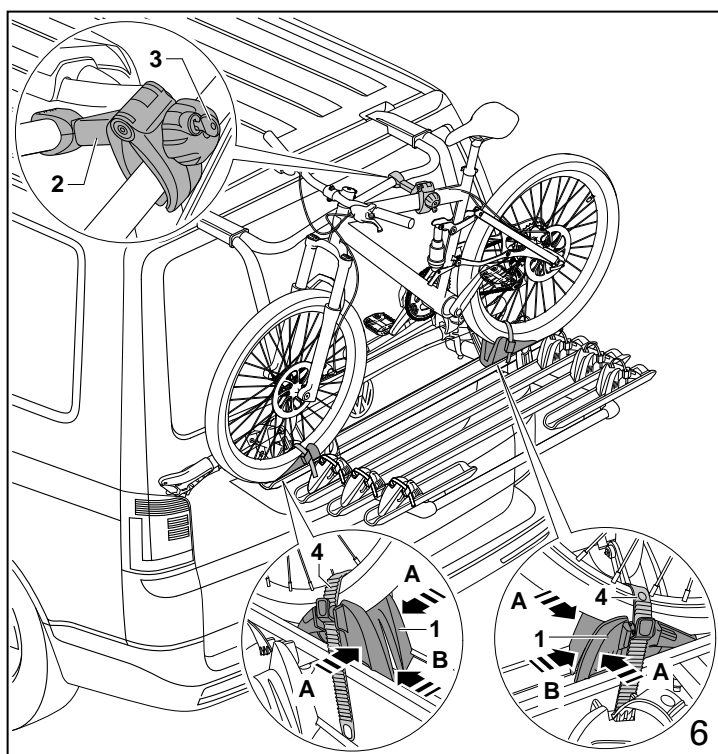



## Montagem das bicicletas

**Figura 6**

1. Pressione todas as proteções contra rodagem -1- no interior (setas A) e empurre-as para dentro (contra setas B).
2. Carregue a primeira bicicleta no porta-bicicletas traseiro.
3. Alinhe a bicicleta ao centro e solte o suporte da 1.ª bicicleta -2-.
4. Abraçee firmemente o quadro da bicicleta com a braçadeira do suporte da 1.ª bicicleta e aperte com a porca de manípulo em estrela para fechar.

**! Nota**

Enrosque cuidadosamente o suporte. Força de aperto a mais podem causar danos em quadros de bicicletas sensíveis, como os de carbono.

5. Pressione cada proteção contra rodagem -1- no interior (setas A) e empurre na direção da respetiva roda (seta B).
6. Amarre ambas as rodas com as correias tensoras -4-.

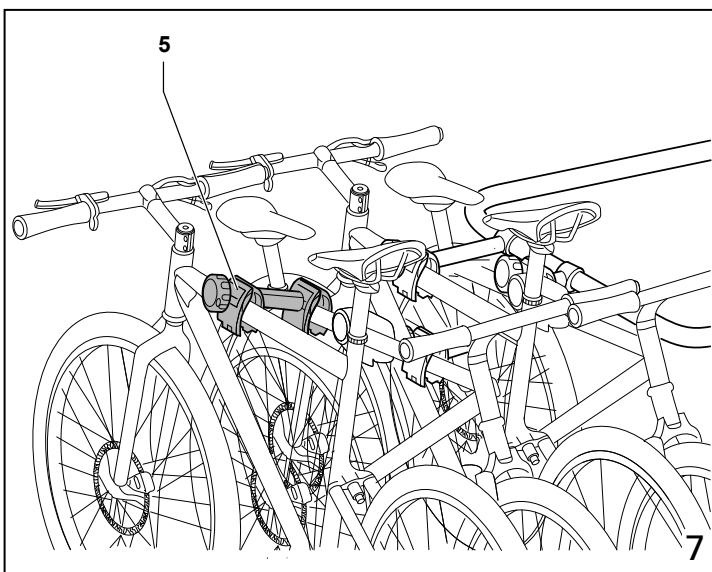
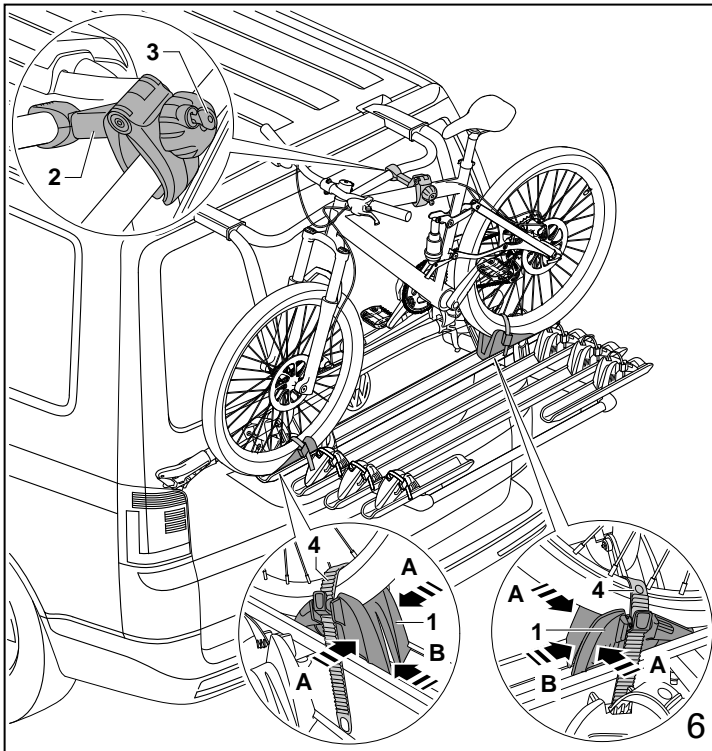

7. Carregue o porta-bicicletas traseiro com a segunda bicicleta, na direção oposta da 1.ª bicicleta. A fixação com o suporte da 2.ª bicicleta é feita da mesma forma da primeira bicicleta.
8. Carregue o porta-bicicletas traseiro com a terceira bicicleta, na mesma direção da primeira. A fixação com o suporte da 3.ª bicicleta é feita da mesma forma da primeira bicicleta.

**Figura 7**

1. Carregue o porta-bicicletas traseiro com a quarta bicicleta, na direção oposta da primeira. A fixação com o suporte da 4.ª bicicleta -5- é feita do quadro da terceira bicicleta para o quadro da quarta bicicleta.

A desmontagem das bicicletas é realizada na sequência inversa.

**Figura 8**

Se, ao serem carregadas, as bicicletas criarem condicionamentos estruturais, as 3 calhas frontais das bicicletas podem ser deslocadas para a direita ou para a esquerda, conforme o caso. Para as deslocar, desaperte as porcas de manípulo em estrela correspondentes (setas). Desloque as calhas das bicicletas na direção desejada e aperte-as.

**! Nota**

As calhas não podem ficar salientes nas arestas exteriores do veículo.

Certifique-se de que o centro de gravidade está sempre ao meio do porta-bicicletas traseiro.

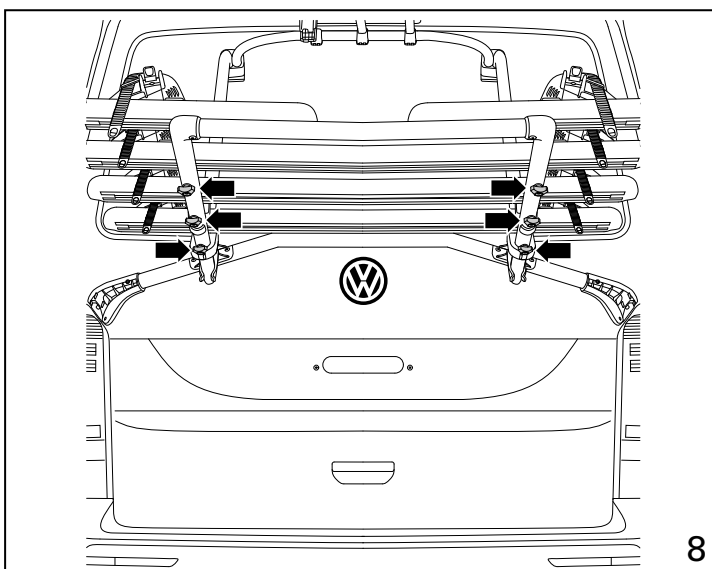

## Montaż rowerów

### Rysunek 6

1. Wszystkie wewnętrzne zabezpieczenia przed stoczeniem -1- (strzałki A) należy ścisnąć i przesunąć do wewnątrz (przeciwnie względem strzałek B).
2. Załadować pierwszy rower na uchwyt na tylną klapę.
3. Umieścić rower pośrodku i poluzować uchwyt na 1. rower -2-.
4. Starannie opasać ramę roweru klamrą uchwytu na 1. rower, przykręcić za pomocą nakrętki z chwytem gwiazdowym i zamknąć.

### ! Wskazówka

Uchwyt należy przykręcać ostrożnie. Zbyt duże siły docisku mogą spowodować uszkodzenia delikatnych ram rowerowych (np. karbonowych).

5. Każde wewnętrzne zabezpieczenie przed stoczeniem -1- (strzałki A) należy ścisnąć i nasunąć na odpowiednie koło (strzałka B).
6. Oba koła zamocować przy użyciu pasa mocującego -4-.
7. Załadować na uchwyt na tylną klapę drugi rower, w kierunku przeciwnym do kierunku jazdy 1. roweru. Zamocowanie przy użyciu uchwytu na 2. rower odbywa się według wskazówek dla pierwszego roweru.
8. Załadować na uchwyt na tylną klapę trzeci rower, w kierunku zgodnym z kierunkiem jazdy pierwszego roweru. Zamocowanie przy użyciu uchwytu na 3. rower odbywa się według wskazówek dla pierwszego roweru.

### Rysunek 7

1. Załadować na uchwyt na tylną klapę czwarty rower, w kierunku przeciwnym do kierunku jazdy pierwszego roweru. Zamocowanie przy użyciu uchwytu na 4. rower odbywa się według -5- odbywa się od ramy trzeciego roweru do ramy czwartego roweru.

Demontaż rowerów odbywa się w kolejności odwrotnej.

### Rysunek 8

Jeśli w czasie załadunku rowery będą sobie zawadzały wskutek uwarunkowań konstrukcyjnych, możliwe jest przesunięcie 3 przednich szyn roweru w prawo lub w lewo.

W celu przesunięcia należy poluzować odpowiednie nakrętki z chwytem gwiazdowym (strzałki). Przesunąć szynę roweru w pożądanym kierunku i przykręcić ją.

### ! Wskazówka

Szyny nie mogą wystawać poza zewnętrzne krawędzie pojazdu.

Zwracać uwagę na to, aby całkowity środek ciężkości zawsze znajdował się na środku uchwytu rowerowego.

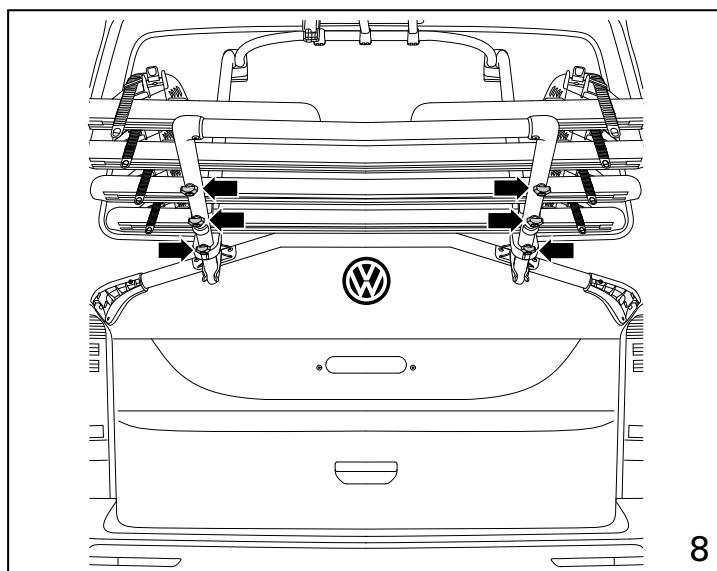
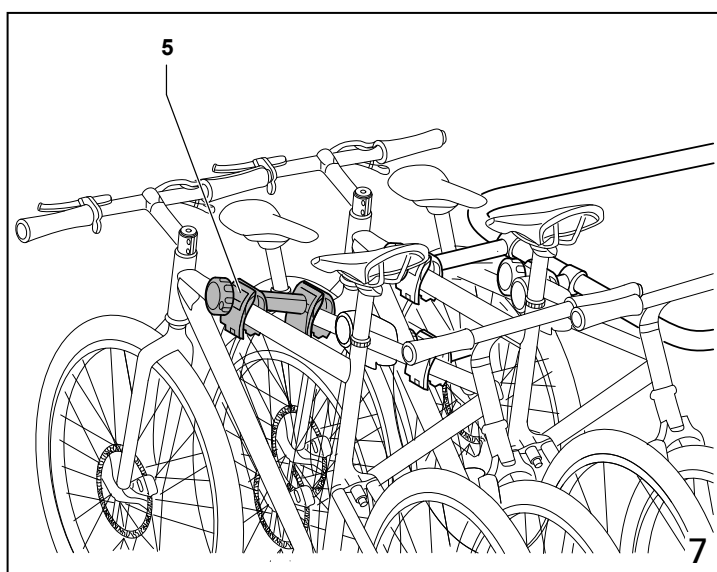
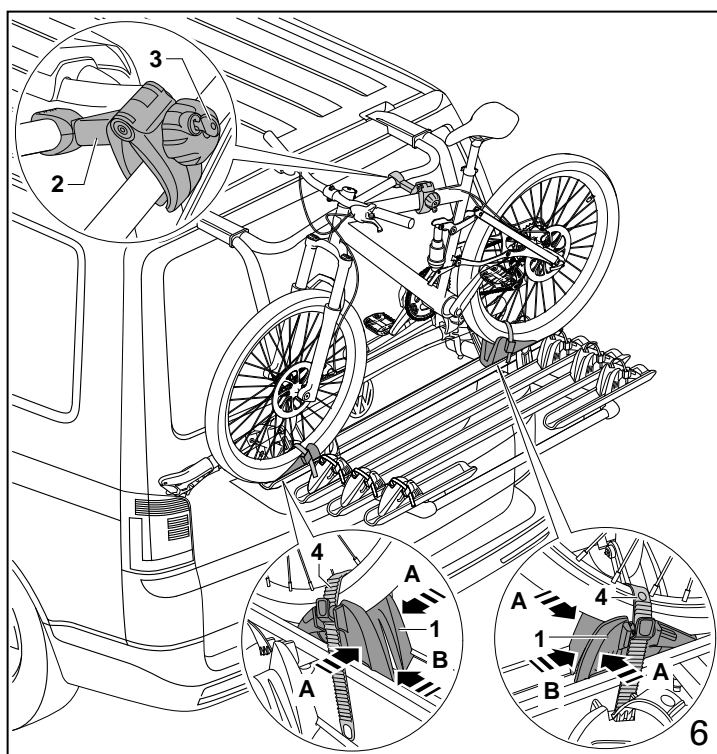

## Montáž kol

### Obrázek 6

1. Stlačte všechny pojistné prvky -1- ve vnitřní oblasti (šipky A) a posuňte je dovnitř (proti šipkám B).
2. Na zadní nosič jízdních kol umístěte první kolo.
3. Jízdní kolo vyrovnejte na střed a povolte držák 1. jízdního kola -2-.
4. Objímkou držáku 1. jízdního kola pevně sevřete rám jízdního kola, upevněte zašroubováním hvězdicové matice a zamkněte.

### ⚠ Upozornění

Držák upevňujte opatrně. Příliš vysoké svěrné síly mohou způsobit poškození choulolistivých rámu jízdních kol, např. karbonových rámu.

5. Vždy stlačte pojistný prvek -1- ve vnitřní části (šipky A) a posuňte jej k příslušnému kolu (šipka B).
6. Upněte obě kola pomocí upínacího řemenu -4-.
7. Na zadní nosič jízdních kol umístěte druhé jízdní kolo, proti směru jízdy 1. jízdního kola. Upevnění pomocí držáku 2. jízdního kola se provádí stejným způsobem jako u prvního jízdního kola.
8. Na zadní nosič jízdních kol umístěte třetí jízdní kolo ve směru jízdy prvního jízdního kola. Upevnění pomocí držáku 3. jízdního kola se provádí stejným způsobem jako u prvního jízdního kola.

### Obrázek 7

1. Na zadní nosič jízdních kol umístěte čtvrté jízdní kolo proti směru jízdy prvního jízdního kola. Upevnění pomocí držáku 4. jízdního kola -5- se provádí od rámu třetího jízdního kola k rámu čtvrtého jízdního kola.

Demontáž jízdních kol se provádí v opačném pořadí.

### Obrázek 8

Pokud si jízdní kola vzhledem ke konstrukčnímu provedení vzájemně překáží, lze 3 přední kolejnice pro jízdní kola posunout vždy doprava nebo doleva. Pokud je chcete posunout, povolte příslušné hvězdicové matice (šipky). Posuňte kolejnice pro jízdní kola příslušným směrem a pevně zašroubujte matice.

### ⚠ Upozornění

Kolejnice nesmějí přecházet přes vnější hrany vozidla.

Dbejte na to, aby se celkové těžiště nacházelo vždy ve středu zadního nosiče jízdních kol.

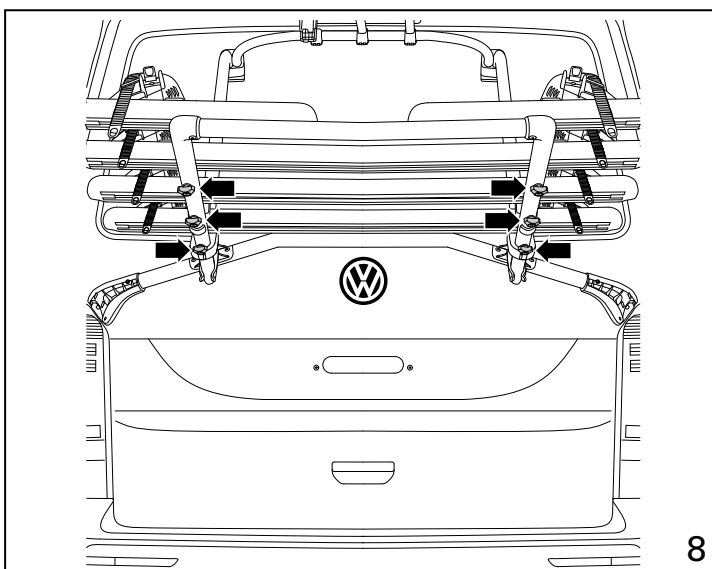
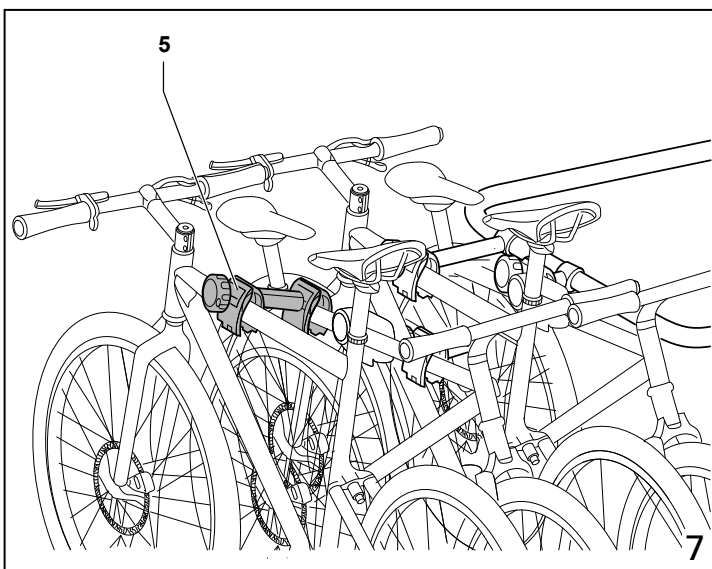
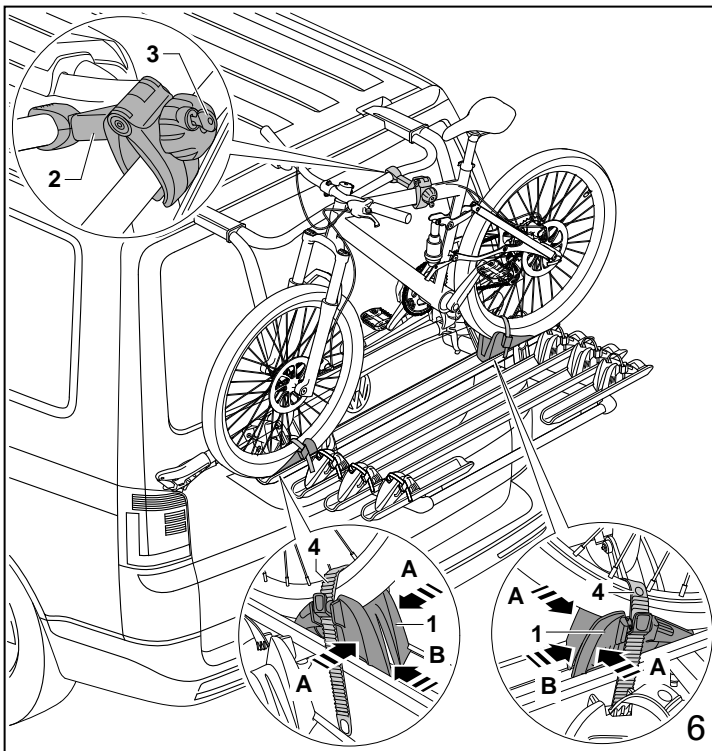

## J

### サイクルの取り付け

図 6

1. 内部エリアにある全てのニュートラル防止のロックスタンド -1- を同じ位置まで押し (矢印 A)、内側に押し寄せてください (矢印 B と逆方向)。
2. リアサイクルキャリアに一台目の自転車を架装してください。
3. 自転車を中央合わせにし、一台目の自転車のブラケット -2- を緩めてください。
4. サイクルブラケット一台目のクランプがしっかりとサイクルフレームを包むようにし、星型ハンドルナットで締め付け、そしてロックしてください。

① 注記

ブラケットを締め付ける時は注意を。締め付力が大きくなると、応力に敏感なサイクルフレームが、例えばカーボン製サイクルフレームが損傷する可能性があります。

5. 内部エリアにあるニュートラル防止のロックスタンド -1- を同じ位置まで押し (矢印 A)、対応するホイールに押し寄せてください (矢印 B)。

6. 自転車の両輪をテンションバンド -4- で締め止めてください。

7. リアサイクルキャリアに二台目の自転車を架装してください。架装する方向は一台目の自転車の走行方向と逆にしてください。サイクルブラケット二台目の固定はブラケット一台目と同じです。

8. リアサイクルキャリアに三台目の自転車を架装してください。架装する方向は一台目の自転車の走行方向と同じにしてください。サイクルブラケット三台目の固定はブラケット一台目と同じです。

図 7

1. リアサイクルキャリアに四台目の自転車を架装してください。架装する方向は一台目の自転車の走行方向と逆にしてください。サイクルブラケット四台目 -5- をサイクルフレーム三台目とサイクルフレーム四台目の上に固定してください。

取り付けと逆の手順でサイクルを取り外してください。

図 8

自転車を架装する時、複数の自転車が構造上で互いにつけ合う場合は、前から三本の自転車ガイドレールをそれぞれ左、または右に推してください。推す時は対応する星型ハンドルナットを緩めてください (矢印)。自転車ガイドレールを指定な方向まで推してから、ナットを緩めてください。

① 注記

ガイドレールは車両輪郭のエッジを超えないでください。

リアサイクルキャリアの総重心は終始リアサイクルキャリアの中部にあること。

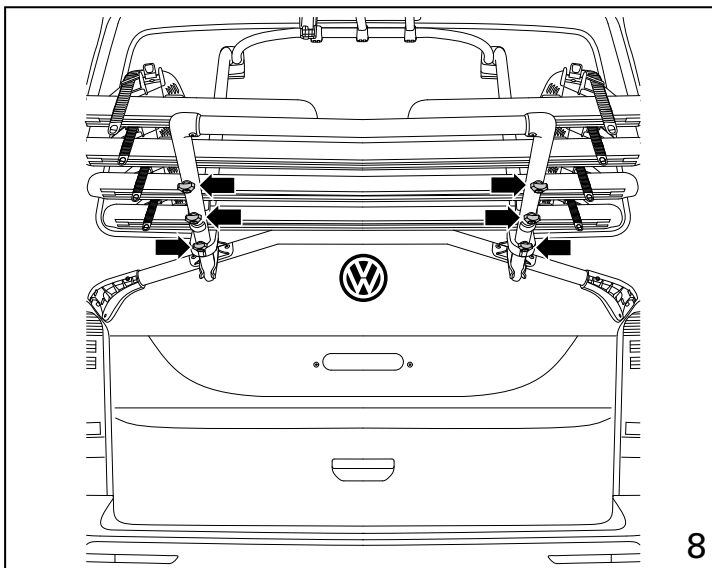
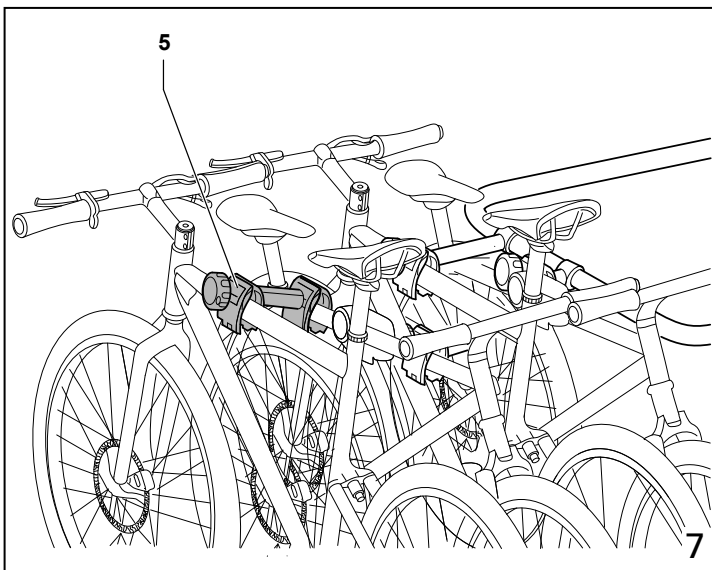
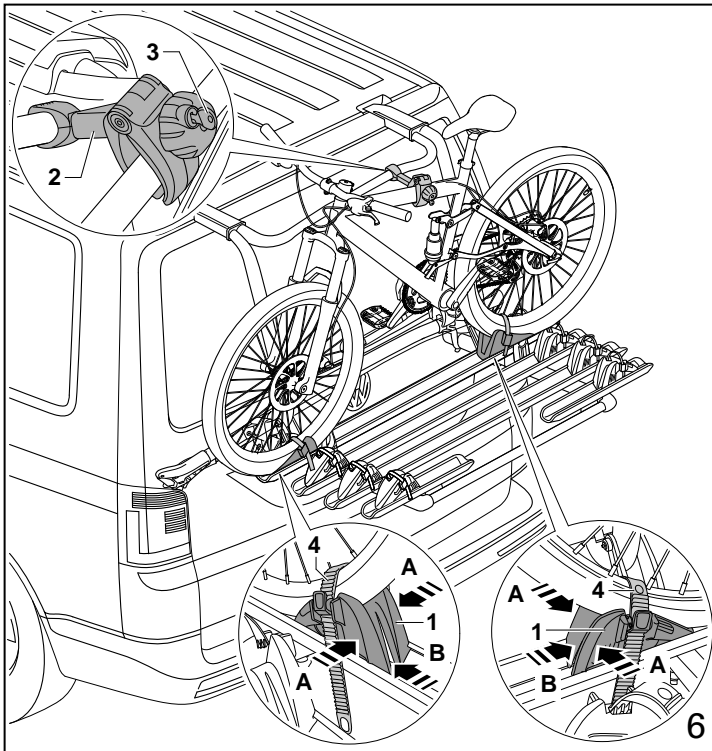

安装自行车

图 6

1. 将内部区域的所有防溜车固定件 -1- 按到一起 (箭头 A) 并向内推 (与箭头 B 相反)。
2. 在车尾自行车架上装载第一辆自行车。
3. 将自行车居中对齐, 松开第一辆自行车的固定架 -2-。
4. 将第一辆自行车固定架的夹钳紧紧包住自行车车架, 用星形手柄螺母拧紧并锁上。

提示

小心拧紧固定架。夹紧力过大, 可能会损坏较为敏感的自行车车架, 如碳纤维车架。

5. 分别将内部区域的防溜车固定件 -1- 按到一起 (箭头 A), 并推到相应的车轮上 (箭头 B)。
6. 用紧固皮带 -4- 拴紧两个车轮。
7. 在车尾自行车架上装载第二辆自行车, 方向与第一辆自行车的行驶方向相反。第二辆自行车固定架的固定与第一辆自行车类似。
8. 在车尾自行车架上装载第二辆自行车, 方向与第一辆自行车的行驶方向相同。第三辆自行车固定架的固定与第一辆自行车类似。



图 7

1. 在车尾自行车架上装载第四辆自行车, 方向与第一辆自行车的行驶方向相反。第四辆自行车固定架 -5- 固定在第三辆自行车的车架和第四辆自行车的车架上。

按相反顺序拆卸自行车。

图 8

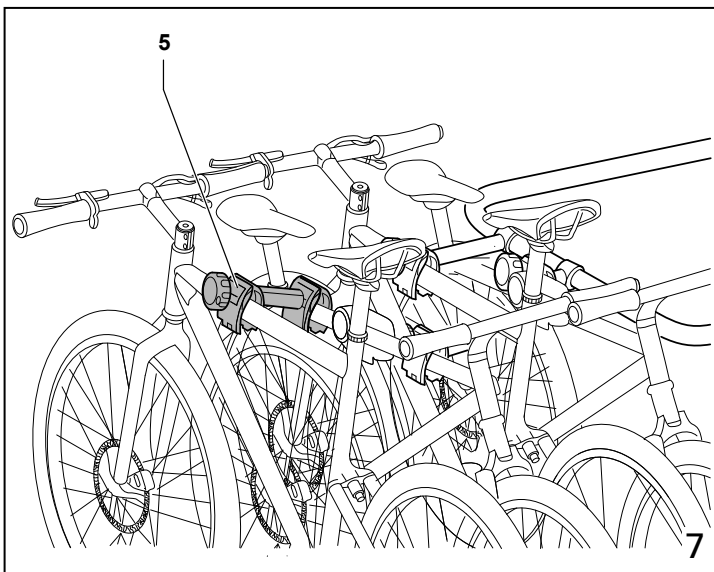
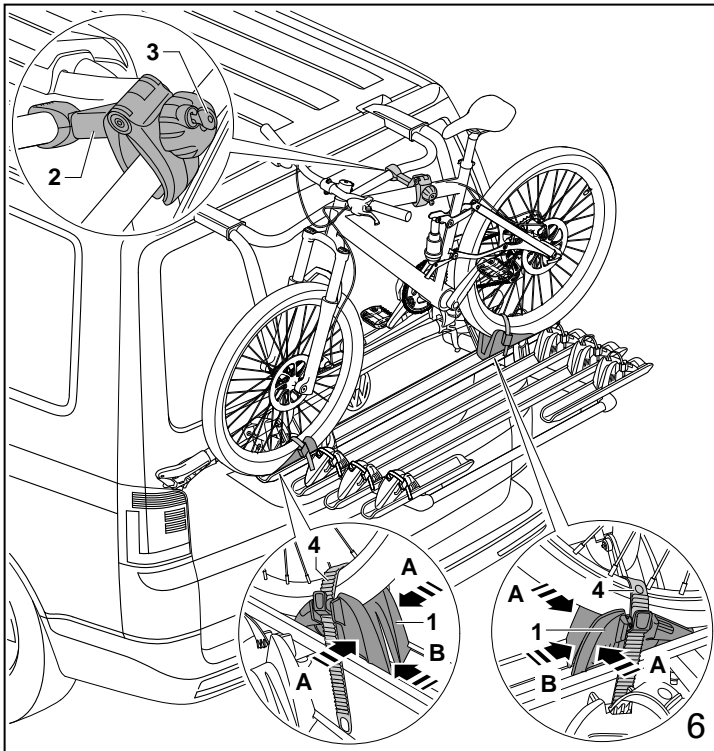
如果在装载自行车时, 各自行车因结构原因互相阻碍, 可将前面三根自行车导轨分别向左或向右推。推移时松开相应的星形手柄螺母 (箭头)。将自行车导轨推到需要的方向, 然后拧紧。

提示

导轨不得超出车辆的外缘。

注意, 整个自行车架的总重心必须始终位于车尾自行车架的中部。

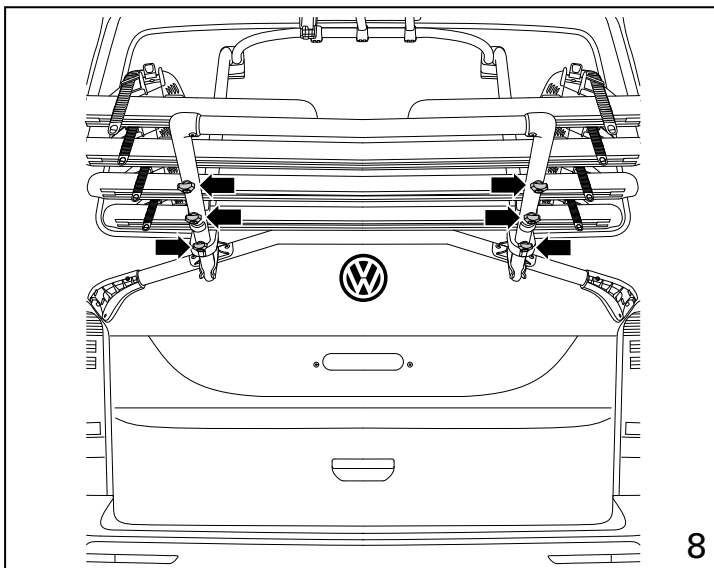

## Установка велосипедов

Рис. 6

1. Сожмите все противооткатные упоры -1- в нижней части (стрелка A) и сдвиньте внутрь (в направлении, противоположном стрелкам B).
2. Поместите первый велосипед на велобагажник.
3. Выровняйте велосипед по центру и ослабьте держатель для 1-го велосипеда -2-.
4. Прочно обхватите раму велосипеда скобой держателя 1-го велосипеда, плотно завинтите гайку со звездообразной рукояткой и замкните.

**! Указание**

Осторожно и прочно завинтите держатель. Слишком высокие значения усилия зажима могут привести к повреждению хрупких рам велосипедов, напр., карбоновых рам.

5. Каждый раз сжимайте внутреннюю часть противооткатного упора -1- (стрелки A) и сдвигайте к соответствующему колесу (стрелка B).
6. Закрепляйте оба колеса при помощи затяжного ремня -4-.
7. Поместите на велобагажник второй велосипед в направлении, противоположном 1-ому велосипеду. Закрепление на держателе для 2-го велосипеда происходит соответственно так же, как и в случае с первым велосипедом.
8. Поместите на велобагажник третий велосипед в том же направлении, что и первый велосипед. Закрепление на держателе для 3-го велосипеда происходит соответственно так же, как и в случае с первым велосипедом.

Рис. 7

1. Поместите на велобагажник четвертый велосипед в направлении, противоположном 1-ому. Закрепление на держателе для 4-го велосипеда -5- осуществляется путем скрепления между собой рам третьего и четвертого велосипедов.

Снятие велосипедов выполняется в обратной последовательности.

Рис. 8

Если при погрузке велосипеды мешают, то передние 3 стойки для велосипедов могут быть соответственно сдвинуты вправо или влево. Для смещения ослабьте соответствующие гайки со звездообразной рукояткой (стрелки). Сдвиньте стойки для велосипедов в необходимом направлении и прочно завинтите.

**! Указание**

Стойки не должны выступать за внешние края транспортного средства.

Обращайте внимание на то, чтобы общий центр тяжести всегда располагался по центру велобагажника.

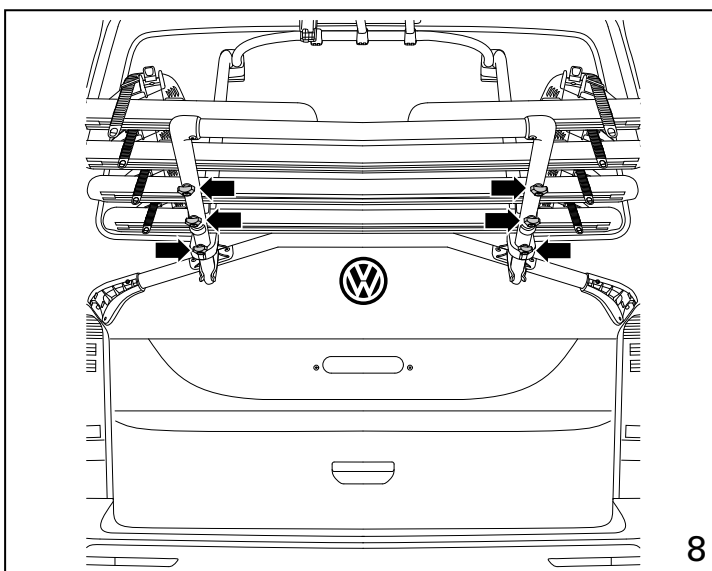
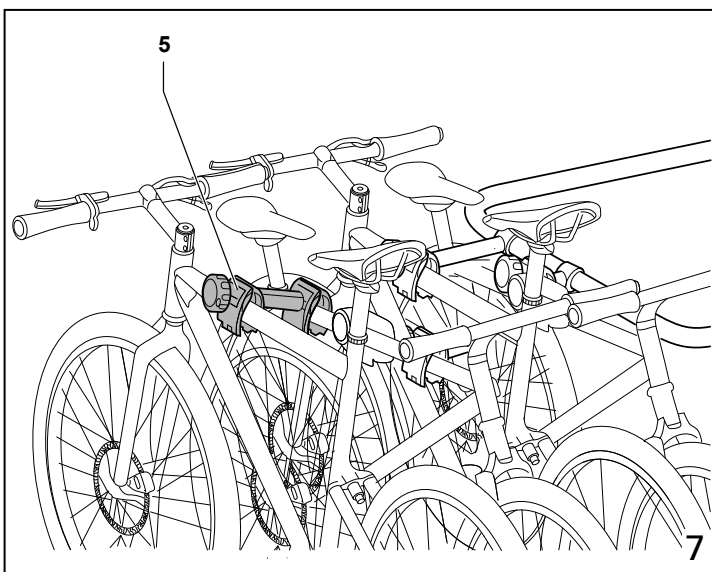
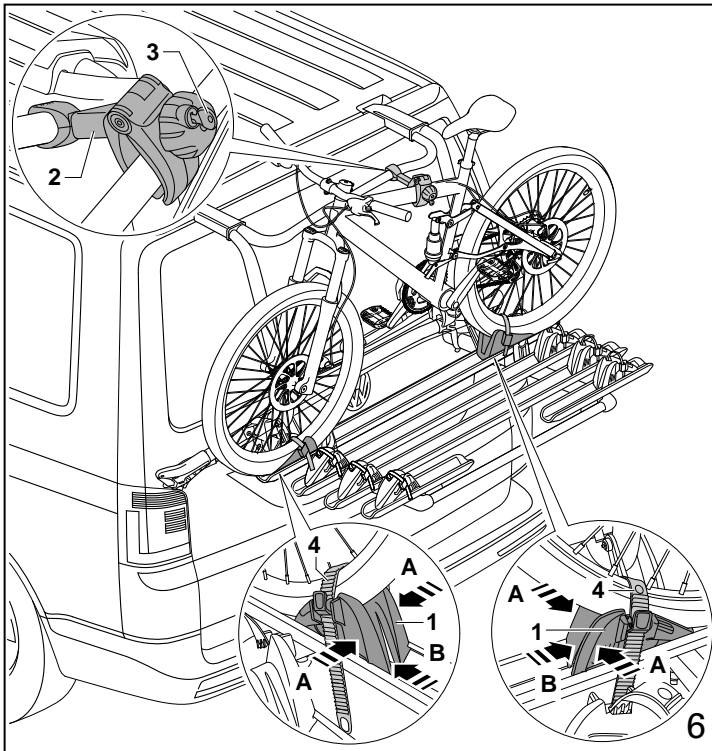

**Achtung • Attention • Attention • Atención • Attenzione • Let op  
 Observera • Atensão • Uwaga • Pozor • 注意 • 注意 • Внимание**

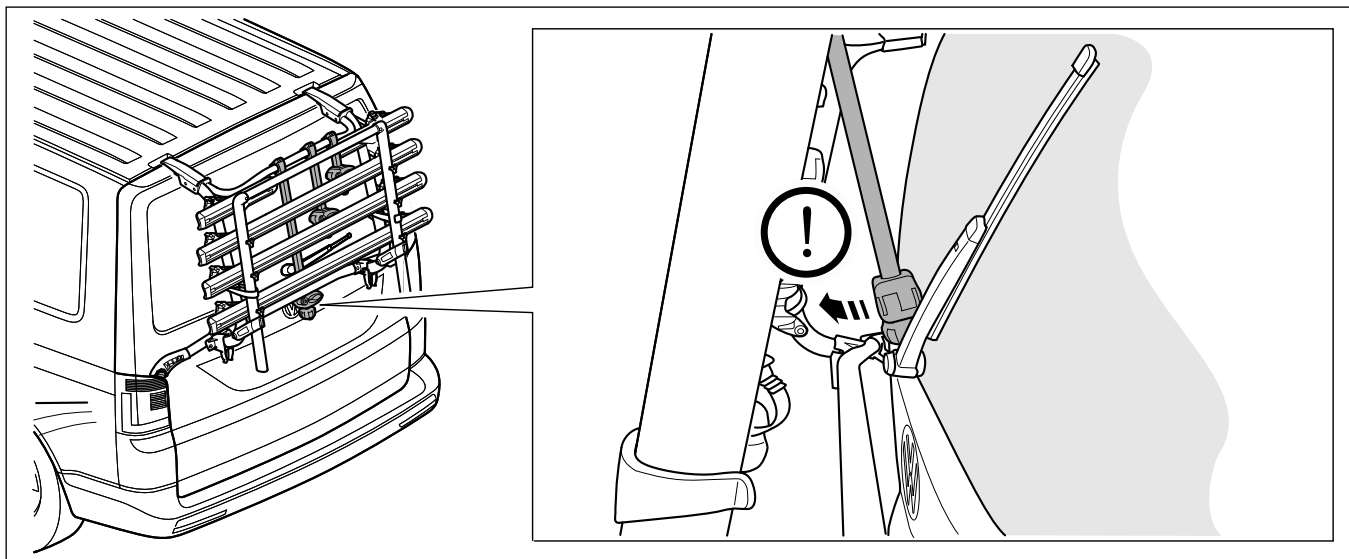

**D**

Beachten Sie beim Fahren mit hochgeklapptem Heckträger, dass die Fahrradklammern parallel zu den Radschienen liegen, da andernfalls Kollisionsgefahr mit dem Scheibenwischer besteht.

**GB**

Please ensure that, when driving with the rear rack turned up, the bicycle clamps are parallel to the wheel rails. If not they could clash with the rear screen wiper.

**F**

Assurez-vous, lors des trajets effectués avec le porte-bicyclettes arrière remonté, que les pinces pour bicyclettes sont parallèles aux rails de roues faute de quoi il y a risque de collision avec l'essuieglace.

**E**

Al circular con el portacargas trasero levantado, prestar atención a que las garras para bicicletas transcurran paralelas a los rieles de rueda debido a que, en caso contrario, existe peligro de colisión con el lavalunetas.

**I**

Durante la guida con portabici sollevato fare attenzione che i fissaggi per la bicicletta siano paralleli alle guide delle ruote, poiché in caso contrario sussiste il pericolo di collisione con il tergicristallo.

**NL**

Let er tijdens het rijden met omhooggeklapte fietsendrager op, dat de fietsklemmen parallel aan de wielseuven staan, omdat anders de ruitenwisher geraakt kan worden.

**S**

När du kör med ett uppfälld cykelhållare ska du tänka på att lägga cykelklamren parallellt med hjulskenor, eftersom annars risk finns för kollision med bakrutetorkaren.

**PT**

Ao conduzir com o porta-bicicletas traseiro dobrado para cima, preste atenção para que os grampos das bicicletas fiquem paralelos às calhas das bicicletas, para que não exista perigo de colisão com o limpapára-brisas.

**PL**

Podczas jazdy z podniesionym uchwytem na tylną klapy pamiętać o tym, aby klamry rowerowe leżały równoległe do szyn z kołami, w przeciwnym razie istnieje niebezpieczeństwo korozji z wycieraczką.

**CZ**

Při jízdě se zadním nosičem odklopeným nahoru dbejte na to, aby spony jízdního kola byly rovnoběžné ke kolejnicám pro kolo, neboť jinak existuje nebezpečí kolize se stěračem.

**J**

走行する場合は、リアサイクルを上に向けて平行に開ける必要があります。リアサイクルが上向きに平行に開けられず、スクリーンと衝突する可能性があります。

**CN**

行驶时，如果车尾自行车架向上掀起，请注意自行车夹钳必须与车轮导轨平行，否则可能会与车窗玻璃刮水器发生碰撞。

**RU**

Во время езды со сложенным вверх багажником убедитесь в том, что зажимы для крепления велосипедов располагаются параллельно направляющим для колес, так как в противном случае они могут столкнуться со стеклоочистителем.

