



Original Zubehör
Genuine Accessories
Accessoires d'Origine

Montageanleitung
Installation instructions
Instructions de montage
Instrucciones de montaje
Istruzioni di montaggio
Montage-aanwijzing
Monteringsanvisning
Instruções de montagem
Instrukcja montażu
Montážní návod
取付説明書
装配手册
Инструкция по монтажу

Grundträger, Ladefläche Bed Rack

Support de base, surface de chargement

Soportes básicos, superficie de carga

Supporto base, piano di carico

Basisdrager, laadoppervlak

Grundsats, flak

Barras porta-bagagens, zona de carga

Bagażnik bazowy, skrzynia ładunkowa

Základní nosiče, ložná plocha

ベッドラック

载货台行李架

Рейлинги, погрузочная платформа

Teilenummer / Part number / N° de pièce / Número de pieza /
Numero pezzo / Onderdeelnummer / Reservdelsnummer /
N.º da peça / Numer części / Číslo součástí / 部品番号 / 零件号 / Артикул

VW Amarok 2010 ⇒

2H0 071 151

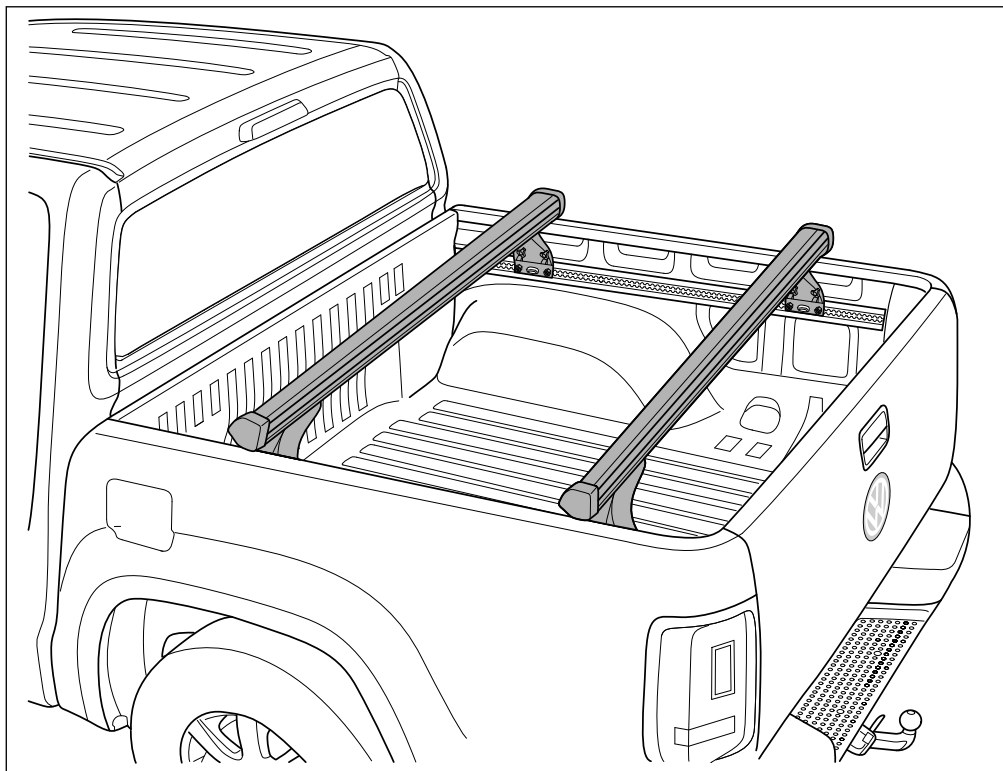

Änderungen des Lieferumfanges vorbehalten.

Design and specifications subject to change without notice.

Sous réserve de modifications.

Se reservan las modificaciones respecto al volumen de suministro.

Ci riserviamo il diritto di apportare modifiche al contenuto della fornitura.

Wijzigingen in leveringsomvang voorbehouden.

Ändringar av leveransomfattningen förbehålles.

Reservado o direito a alterações do material fornecido.

Zastrzegamy sobie prawo zmian zakresu dostawy.

Změny rozsahu dodávky vyhrazeny.

仕様および内容は予告なく変更する場合があります。

供货范围可能发生改变。

Возможны изменения комплекта поставки.

Distributed by Volkswagen Zubehör GmbH
USA: Distributed by Volkswagen Group of America, Inc.

– Corporate Parts Div. –

3800 Hamlin Rd
Auburn Hills MI 48326

D

Lieber Kunde,

wir freuen uns, dass Sie sich für ein VW Original Zubehörteil entschieden haben.

Durch die Form der Ladefläche scheint es, als ob die Grundträger unterschiedlich hoch sind. Das ist lediglich ein Höhenausgleich der Fahrzeugform und unbedenklich.

Zu dieser Anleitung

Diese Anleitung enthält wichtige Informationen, Ratschläge, Anweisungen und WARNHINWEISE zur Montage und Benutzung des Grundträgers an Ihrem Fahrzeug, die unbedingt eingehalten werden müssen. Bitte lesen und beachten Sie auch die in dieser Anleitung und dem Fahrzeughandbuch enthaltenen Informationen und Warnhinweise hinsichtlich sachgemäßer Montage und Gebrauch des Grundträgers.



! WARNUNG

Texte mit diesem Symbol weisen auf Unfall- und Verletzungsgefahren hin.



! Hinweis

Texte mit diesem Symbol enthalten Hinweise, wie Sie mögliche Schäden an Ihrem Fahrzeug verhindern können.



Umwelthinweis

Texte mit diesem Symbol enthalten Hinweise zum Umweltschutz.

E

Estimado cliente,

Nos alegra que se haya decidido por un accesorio Original de VW.

Por la forma de la superficie de carga parece que los soportes básicos tengan alturas diferentes. Se trata simplemente de una compensación de altura de la forma del vehículo y no es significativo.

Respecto a este Manual de instrucciones

Este manual de instrucciones contiene información, consejos, instrucciones y ADVERTENCIAS importantes para el montaje y la utilización del soporte básico en su vehículo y que es imprescindible tener en cuenta. Lea y tenga en cuenta también la información y las advertencias que contienen tanto este manual de instrucciones como el manual del vehículo respecto al montaje y la utilización adecuados del soporte básico.



! ADVERTENCIA

Los textos que incluyen este símbolo indican riesgo de lesiones o accidente.



! Nota

Los textos que incluyen este símbolo contienen indicaciones para evitar posibles daños en su vehículo.



Información medioambiental

Los textos precedidos por este símbolo contienen información sobre la protección del medio ambiente.

GB / USA / Canada

Dear Customer,

Thank you for choosing this original Volkswagen accessory.

It appears that the carrier bars are at different heights due to the form of the load bed. This is due to the height compensation of the vehicle design, and no cause for concern.

About these Instructions

This Booklet contains important information, tips, instructions and WARNINGS about installing and using the carrier bars on your vehicle and they must be adhered to at all times. For the proper installation and use of the carrier bars and for your own safety and for the safety of others, you must also read and heed the information and warnings in this booklet and your vehicle's handbook.



! WARNING

Text with this symbol contains important information on safety and how to reduce the risk of personal injury or death.



! Note

Text with this symbol draws your attention to potential sources of damage to your vehicle.



For the sake of the environment

Text with this symbol contains information about the environment and how you can help protect it.

F

Cher client,

Nous sommes heureux de voir que vous avez opté pour un accessoire d'origine VW.

La forme de la surface de chargement donne l'impression que les support de base sont à des hauteurs différentes. C'est uniquement une compensation de la hauteur de la forme du véhicule et cela n'a pas d'importance.

Au sujet de ces instructions

Cette notice comprend des informations, des conseils, des instructions et des AVERTISSEMENTS importants pour le montage et l'utilisation du support de base sur votre véhicule, qui doivent être obligatoirement respectés. Veuillez lire et respecter aussi les informations et les avertissements concernant le montage et l'utilisation conformes du support de base, compris dans cette notice et dans le manuel du véhicule.



! ATTENTION

Les passages précédés de ce symbole signalent des risques d'accident et de blessures.



! Indication

Les passages précédés de ce symbole indiquent comment éviter des endommagements éventuels de votre véhicule.



Environnement

Les passages précédés de ce symbole comprennent des indications relatives à la protection de l'environnement.

I

Caro cliente,

siamo lieti che Lei abbia deciso di acquistare un accessorio originale VW.

A causa della forma del piano di carico si ha l'impressione che i supporti base siano differenti in altezza. Si tratta semplicemente di una compensazione dell'altezza della forma del veicolo e non comporta rischi.

Informazioni su queste istruzioni

Le presenti istruzioni comprendono informazioni, consigli, indicazioni e AVVERTIMENTI importanti relativi al montaggio e all'uso del supporto base sul Suo veicolo che dovranno essere assolutamente rispettati. Si prega di leggere anche le informazioni riportate in queste istruzioni e nel manuale del veicolo, così come gli avvertimenti riguardanti il montaggio e l'uso appropriati del supporto base.



! AVVERTIMENTO

I testi contraddistinti da questo simbolo indicano pericolo di infortunio e rischio di ferirsi.



! Avvertenza

I testi contraddistinti da questo simbolo contengono indicazioni per evitare possibili danni al veicolo.



Avvertenza sulla tutela dell'ambiente

I testi preceduti da questo simbolo contengono informazioni sulla tutela dell'ambiente.

NL

Geachte klant,

Wij zijn verheugd, dat u voor een origineel VW-accessoire hebt gekozen.

Door de vorm van het laadoppervlak lijkt het alsof de basisdragers verschillend hoog zijn. Dat is slechts een hoogtecompensatie van de voertuigvorm en kan geen kwaad.

Over dit instructieboekje

Dit instructieboekje bevat belangrijke informatie, adviezen, aanwijzingen en WAARSCHUWINGEN voor de montage en het gebruik van de basisdrager op uw voertuig, die beslist in acht genomen moeten worden. Lees tevens de informatie en waarschuwingen in dit instructieboekje en in het handboek van het voertuig met betrekking tot de juiste montage en het juiste gebruik van de basisdrager.



! WAARSCHUWING

Teksten met dit symbool wijzen op gevaar voor ongevallen en verwondingen.



! Aanwijzing

Teksten met dit symbool bevatten aanwijzingen, hoe u mogelijke schade aan uw voertuig kunt voorkomen.



Milieu-aanwijzing

Teksten met dit symbool bevatten aanwijzingen over milieubescherming.

S**Bäste kund,**

vi gläder oss åt att du har bestämt dig för en VW original tillbehörsdel.

På grund av flakets form ser det ut som om grundsatserna är olika höga. Det är bara en höjdtjämning av fordonets form och kan ignoreras.

Om denna instruktion

Denna instruktion innehåller viktig information, råd och anvisningar och VARNINGSANVISNINGAR för montering och användning av grundsatsen på din bil, som måste följas. Läs och beakta även denna instruktion och den information som finns i instruktionsboken samt varningsanvisningarna beträffande sakkunnig montering och användning av grundsatsen.

⚠ VARNING

Texter med denna symbol hänvisar till olycks- och skaderisker.

ⓘ Observera

Texter med denna symbol innehåller anvisningar om hur du kan förhindra möjliga skador på din bil.

🌿 Miljöanvisning

Texter med denna symbol innehåller anvisningar beträffande miljövård.

CZ**Milý zákazník,**

těší nás, že jste se rozhodl pro originální díl příslušenství VW.

Vzhledem ke tvaru ložné plochy se zdá, jako by byly základní nosiče různě vysoké. Jedná se pouze o výškové vyrovnání tvaru vozidla a nikoli o vadu.

K tomuto návodu

Tento návod obsahuje důležité informace, rady, pokyny a VÝSTRAŽNÁ UPOZORNĚNÍ k montáži a použití základního nosiče na vašem vozidle, které je bezpodmínečně nutné dodržovat. Přečtěte si také informace a výstražná upozornění obsažená v tomto návodu a v příručce vozidla, týkající se odborné montáže a používání základního nosiče, a dodržujte je.

⚠ VÝSTRAHA

Texty s tímto symbolem upozorňují na nebezpečí nehody a zranění.

ⓘ Upozornění

Texty s tímto symbolem obsahují pokyny, jak můžete zabránit případným škodám na Vašem vozidle.

🌿 Pokyny pro životní prostředí

Texty s tímto symbolem obsahují pokyny k ochraně životního prostředí.

PT**Caro cliente,**

parabéns por ter decidido adquirir acessórios originais da VW.

Devido ao formato da zona de carga, parece que as barras porta-bagagens apresentam alturas diferentes. Isso é apenas uma compensação da altura do formato do veículo e não representa qualquer problema.

A respeito destas instruções

Estas instruções contêm informações importantes, conselhos, indicações e ADVERTÊNCIAS sobre a montagem e utilização das barras porta-bagagens no seu veículo, as quais devem ser observadas sem falta. Por favor, queira ler e cumprir as informações e advertências contidas nas presentes instruções e no manual do veículo, no que diz respeito à montagem e utilização adequadas das barras porta-bagagens.

⚠ ALERTA

Textos com este símbolo remetem para perigos de acidente e de lesão.

ⓘ Nota

Textos com este símbolo contêm notas sobre como se podem evitar danos no seu veículo.

🌿 Nota sobre o ambiente

Textos com este símbolo contêm notas sobre proteção ambiental.

PL**Drogi kliencie,**

cieszymy się, że zdecydowałeś się na oryginalne akcesoria VW.

Kształt skrzyni ładunkowej sprawia, że belki bagażnika bazowego zdają się być na różnej wysokości. Jest to jedynie rezultat wyrównania wysokości wynikającej z kształtu pojazdu, niebudzący zastrzeżeń.

Odnosnie niniejszej instrukcji

Niniejsza instrukcja zawiera ważne informacje, porady, instrukcje oraz WSKAZÓWKI OSTRZEGAWCZE dotyczące montażu i korzystania z bagażnika bazowego, których należy bezwzględnie przestrzegać. Należy również przeczytać i przestrzegać informacji i wskazówek ostrzegawczych dotyczących prawidłowego montażu i użycia bagażnika bazowego, zawartych w niniejszej instrukcji oraz w podręczniku pojazdu.

⚠ OSTRZEŻENIE

Teksty z tym symbolem wskazują na niebezpieczeństwo wypadku oraz obrażeń.

ⓘ Wskazówka

Teksty z tym symbolem zawierają wskazówki, w jaki sposób mogą Państwo uniknąć możliwych uszkodzeń Państwa pojazdu.

🌿 Informacja odnośnie środowiska

Teksty z tym symbolem zawierają informacje dotyczące ochrony środowiska.

J**この度は**

フォルクスワーゲンの純正アクセサリ製品をお買い求め頂き誠にありがとうございます。

荷台自体の形によって、ラックの高さが不均一に見えるが、それは高さでの車両の形のバランスを保れるので、大した問題ではありません。

この取付説明書について

この取付説明書にはお求め頂いたラックの取付けや使用に関する重要情報やアドバイス、指示並びに警告事項が記述されていますので、必ずお守りください。ラックの正しい取付けや使用に関して、この取付説明書並びに車両取扱説明書に記述されている情報および警告事項をお読みになり遵守してください。

⚠ 警告

このシンボルがマークされているテキストは事故および怪我の危険性を指摘しています。

ⓘ 注記

このシンボルがマークされているテキストには、車の方が一損傷を回避する指摘事項が記されています。

🌿 環境に関する注記

このシンボルがマークされているテキストには環境保護に関する事項が記述されています。

CN**亲爱的用户，**

感谢您购买了大众原厂配件。

由于载货台本身的形状限制，导致行李架似乎高低不平。这只是为了平衡车辆形状的高度，不是大问题。

关于此手册

本手册包含在车上安装和使用行李架的重要信息、建议、说明和警告提示，请务必遵守。为了正确安装和使用行李架，请仔细阅读并注意本手册和随车手册的信息及警告提示。

⚠ 警告

带有此符号的文本提示可能发生事故或伤害。

ⓘ 提示

带有此符号的文本提示如何避免可能对汽车造成的损伤。

🌿 环境提示

带有此符号的文本含有环保提示。

RU**Уважаемый клиент!**

Мы рады, что вы выбрали оригинальное комплектующее изделия фирмы VW.

Из-за формы погрузочной платформы кажется, что рейлинги имеют различную высоту. Речь идет лишь о компенсации высоты автомобиля, по этому можно не беспокоиться.

О данной инструкции

Данная инструкция содержит важную информацию, советы, указания и ПРЕДУПРЕДИТЕЛЬНЫЕ УКАЗАНИЯ

по монтажу и использованию рейлинга на автомобиле, которые необходимо обязательно соблюдать. Также прочтите и соблюдайте сведения и предупреждения касательно надлежащего монтажа и использования рейлинга, содержащиеся в данной инструкции и в руководстве к автомобилю.

⚠ ПРЕДУПРЕЖДЕНИЕ

Тексты с этим символом указывают на опасность несчастного случая и ранения.

ⓘ Указание

Тексты с этим символом содержат указания на том, как исключить возможность повреждения Вашего автомобиля.

🌿 Указания по охране окружающей среды

Тексты с таким символом содержат указания по охране окружающей среды.

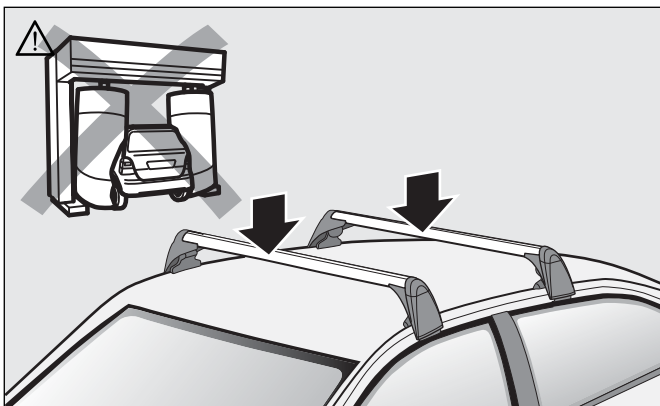
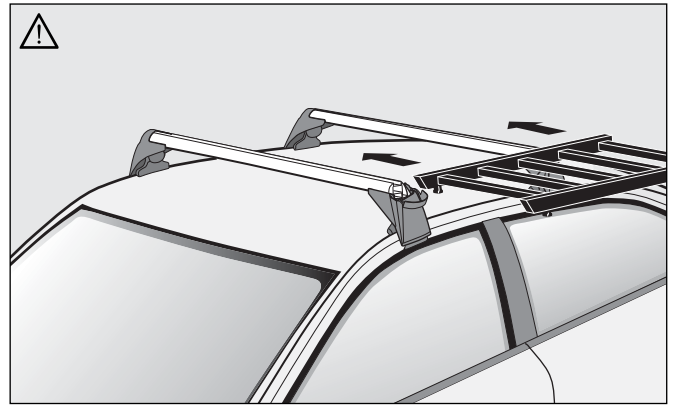
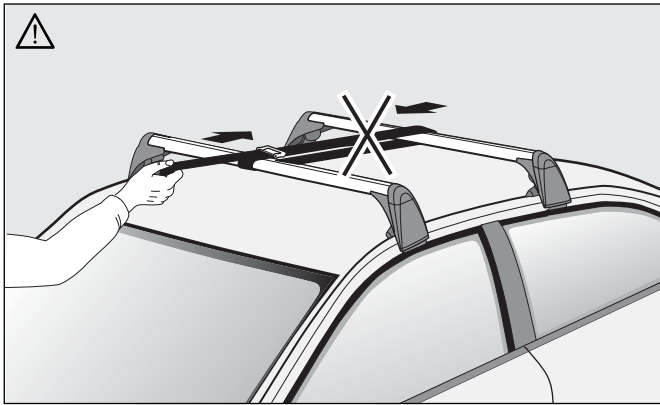
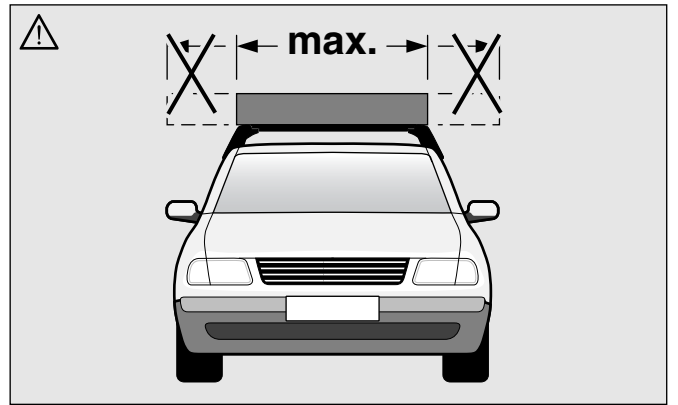
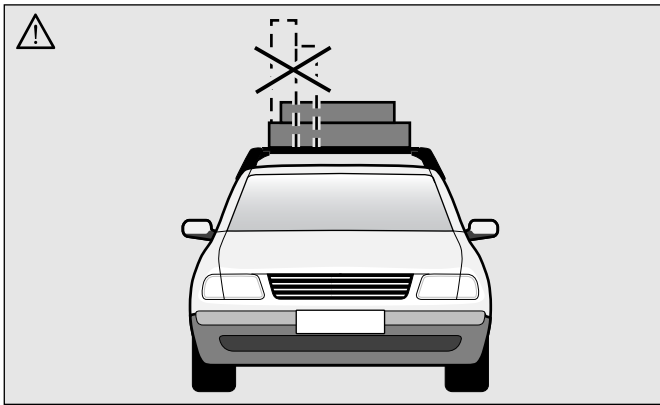
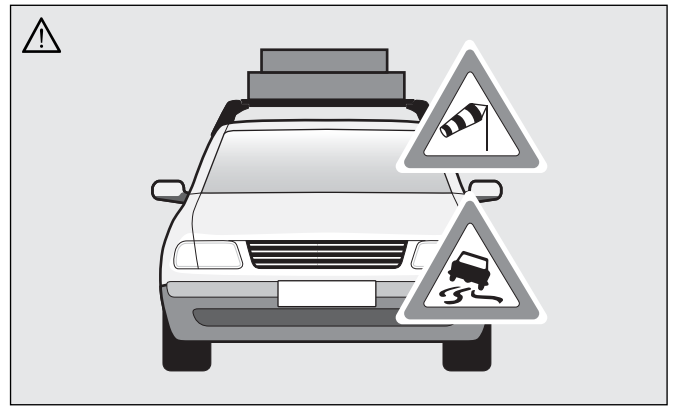
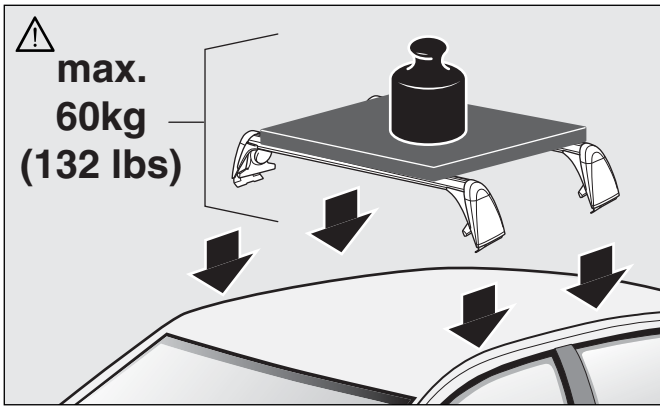

⚠️ WARNUNG

Durch unsachgemäße Montage oder Benutzung des Grundträgers kann dieser vom Fahrzeug fallen und einen Unfall oder schwere Körperverletzungen verursachen.

Montieren Sie Grundträger und Zubehör stets sorgfältig, unter Befolgung der beiliegenden Grundträger-Anleitung, und beachten Sie alle **WARNHINWEISE**.

Gegenstände die unsachgemäß auf dem Grundträger befestigt sind können herabfallen und dadurch einen Unfall oder Körperverletzungen verursachen.

- Überzeugen Sie sich immer vor jedem Fahrtritt und an jeder Raststätte während einer langen Reise, dass alle Schrauben und Halterungen sachgemäß montiert und korrekt angezogen sind. Kontrollieren Sie das System und ziehen Sie die Schrauben nach, falls erforderlich.
- Bei Benutzung schlechterer Straßen oder hügeligem und bergigem Gelände müssen alle Verbindungen häufiger kontrolliert werden, wie zum Beispiel bei Pausen während einer langen Reise.
- Montieren Sie spezielle Halterungen für Gegenstände wie Fahrräder, Skier, Surfbretter, usw. immer sachgemäß.
- Benutzen Sie niemals Gurte oder andere Befestigungsmittel die beschädigt, unzureichend stark oder ungeeignet sind um Gegenstände auf einem Grundträger zu befestigen.
- Überlasten Sie niemals den Grundträger.
- Versichern Sie sich immer, dass das Gesamtgewicht des Grundträgers, des Grundträgerzubehörs und dem Ladegut 60 kg nicht überschreitet.
- Befolgen Sie jeweils die Anweisungen für die maximale Last auf Seite 28 dieser Montageanleitung.

Die Beförderung schwerer, sperriger Lasten auf dem Grundträger verändert das Fahrverhalten des Fahrzeugs durch Verlagerung des Fahrzeugschwerpunktes, Veränderung der Aerodynamik und Seitenwindempfindlichkeit. Eine maximale Fahrgeschwindigkeit von 130 km/h (81 mph) wird empfohlen.

- Große, schwere, sperrige, lange oder flache Last haben einen verstärkten negativen Einfluss auf die Aerodynamik des Fahrzeugs, den Schwerpunkt und das gesamte Fahrverhalten.
- Passen Sie jeweils Fahrbetrieb und Geschwindigkeit an die beförderte Last an, sowie an Straßen-, Verkehrs-, Wetter- und Windbedingungen.
- Vermeiden Sie plötzliche Brems- oder Ausweichmanöver.
- Überschreiten Sie niemals die maximale Last des Grundträgers, maximale Achslast oder das zulässige Gesamtgewicht des Fahrzeugs ⇒ "Technische Daten" Anleitung in Ihrem Bordbuch.

Vergewissern Sie sich immer, dass Lasten ordnungsgemäß verteilt sind, dass sich schwerere Gegenstände im Fahrzeug in der Nähe der Vorderseite befinden und schwerere Gegenstände auf dem Grundträger in der Nähe der Mitte befestigt sind.

Befördern Sie niemals Lasten die breiter als der Grundträger sind.

Verbinden Sie die Grundträger-Tragstäbe nie so, dass sie sich verspannen.

Bringen Sie Aufbauteile nur dann am Grundträger an, wenn dieser sachgemäß und sicher auf dem Fahrzeug montiert wurde.

- Vergewissern Sie sich immer, dass das Trägersystem und die Ladung nicht die Bedienung und Bewegung der Heckklappe behindern, da dies zu Schäden führen kann.

Vorsichtsmaßnahmen, die helfen, Beschädigungen an Ihrem Fahrzeug zu verhindern

⚠️ Hinweis

- Nehmen Sie den Grundträger und die Aufbauteile immer ab, wenn diese nicht gebraucht werden. Abnahme des Grundträgers reduziert Risiko, Verlust oder Schaden und erhöht Treibstoffersparnis.
- Wenn Trägersysteme oder hohe Ladungen befestigt sind, kann sich die Höhe des Fahrzeugs verändern. Berücksichtigen Sie dies bei Garageneinfahrten und anderen begrenzten Stellen, um das Risiko eines Fahrzeugschadens zu reduzieren.
- Fahren Sie mit montiertem Grundträger, mit oder ohne Aufbauteile, nicht in eine Waschanlage.
- Lassen Sie Reparaturen immer von einem Volkswagen Fachbetrieb oder einer qualifizierten Werkstatt durchführen, die Original-Ersatzteile verwenden.

⚠️ WARNUNG

Installing or using carrier bars improperly can cause the carrier bars and anything on it to fly off the vehicle causing collision and serious personal injury.

Always install the carrier bars and accessories carefully following the instructions provided with the carrier system and heed all **WARNINGS**.

Items that are not properly secured to a carrier system can fall off causing a collision and personal injury.

- Always make sure that all bolts and fasteners are properly installed and properly tightened before every trip at each stop during a long trip. Check the system and retighten the bolts as necessary.
- All connections must be checked at shorter intervals when driving on rougher roads or over hilly or mountainous terrain. Retighten the bolts and recheck the system often, such as during breaks on a long trip.
- Always properly install special fixtures for items such as bicycles, skis, surfboards, etc.
- Never use straps or other things that are damaged, not strong enough or not suitable to attach items to the carrier bars.
- Never overload the carrier bars.
- Always make sure that the total weight of the carrier bars, the carrier system accessories and the load never exceed 132 lbs (60 kg).
- Also follow the instructions on page 28 of this booklet reference the maximum load.

Transporting heavy bulky loads on the carrier bars will change the way the vehicle handles by moving the vehicle's centre of gravity, changing its aerodynamics and the way it reacts to side winds. A maximum road speed of 130 km/h (81 mph) is recommended.

- Cargo that is large, heavy, bulky, long or flat will have a more negative effect on the vehicle's aerodynamics, center of gravity and overall handling.
- Always adapt your driving and speed to what you are carrying on the carrier system as well as to road, traffic, weather and wind conditions.
- Always avoid sudden braking or driving maneuvers.
- Never exceed the maximum carrier bar load, maximum axle loads or the maximum gross vehicle weight ⇒ "Technical Data" of your vehicle handbook.

Always make sure that loads are properly distributed, that heavier items inside the vehicle are near the front, and heavier items on the carrier system are mounted near the center.

Never carry loads that are wider than the carrier bars.

Never secure the carrier bars so that they are under tension.

Mount attachments to the carrier bars only after the carrier bars have been properly and securely installed on the vehicle.

- Always make sure that the carrier system and the load on it does not interfere with the operation and movement of the tailboard, otherwise damage may result.

Precautions to help prevent damage to your vehicle

⚠️ Note

- Always remove the carrier bars and any attachments when not in use. Removing the carrier bars will help to reduce the risk or loss or damage and help increase fuel economy.
- The height of the vehicle may change when the carrier system is fitted or high loads are carried. To reduce the risk of vehicle damage, please bear this in mind when driving through garage entrances or other confined areas.
- Do not drive through a car wash with carrier bars installed - with or without attachments.
- Always have repairs performed by an authorized Volkswagen dealer or qualified workshop that uses original spare parts.

⚠ ATTENTION

Une utilisation ou une pose incorrecte des supports de base peut faire tomber celles-ci du véhicule, et provoquer un accident ou des blessures graves à la tête.

Monter très soigneusement les supports de base et les accessoires, en suivant ces instructions, et en tenant compte de tous les AVERTISSEMENTS.

Les objets qui ne sont pas fixés correctement sur les supports de base peuvent tomber, et provoquer ainsi un accident ou des blessures graves à la tête.

- Assurez-vous toujours avant de prendre la route, et sur les axes d'autoroutes pendant les longs voyages, que tous les boulons et fixations sont mis et serrés correctement. Contrôler le système et resserrer les boulons si nécessaire.
- Sur les mauvaises routes ou dans les régions vallonnées ou montagneuses, il faut contrôler plus souvent toutes les fixations, par exemple lors des arrêts pendant les longs voyages.
- Prévoir des fixations spéciales, adaptées pour les vélos, les skis, les planches de surf etc.
- Ne jamais utiliser des sangles ou d'autres moyens de fixation endommagés, pas assez solides ou inadaptés, pour fixer des objets sur les supports de base.
- Ne jamais surcharger les supports de base.
- S'assurer toujours que le poids total des supports de base, des accessoires et de la charge, ne dépasse pas 60 kg.
- Suivre les instructions relatives à la charge maximale, à la page 28 de ces instructions de montage.

Le transport de charges lourdes, encombrantes sur le support de base change la tenue de route du véhicule, en décalant le centre de gravité du véhicule, en modifiant l'aérodynamique et la résistance au vent latéral. Il est recommandé de ne pas dépasser une vitesse de 130 km/h (81 mph).

- Les grandes charges, lourdes, encombrantes, longues ou plates ont une influence négative importante sur l'aérodynamique du véhicule, sur le centre de gravité et sur l'ensemble de la tenue de route.
- Adapter la conduite et la vitesse à la charge transportée, ainsi qu'à la route, la circulation, la météo et au vent.
- Éviter de freiner ou de faire un écart brusquement.
- Ne jamais dépasser la charge maximale du support de base, la charge maximale sur essieu, ni le poids total maximal admis du véhicule ⇒ "Caractéristiques techniques" Instructions dans votre livre de bord.

Toujours s'assurer que la charge soit répartie correctement, que les objets lourds dans le véhicule soient près de l'avant, que les objets lourds sur les supports de base soient fixés près du centre.

Ne jamais transporter de charges plus larges que les supports de base.

Ne jamais relier les supports de base de manière à ce qu'elles soient déformées.

Ne mettre des équipements sur les supports de base que si ceux-ci ont été montés correctement et d'une manière sûre sur le véhicule.

- Toujours s'assurer que le système de support et le chargement ne gênent pas la commande et le mouvement du hayon, car cela pourrait provoquer des endommagements.

Mesures de précaution pour éviter d'endommager votre véhicule**ⓘ Indication**

- Toujours enlever les supports de base et les équipements lorsqu'ils ne sont pas nécessaires. L'enlèvement du support de base réduit les risques, empêche la perte ou les endommagements, et augmente les économies de carburant.
- Lorsque des systèmes de support ou des chargements en hauteur sont fixés, la hauteur du véhicule peut changer. En tenir compte pour rentrer dans les garages ou passer dans d'autres endroits à hauteur limitée, afin d'éviter d'endommager le véhicule.
- Ne pas passer au lavage automatique avec les supports de base avec ou sans équipement.
- Faire toujours réparer le véhicule par un concessionnaire Volkswagen ou un garage qualifié qui utilise des pièces de rechange d'origine.

⚠ ADVERTENCIA

Un montaje o utilización inadecuada del soporte básico puede provocar que se caiga del vehículo y ocasionar un accidente o daños personales graves.

Monte los soportes básicos y los accesorios siempre con cuidado y siguiendo las instrucciones adjuntas para soportes básicos y observando todas las ADVERTENCIAS.

Los objetos que no se fijen adecuadamente en el soporte básico pueden caerse y provocar un accidente o daños personales.

- Compruebe siempre antes de cada viaje y en cada área de servicio si realiza un viaje largo que todos los tornillos y sujeciones estén montadas adecuadamente y correctamente apretados. Controle todo el sistema y en caso necesario, reapriete los tornillos.
- Si se circula por carreteras en mal estado o zonas con pendientes y subidas hay que controlar con más frecuencia todas las uniones, por ejemplo cuando realice un descanso en viajes largos.
- Monte siempre adecuadamente soportes especiales para objetos como bicicletas, esquís, tablas de surf, etc.
- No utilice nunca cinchas u otros medios de fijación que estén dañados, no sean suficientemente fuertes o sean inadecuados para fijar objetos en un soporte básico.
- No cargue nunca en exceso el soporte básico.
- Asegúrese siempre de que el peso total del soporte básico, de sus accesorios y de la carga no sobrepase los 60 kg.
- Siga las instrucciones correspondientes para carga máxima en la página 29 de estas instrucciones de montaje.

El transporte de cargas pesadas, de gran tamaño sobre el soporte básico modifica el comportamiento del vehículo durante la conducción debido al desplazamiento del centro de gravedad del vehículo, a los cambios en la aerodinámica y a la sensibilidad al viento lateral. En interés de la seguridad vial no debería sobrepasarse una velocidad de 130 km/h (81 mph).

- Una carga grande, pesada, de gran volumen, de gran longitud o plana influye de forma negativa especial en la aerodinámica del vehículo, el centro de gravedad y el comportamiento general del vehículo.
- Adapte correspondientemente su modo de conducción y la velocidad a la carga transportada y a las condiciones de la calzada, el tráfico y las condiciones meteorológicas y del viento.
- Evite maniobras de frenado o cambios de dirección repentinos.
- No sobrepase nunca la carga máxima del soporte básico, la carga máxima por eje o el peso total admisible del vehículo ⇒ "Datos técnicos" en el manual de instrucciones de su libro de a bordo.

Asegúrese siempre de que la carga está distribuida correctamente, que los objetos más pesados se encuentran lo más cerca posible de la parte delantera y que los objetos más pesados van fijados cerca del centro del soporte básico.

No transporte nunca cargas que sean más anchas que los soportes básicos.

No conecte nunca con tensión las barras portantes del soporte básico.

No coloque los accesorios sobre el soporte básico hasta que éste esté colocado adecuadamente y de forma segura sobre el vehículo.

- Asegúrese siempre de que el sistema de soporte y la carga no impiden el manejo y movimiento del portón trasero, ya que puede causar daños.

Medidas de Nota que ayudan a evitar daños en su vehículo.**ⓘ Nota**

- Desmonte siempre el soporte básico y los accesorios cuando no vayan a ser utilizados. La retirada del soporte básico reduce riesgos, pérdidas o daños y aumenta el ahorro de combustible.
- Si se han fijado sistemas de soporte o cargas elevadas, la altura del vehículo se puede variar. Tenga esto en cuenta al entrar en parkings y otras áreas de altura limitada para reducir el riesgo de dañar el vehículo.
- Si lleva montado el soporte básico, con o sin accesorios, no pase por un túnel de lavado.
- Cualquier reparación debe ser realizada siempre por un taller especializado Volkswagen o un taller cualificado que utilice Accesorios Originales.

⚠ AVVERTIMENTO

In seguito a montaggio o uso inappropriati del supporto base, questo potrebbe cadere dal veicolo e provocare un incidente o ferite gravi.

Montare il supporto base e gli accessori sempre con la dovuta diligenza seguendo le rispettive istruzioni allegate e osservare tutti gli AVVERTIMENTI.

Oggetti fissati in modo inappropriato sul supporto base potrebbero cadere verso il basso e provocare un incidente o ferite.

- Prima di ogni partenza e dopo ogni fermata in una stazione autogrill durante un lungo viaggio, assicurarsi che tutte le viti e tutti i supporti siano montati in modo appropriato e serrati correttamente. Controllare il sistema e stringere le viti, se necessario.
- Se si percorrono strade dissestate o tratti in collina o in montagna, si devono controllare più frequentemente tutti i collegamenti, come p. es. nelle pause durante un lungo viaggio.
- Montare sempre a regola d'arte i supporti speciali per oggetti come biciclette, sci, tavole da surf, ecc.
- Non utilizzare mai cinghie o altri mezzi di fissaggio danneggiati, insufficientemente forti o inappropriati per fissare oggetti su un supporto base.

- Non sovraccaricare mai il supporto base.
- Assicurarsi sempre che il peso totale del supporto base, degli accessori del medesimo e del carico non superino il valore di 60 kg.
- Seguire rispettivamente le indicazioni relative al carico massimo riportate a pagina 29 delle presenti istruzioni di montaggio.

Il trasporto di carichi pesanti, ingombranti sul supporto base modifica il comportamento di marcia del veicolo dovuto allo spostamento del baricentro del veicolo stesso, al cambiamento dell'aerodinamica e alla sensibilità al vento laterale. Si raccomanda di non superare una velocità massima di crociera di 130 km/h (81 mph).

- I carichi grandi, pesanti, ingombranti, lunghi o piani incidono più negativamente sull'aerodinamica del veicolo, sul baricentro e su tutto il comportamento in marcia.
- Adattare rispettivamente il funzionamento di marcia e la velocità al carico trasportato nonché alle condizioni della strada, del traffico, del tempo e del vento.
- Evitare manovre brusche di frenata e di schivata.
- Non superare mai il carico massimo sul supporto base, il carico massimo per asse o il peso complessivo consentito del veicolo ⇒ "Dati tecnici" – Istruzioni nel libro di bordo.

Assicurarsi sempre che i carichi siano distribuiti regolarmente, che gli oggetti pesanti presenti nel veicolo si trovino vicino al lato anteriore e che oggetti pesanti sul supporto base siano fissati in prossimità del centro.

Non trasportare mai carichi più larghi del supporto base.

Non collegare mai le aste portanti del supporto base in modo tale da serrarle eccessivamente.

Apportare le parti di assemblaggio al supporto base soltanto quando esso è stato montato in modo appropriato e sicuro sul veicolo.

- Assicurarsi sempre che il sistema portante e il carico non ostacolino il comando e il movimento del cofano posteriore, poiché ciò potrebbe causare dei danni.

Precauzioni che aiutano a evitare che il Suo veicolo venga danneggiato**⚠ Avvertenza**

- Rimuovere sempre il supporto base e le parti di assemblaggio, quando non servono. Lo smontaggio del supporto base riduce il rischio di perdita o di danneggiamento e aiuta a risparmiare carburante.
- Se sono fissati sistemi portanti o carichi elevati, è possibile che cambi l'altezza del veicolo. Tenere conto di questa circostanza quando si entra in garage o in altri punti limitati per ridurre il rischio di danneggiare il veicolo.
- Non entrare in un autolavaggio con il supporto base montato, con o senza parti di assemblaggio.
- Per riparazioni rivolgetevi sempre ad un'officina specializzata Volkswagen o ad un'officina qualificata che utilizzano pezzi di ricambio originali.

⚠ WAARSCHUWING

Door onvakkundige montage of onjuist gebruik van de basisdrager kan deze van het voertuig vallen en een ongeluk of zwaar lichamelijk letsel veroorzaken.

Monteer de basisdrager en toebehoren altijd zorgvuldig met inachtneming van het meegeleverde basisdrager-instructieboekje en volg alle WAARSCHUWINGEN op.

Voorwerpen die op een onvakkundige manier op de basisdrager zijn bevestigd kunnen van het voertuig vallen en hierdoor een ongeluk of lichamelijk letsel veroorzaken.

- Controleer voor elke autorit en bij elke stop tijdens een lange reis of alle bouten en houders op de juiste manier zijn gemonteerd en op correcte wijze zijn aangehaald. Controleer het systeem en draai indien nodig de bouten aan.
- Bij het rijden over minder goede straten of heuvelig of bergachtig terrein moeten alle verbindingen vaker worden gecontroleerd, bijvoorbeeld tijdens pauzen bij een langere reis.
- Monteer speciale houders voor objecten zoals fietsen, ski's, surfplanken etc. altijd op vakkundige wijze.
- Maak nooit gebruik van riemen of andere bevestigingsmaterialen die beschadigd, niet sterk genoeg of ongeschikt zijn om voorwerpen op een basisdrager te bevestigen.
- U mag de basisdrager nooit overbelasten.
- Zorg er altijd voor dat het totaalgewicht van de basisdrager, van de toebehoren van de basisdrager en van de lading niet meer dan 60 kg bedraagt.
- Volg telkens de aanwijzingen op voor de maximale belasting op pagina 29 van deze montagehandleiding.

Het vervoer van zware, ruimtevrugnende ladingen op de basisdrager verandert het rijgedrag van het voertuig door verplaatsing van het zwaartepunt van het voertuig, verandering van de aerodynamica en de zijwindgevoeligheid. In het belang van de verkeersveiligheid mag de maximumsnelheid van 130 km/h (81 mph) niet worden overschreden.

- Grote, zware, ruimtevrugnende, lange of vlakke ladingen hebben een versterkte negatieve invloed op de aerodynamica van het voertuig, het zwaartepunt en het totale rijgedrag.
- Pas telkens de rijstijl en de snelheid aan de vervoerde lading aan evenals aan factoren zoals het soort straat, de aard van het verkeer en aan weers- en windomstandigheden.
- Vermijd plotseling remmen of uitwijkmanoeuvres.
- Overschrijd nooit de maximale belasting van de basisdrager, de maximale asbelasting of het toegestane totaalgewicht van het voertuig ⇒ "Technische Gegevens" instructieboekje in uw wagenocumentatie.

Zorg er altijd voor dat de beladingen op de juiste manier zijn verdeeld zodat zware voorwerpen in het voertuig zich in de buurt van de voorzijde bevinden en zware voorwerpen op de basisdrager in de buurt van het midden zijn bevestigd.

Vervoer nooit ladingen die breder als de basisdrager zelf zijn.

De draagstangen van de basisdrager nooit zo verbinden dat zij gespannen worden.

Bevestig alleen dan opbouwdeelen op de basisdrager wanneer deze vakkundig en stevig op het voertuig werd gemonteerd.

- Zorg er altijd voor dat het dragersysteem en de belading niet de bediening en beweging van de achterklep belemmeren, omdat dit tot beschadigingen kan leiden.

Vorzorgsmaatregelen die helpen om beschadigingen aan uw voertuig te voorkomen**⚠ Aanwijzing**

- Verwijder altijd de basisdrager en de opbouwdeelen wanneer deze niet worden gebruikt. Het verwijderen van de basisdrager vermindert risico, verlies of schade en werkt brandstofbesparend.
- Als dragersystemen of hoge ladingen bevestigd zijn, kan de hoogte van het voertuig veranderen. Houd hiermee rekening bij het inrijden van garages en andere plaatsen met een beperkte doorgangshoogte om het risico op beschadiging van uw voertuig te verminderen.
- Niet met gemonteerde basisdrager met/zonder opbouwdeelen in een wasinstallatie rijden.
- Laat reparaties altijd door een Volkswagen-specialist of een gekwalificeerd garagebedrijf uitvoeren die originele onderdelen gebruiken.

⚠ VARNING

Genom osakkunnig montering eller användning av grundsatsen kan den ramla av från bilen och förorsaka en olycka eller svåra kroppsskador.

Montera alltid grundsats och tillbehör noggrant och följ den med grundsatsen medlevererade instruktionen och beakta alla VARNINGSANVISNINGAR.

Föremål som är osakkunnigt fastsatta på grundsatsen kan ramla av och därigenom förorsaka en olycka eller svåra kroppsskador.

- Övertyga dig före körningens början varje gång och vid varje vägkrog under en lång resa att alla skruvar och fästen är riktigt monterade och korrekt åtdragna. Kontrollera systemet och efterdra om erforderligt skruvarna.
- Vid körning på dåliga vägare eller vägar med gupp eller i bergstrakter måste alla förbindningar kontrolleras oftare, som t ex vid laster under en lång resa.
- Montera speciella fästen för föremål som t ex cyklar, skidor, surfbrädor osv alltid korrekt.
- Använd aldrig fästbälten eller andra fastsättningar som är skadade, med otillräcklig hållfasthet eller som inte är lämpade för fastsättning av föremål på en grundsats.
- Överbelasta aldrig grundsatsen.
- Övertyga dig alltid att totalvikten för grundsats, grundsattstillbehör och last inte överstiger 60 kg.
- Följ anvisningarna för maximal last på sidan 30 i denna monteringsanvisning.

Transport av tunga, skrymmande laster på grundsatsen förändrar bilens körförhållande genom ändring av bilens tyngdpunkt, ändring av aerodynamiken och sidvindskänsligheten. Av trafiksäkerhetsskäl bör aldrig hastigheten 130 km/h (81 mph) överskridas.

- Stor, tung, skrymmande eller lång last har en förstärkt negativt inflytande på bilens aerodynamik, tyngdpunkten och hela körförhållandet.
- Anpassa körförhållandet och hastigheten till den transporterade lasten, samt till väg-, trafik-, väder- och vindförhållandena.
- Undvik plötsliga broms- eller undanmanövrer.
- Överskrid aldrig den max tillåtna lasten på grundsatsen, max tillåtet axeltryck eller bilens tillåtna totalvikt. ⇒ "Tekniska data" i bilens instruktionsbok.

Övertyga dig alltid om att lasten är korrekt fördelad, transportera om möjligt tunga föremål i bilen mellan axlarna eller så långt fram som möjligt i bagageutrymmet och att tunga föremål på grundstommen är fastsatta i närheten av mitten.

Transportera aldrig laster som är bredare än grundsatsen.

Förbind aldrig grundsatssträvorna så att spänningar uppstår.

Montera endast monteringsdelar på grundsatsen när den har monterats korrekt och säkert på bilen.

- Säkerställ alltid att grundsattssystemet och lasten inte hindrar manövreringen och öppning av bakluckan då detta kan leda till skador.

Försiktighetsåtgärder som hjälper till att förhindra skador på din bil.**⚠ Observera**

- Ta alltid av grundsatsen och monteringsdelarna när de inte behövs. Att ta av grundsatsen reducerar risker, förlust eller skador och bränsleförbrukningen.
- Om lastsystem eller hög last sätts på kan fordonets höjd ändras. Beakta detta vid garageinfarter och andra ställen där det är trångt för att reducera risken för skador på bilen.
- Kör med monterad grundsats med eller utan monteringsdelar inte in i en biltvättanläggning.
- Låt alltid utföra reparationer hos en auktoriserad Volkswagenverkstad eller en annan auktoriserad verkstad som använder original reservdelar.

⚠ ALERTA

Em virtude de uma montagem ou utilização inadequadas das barras porta-bagagens, estas podem cair do veículo e provocar um acidente ou lesões corporais graves.

Monte sempre as barras porta-bagagens e os acessórios de forma cautelosa, respeitando as instruções anexas das barras porta-bagagens e observando todas as ADVERTÊNCIAS.

Objetos que sejam fixados de forma inadequada nas barras porta-bagagens podem cair e causar acidentes ou lesões corporais.

- Certifique-se sempre, antes de cada viagem e em cada paragem que faça durante uma viagem longa, de que todos os parafusos e suportes estão bem montados e corretamente apertados. Controle o sistema e reaperte os parafusos, se necessário.
- Ao percorrer estradas com pavimento em mau estado, ou acidentado e montanhoso, todas as uniões devem ser controladas com regularidade, por exemplo, nas paragens feitas durante viagens longas.
- Monte sempre, de forma adequada, suportes especiais para objetos como bicicletas, esquis, pranchas de surf, etc.
- Nunca utilize cintas nem outros meios de fixação que estejam danificados, insuficientemente fortes ou inadequados para fixar barras porta-bagagens.
- Nunca sobrecarregue as barras porta-bagagens.
- Certifique-se sempre de que o peso total das barras porta-bagagens, dos acessórios das barras e da carga a colocar não excede os 60 kg.
- Observe sempre as indicações aplicáveis à carga máxima na pág. 30 das presentes instruções de montagem.

O transporte de cargas pesadas ou volumosas nas barras porta-bagagens altera o comportamento da condução por deslocar o centro de gravidade do veículo, alterar a aerodinâmica e a sensibilidade aos ventos laterais. Recomenda-se uma velocidade máxima de condução de 130 km/h (81 mph).

- Cargas grandes, pesadas, volumosas, compridas ou achatadas têm uma influência fortemente negativa na aerodinâmica do veículo, no centro de gravidade e no comportamento geral de condução.
- Por esse motivo, adeque a sua condução e velocidade à carga transportada, bem como às condições da estrada, do trânsito, do clima e do vento.
- Evite travagens e guinadas bruscas.
- Nunca exceda a carga máxima a transportar das barras porta-bagagens, a carga máxima sobre os eixos ou o peso total permitido do veículo ⇒ Manual de "Dados técnicos" no seu manual de bordo.

Certifique-se sempre de que as cargas estão devidamente distribuídas, que objetos mais pesados no veículo estão colocados mais perto da parte dianteira do veículo e objetos mais pesados nas barras porta-bagageiras estão fixados mais perto do centro.

Nunca transporte cargas mais largas do que as barras porta-bagagens.

Nunca prenda as barras porta-bagagens de forma a que fiquem sob tensão.

Aplique as peças de montagem às barras porta-bagagens apenas se estas tiverem sido montadas no veículo de forma adequada e segura.

- Certifique-se sempre de que o sistema de barras porta-bagagens e a carga não impedem o funcionamento e o movimento da mala do porta-bagagens, o que poderia causar danos.

Medidas de prevenção que ajudam a impedir danos no seu veículo**⚠ Nota**

- Retire sempre as barras porta-bagagens e as peças de montagem quando não estiverem a uso. Retirar as barras porta-bagagens reduz riscos, perdas ou danos e aumenta a poupança de combustível.
- Se forem fixados sistemas de barras porta-bagagens ou cargas altas, a altura do veículo poderá ser modificada. Tenha isso em conta ao entrar em garagens e noutros locais com altura limitada, para reduzir os riscos de danos no veículo.
- Não lave o veículo em estações de lavagem automática com as barras porta-bagagens, ou peças de montagem, aplicadas.
- Mandar sempre realizar as reparações por uma oficina autorizada da Volkswagen, ou por oficinas qualificadas que utilizem peças sobresselentes originais.

⚠ OSTRZEŻENIE

Wskutek nieprawidłowego montażu lub korzystania z bagażnika bazowego może on spaść z pojazdu i spowodować wypadek lub ciężkie obrażenia ciała.

Zawsze starannie montować bagażnik bazowy oraz akcesoria zgodnie z załączoną instrukcją bagażnika bazowego i przestrzegać wszystkich WSKAZÓWEK OSTRZEGAWCZYCH.

Przedmioty, które zostaną nieprawidłowo zamontowane na bagażniku bazowym, mogą spaść i skutek tego spowodować wypadek lub obrażenia ciała.

- Przed każdym rozpoczęciem jazdy i na każdym postoju podczas dłuższej podróży prosimy sprawdzać, czy wszystkie śruby oraz uchwyty są właściwie zamontowane i prawidłowo dociągnięte. Prosimy kontrolować system i dociągać śruby, jeśli to wymagane.
- W przypadku korzystania ze złych dróg lub jazdy w terenie pagórkowatym i górzystym wszystkie połączenia muszą być kontrolowane częściej, jak np. podczas przerw w dłuższej podróży.
- Prosimy zawsze prawidłowo montować specjalne uchwyty dla takich przedmiotów, jak rowery, narty, deski surfingowe, itd.
- Prosimy nigdy nie korzystać z pasów lub innych środków mocujących, które są uszkodzone, niewystarczająco mocne lub nieodpowiednie, aby montować przedmioty na bagażniku bazowym.
- Prosimy nigdy nie przeciążać bagażnika bazowego.
- Zawsze należy się upewnić, że całkowity ciężar bagażnika bazowego, jego akcesoriów oraz ładunku nie przekracza 60 kg.
- Przestrzegać instrukcji dotyczących maksymalnego obciążenia na stronie 30 niniejszej instrukcji montażu.

Transport ciężkich, ładunków o dużych wymiarach na bagażniku bazowym zmienia właściwości jezdne pojazdu wskutek przemieszczenia środka ciężkości pojazdu, zmiany aerodynamiki oraz wrażliwości na boczny wiatr. Zalecamy maksymalną prędkość jazdy 130 km/h (81 mph).

- Duże, ciężkie, stawiające opór lub płaskie ciężary mają wzmocniony, negatywny wpływ na aerodynamikę pojazdu, środek ciężkości i ogólne właściwości jezdne.
- Prosimy dopasować w danym wypadku jazdę i prędkość do transportowanego ciężaru, jak też warunków drogowych i pogodowych.
- Prosimy unikać nagłych manewrów hamowania i skręcania.
- Nigdy nie przekraczać maksymalnego obciążenia bagażnika bazowego, maksymalnego obciążenia osi ani dopuszczalnej prędkości pojazdu ⇒ „Dane techniczne” - instrukcja w książce pokładowej.

Prosimy zawsze upewnić się, że ciężary są prawidłowo rozłożone, że ciężkie przedmioty znajdują się w pojeździe w pobliżu przodu lub ciężkie przedmioty są zamontowane na bagażniku bazowym w pobliżu środka.

Prosimy nigdy nie przewozić ciężarów, które są szersze niż bagażnik bazowy.

Prosimy nie łączyć prętów nośnych bagażnika bazowego tak, że one napną się.

Prosimy umieszczać elementy doczepiane na bagażniku bazowym tylko wtedy, gdy został on prawidłowo i pewnie zamontowany na pojeździe.

- Należy się zawsze upewnić, że system nośny i ładunek nie zakłócają obsługi ani ruchomości tylnej klapy, gdyż może to powodować szkody.

Środki ostrożności, które pomagają uniknąć uszkodzeń Państwa pojazdu**⚠ Wskazówka**

- Prosimy zawsze zdejmować bagażnik bazowy i elementy doczepiane wtedy, gdy nie są one używane. Zdjęcie bagażnika bazowego redukuje ryzyko, straty lub szkody oraz zwiększa oszczędność paliwa.
- W przypadku zamocowanych systemów nośnych lub wysokich ładunków, wysokość pojazdu może ulec zmianie. Prosimy uwzględnić to przy wjeździe do garażu i innych ograniczonych miejsc, aby zredukować ryzyko uszkodzenia pojazdu.
- Z zamontowanym bagażnikiem bazowym, z elementami doczepianymi lub bez nich, prosimy nie wjeżdżać do myjni.
- Prosimy zawsze zlecać naprawy specjalistycznej placówce Volkswagena lub wykwalifikowanemu warsztatowi, które stosują oryginalne części zamienne.

⚠ VÝSTRAHA

Neodbornou montáží nebo používáním základního nosiče může nosič z vozidla upadnout a způsobit nehodu nebo těžká tělesná zranění.

Základní nosiče a příslušenství montujte vždy pečlivě podle přiloženého návodu pro základní nosiče a dodržujte všechna VÝSTRAŽNÁ UPOZORNĚNÍ.

Předměty, jež jsou neodborně upevněny k základnímu nosiči, mohou spadnout a způsobit nehodu nebo tělesná zranění.

- Před každým začátkem jízdy a na každém odpočívadle (u motorestu) během delší cesty se vždy přesvědčte, že jsou všechny šrouby a držáky řádně namontovány a správně utaženy. Zkontrolujte systém a v případě potřeby dotáhněte šrouby.
- Při využití horších cest nebo hrbolatého a horského terénu se musí všechna spojení kontrolovat častěji, například o přestávkách během delší cesty.
- Speciální držáky pro předměty, jako jsou jízdní kola, lyže, surfovací prkna atd. namontujte vždy řádně.
- K upevnění předmětů k nosiči nikdy nepoužívejte popruhy a jiné upevňovací prostředky, které jsou poškozené, nedostatečně pevné nebo nevhodné.
- Základní nosič nikdy nepřetěžujte.
- Vždy zajistěte, aby celková hmotnost základního nosiče, příslušenství základního nosiče a nákladu nepřekročila 60 kg.
- Vždy dodržujte pokyny pro maximální zátěž na straně 31 tohoto montážního návodu.

Přepřevování těžkých, objemných nákladů na základním nosiči mění jízdní vlastnosti vozidla v důsledku změny umístění těžiště vozidla, změny aerodynamiky a citlivosti na boční vítr. Maximální doporučená rychlost jízdy je 130 km/h (81 mil/h).

- Velký, těžký, objemný, dlouhý nebo plochý náklad má zesílený negativní vliv na aerodynamiku vozidla, těžiště a celkové jízdní vlastnosti.
- Provoz jízdy a rychlost vždy přizpůsobte přepřevovanému nákladu, jako i cestním, dopravním, povětrnostním a větrným podmínkám.
- Zabraňte náhlým brzdám a vyhybacím manévřům.
- Nikdy nepřekračujte maximální zatížení základního nosiče, maximální zatížení nápravy ani celkovou přípustnou hmotnost vozidla ⇒ „Technická data“ v návodu ve vaší palubní knize.

Vždy se ujistěte, že je zátěž řádně rozdělena tak, aby se těžší předměty ve vozidle nacházely v blízkosti přední strany a aby byly těžší předměty na základním nosiči upevněny v blízkosti středu.

Nikdy nepřevravujte břemena, jež jsou širší než základní nosič.

Nosné tyče základního nosiče nikdy nespojujte tak, aby byly nadměrně napnuty.

Díly nástavby umístěte na základní nosič až poté, co byl nosič řádně a bezpečně namontován na vozidlo.

- Vždy se ujistěte, že systém nosičů a náklad nebrání obsluze a pohybu víka zavazadlového prostoru, protože to může vést k poškození.

Preventivní bezpečnostní opatření, jež pomáhají zabránit škodám na Vašem vozidle.**⚠ Upozornění**

- Základní nosič a díly nástavby odnímejte vždy, pokud se nepoužívají. Sejmутí základního nosiče snižuje riziko ztráty nebo škody a zvyšuje úsporu pohonných hmot.
- V případě umístění systémů nosičů nebo vysokých nákladů se může změnit výška vozidla. Zohledněte to při vjezdu do garáží a jiných omezených míst, abyste snížili riziko poškození vozidla.
- S namontovaným základním nosičem s nebo bez dílů nástavby nevjíždějte do mycí linky.
- Opravy nechte vždy provádět odbornou provozovnou společnosti Volkswagen nebo kvalifikovaným servisem, kteří používají originální náhradní díly.

⚠ 警告

ラックの取付けや使用が不適切な場合は、ラックが車から落下し、事故あるいは重傷をまねくことがあります。ラックとそのアクセサリを取付けする時は、ラックに付属する取付説明書に従い、全ての警告事項を心にかけて取付けしてください。

ラックに荷物を不適切に固定した場合にはそれらが落下し、事故をまねいたり怪我することがあります。

- 出発前や長旅中の休憩時には、ネジや固定治具が適切に取付けられ、締められていることをその都度確認してください。ラックシステムを点検し、必要に応じてネジを締め直してください。
- 劣悪な道路あるいは起伏の多い山道などでは、長旅中の休憩時の点検と同様に、ラックの結合部を頻繁に点検してください。
- 自転車、スキー、サーフボード等の特殊な荷物は必ず適切に取付けてください。
- ラックに荷物を固定する際は、破損していたり、強度が不十分あるいは不適切なベルトや固定具は絶対に使用しないでください。

- ラックに荷物を積み過ぎないように注意してください。
- ラック、そのアクセサリと荷物の総重量が 60kg 以下にしてください。
- 本取付説明書の 31 ページに最大荷重についての説明をよくお守りください。

ラックに重く大きい荷物を運ぶと、車両重心の傾きや、空気力学、横風の敏感性などが変わるにつれて、車両の走行機能も変わるかもしれません。最高時速 130 km/h (81 mph) を推奨します。

- 大型の物、重い物、長い物や平坦な物を積むと、車の空気力学、重心および走行挙動全体に対する悪影響が強まります。
- 搬送する荷物の他にも、道路、交通、天候、風などの状況に相応した速度で慎重に運転してください。
- 急なブレーキ作動や車線変更操作は避けてください。
- 指定されたラックの最大荷重や、車両の最大車軸荷重、最大許容総重量を超えてはいけません → 車両マニュアル「技術データ」の説明を参考。

車の荷重が適切に配分されていること、また車内の重い物が前方に置かれ、ラックに積載する重い物がラック中央付近に固定されていることを必ず確認してください。

ラックよりも幅広の荷物は絶対に搬送しないでください。

ラック・バーに応力が加わるような結合は行なわないでください。

ラックが適切かつ確実に車両に固定されていることが確認された場合にのみアタッチメントを取付けてください。

- デールゲートが壊れないように、ラックシステムとラッゲージがゲートの操作や動作に影響を与えないように確保してください。

車両の損傷を回避するために役立つ予防策

① 注記

- 使用しない場合はラックおよびアタッチメントを必ず取外してください。ラックを取外すことで、リスクや損失、損傷を低減するだけでなく、燃料の節約にもなります。
- ラックシステムと比較的に高いラッゲージを固定してから、車両高度が変わります。ガレージの入り口や他に高度制限のある処を通る時には、車両にダメージを受けさせないように、それを十分に考慮に入れながら通ってください。
- アタッチメント付きあるいは無しでもラックを取付けた車両を洗車場に入れないでください。
- 修理は必ずフォルクスワーゲン正規ディーラーまたは専門修理工場に依頼してください。純正スペアパーツを使用してください。

⚠ 警告

错误地安装或使用行李架可能导致行李架从汽车上掉落，引发事故或造成严重身体伤害。
在安装行李架及配件时必须始终小心谨慎，遵守随附的行李架手册，并注意所有警告提示。

没有正确固定在行李架上的物件可能掉落，并因此导致事故或身体伤害。

- 请在开始行驶之前以及在长途旅程中的休息站停留时检查所有螺栓和支架是否正确安装和拧紧。检查系统，必要时再次拧紧螺栓。
- 路况较差或在丘陵和山地区域行驶时，必须经常检查所有的连接部位例如在长途旅程中休息时）。
- 尤其必须正确装配例如自行车、滑雪板、冲浪板等物体的支架。
- 千万不要使用已损坏、强度不足或不合适的紧固带或其他紧固工具将物体固定在行李架上。

- 绝不允许超过行李架的载荷能力。
- 始终确保行李架、行李架配件和装载物的总重不超过 60 kg。
- 请遵守本装配手册第 31 页有关最大载重量的说明。

如果在行李架上运输沉重、庞大的物品，会因车辆重心偏移、空气动态性和侧风敏感性改变，而使车辆的行驶性能发生变化。建议最高车速不要超过 130 km/h (81 mph)。

- 体积大、沉重的长型或扁平物品对于车辆的空气动力学、重心和整体行驶特性有较大的负面影响。
- 请选择适合所运输物体的重量、道路、交通、天气和风速情况的行驶模式和车速。
- 请避免急刹车或急转弯。
- 禁止超过规定的行李架最大载重、车辆的最大轴荷或最大允许总重 → 随车手册“技术数据”说明。

在分配负荷时请注意，车内的较重物品应该位于前部，行李架上的较重物品应该固定在中间位置附近。

请不要运输比行李架宽的物品。

连接行李架支撑杆时注意不要使其张紧。

将行李架正确、安全地安装在汽车上，然后再装上安装件。

- 始终确保行李架系统和装载物不会影响到尾门的操作和运动，否则会使其损坏。

避免车辆损伤的预防措施

① 提示

- 不需要行李架和安装件时请将其拆卸。拆卸行李架可以减少风险、损失或损伤，节省燃料。
- 固定了行李架系统或较高的装载物后，车辆高度会发生变化。在驶入车库入口及其他高度受限的地方时，请考虑到这一点，以减少车辆受损的风险。
- 在装配了行李架时，无论是否带有安装件，都不要将车驶入清洗设备中。
- 修理时请前往使用原厂备件的大众专业维修站或授权维修站。

ПРЕДУПРЕЖДЕНИЕ

В результате ненадлежащего монтажа или использования опорных поперечин, последние могут упасть с автомобиля и стать причиной ДТП или тяжелых травм.

Всегда тщательно устанавливайте рейлинги и принадлежности, соблюдая прилагаемую инструкцию по монтажу рейлингов, и соблюдайте все ПРЕДУПРЕЖДЕНИЯ.

Предметы, ненадлежащим образом закрепленные на опорных поперечинах, могут упасть и привести к ДТП или травмам.

- Перед началом каждой поездки и на каждой стоянке во время длительной поездки всегда проверяйте, чтобы все винты и крепления были установлены надлежащим образом и правильно затянуты. Проверьте систему и подтяните все винты, если потребуется.
- При движении по плохим дорогам или холмистой и гористой местности все соединения необходимо контролировать чаще, например, при любой остановке во время длительной поездки.
- Всегда устанавливайте специальные крепления для таких предметов, как велосипеды, лыжи, доски для серфинга и т. д. надлежащим образом.
- Ни в коем случае не используйте ремни или другие крепежные средства, если они повреждены, недостаточно прочны или непригодны для крепления предметов на опорных поперечинах.
- Ни в коем случае не перегружайте опорные поперечины.
- Всегда удостоверьтесь в том, что общий вес рейлинга, его принадлежностей и груза не превышает 60 кг.
- Соблюдайте указания по максимальной нагрузке на странице 32 данной инструкции по монтажу.

Перевозка тяжелых, крупногабаритных грузов на рейлинге изменяет ходовые характеристики автомобиля, смещая центр тяжести автомобиля, изменяя аэродинамику и чувствительность к боковому ветру. Рекомендуется двигаться со скоростью не более 130 км/ч (81 миль/час).

- Большие, тяжелые, громоздкие, длинномерные или плоские грузы оказывают сильное негативное влияние на аэродинамические свойства автомобиля, его центр тяжести и ходовые качества.
- В каждом отдельном случае приводите режим движения и скорость в соответствие с перевозимым грузом, а также с состоянием дороги, транспортными условиями, погодными условиями и ветром.
- Избегайте внезапного торможения или объездных маневров.
- Ни в коем случае не превышайте максимальную нагрузку на рейлинг, максимальную осевую нагрузку или допустимую полную массу автомобиля Р «Технические характеристики», инструкция в бортовом журнале.

Всегда следите за тем, чтобы нагрузка была распределена надлежащим образом, более тяжелые предметы находились в автомобиле ближе к передней части и чтобы более тяжелые предметы на опорных поперечинах были закреплены ближе к центру.

Ни в коем случае не перевозите грузы, ширина которых превышает ширину опорных поперечин.

Ни в коем случае не допускайте перекосов при соединении несущих стержней опорных поперечин.

Устанавливайте навесные детали на опорную поперечину только в том случае, если она была установлена на автомобиле надлежащим образом и надежно.

- Всегда удостоверьтесь в том, что багажная система и груз не мешают обслуживанию и движению крышки багажника, так как это может привести к повреждениям.

Меры предосторожности, которые помогут избежать повреждений Вашего автомобиля

Осторожно

- Всегда снимайте опорные поперечины и навесные детали, если они не используются. Демонтаж рейлинга снижает риски, потери или повреждения и повышает экономию топлива.
- В случае закрепления багажных систем или высоких грузов может измениться высота транспортного средства. Учитывайте это при въезде в гараж и другие ограниченные места, чтобы снизить риск повреждения автомобиля.
- Не заезжайте на автомобиле с установленными опорными поперечинами, с навесными деталями или без них, в установку для мойки автомобилей.
- Всегда поручайте выполнение ремонтных работ только сервисным центрам Volkswagen или авторизованным мастерским, которые используют оригинальные запчасти.

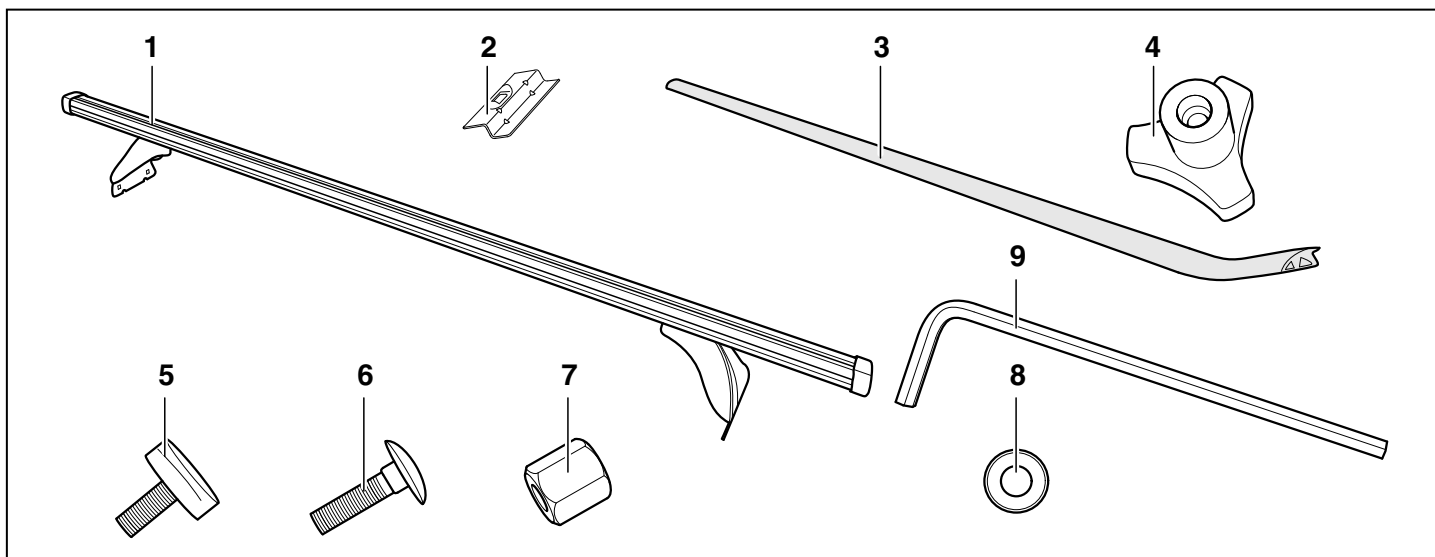

D			GB / USA / Canada			F			E		
Lieferumfang:			Scope of delivery:			Etendue de livraison:			Volumen de suministro:		
Pos.	Benennung	Anzahl	Item	Designation	Qty	Pos.	Désignation	Nbre	Pos.	Denominación	Cantidad
1	Grundträger	2	1	Carrier bar	2	1	Support de base	2	1	Soporte básico	2
2	Haltewinkel	4	2	Bracket	4	2	Equerre de fixation	4	2	Escuadra de soporte	4
3	Abdeckprofil	2	3	Cover section	2	3	Profilé de recouvrement	2	3	Perfil de recubrimiento	2
4	Sterngriffmutter	8	4	Star head nut	8	4	Ecrou à poignée-étoile	8	4	Tuerca de pomo	8
5	Nutenstein	8	5	Slot bolt	8	5	Coulisseau à rainure	8	5	Pieza ranurada	8
6	Schraube M6	8	6	M6 bolt	8	6	Vis M6	8	6	Tornillo M6	8
7	Mutter M6	8	7	M6 nut	8	7	Ecrou M6	8	7	Tuerca M6	8
8	Unterlegscheibe M6	16	8	M6 washer	16	8	Rondelle M6	16	8	Arandela plana M6	16
9	Innensechskantschlüssel 5 mm	1	9	Allen key 5 mm	1	9	Clé à six pans creux 5 mm	1	9	Llave Allen 5 mm	1
10	Montageanleitung	1	10	Installation instructions	1	10	Instructions de montage	1	10	Instrucciones de montaje	1

I			NL			S			PT		
Volume di fornitura:			Leveringsomvang:			Leveransomfattning:			Material fornecido:		
Pos.	Denominazione	Numero	Pos.	Benaming	Aantal	Pos.	Benämning	Antal	Pos.	Designação	Quantidade
1	Supporto base	2	1	Basisdrager	2	1	Grundsats	2	1	Barra porta-bagagens	2
2	Angolare di sostegno	4	2	Houderhoek	4	2	Fästvinkel	4	2	Ângulo de retenção	4
3	Profilo di copertura	2	3	Afdekprofiel	2	3	Täckprofil	2	3	Friso de cobertura	2
4	Dado con manopola a crociera	8	4	Stergriepmoer	8	4	Mutter med stjärnhandtag	8	4	Porca de punho estrelado	8
5	Chiocciola	8	5	Gleufmoer	8	5	Gängad kloss	8	5	Porca em T	8
6	Vite M6	8	6	Schroef M6	8	6	Skruv M6	8	6	Parafuso M6	8
7	Dado M6	8	7	Moer M6	8	7	Mutter M6	8	7	Porca M6	8
8	Rondella M6	16	8	Sluitring M6	16	8	Underläggsbricka M6	16	8	Anilha M6	16
9	Chiave a brugola 5 mm	1	9	Inbussleutel 5 mm	1	9	Insexnyckel 5 mm	1	9	Chave para parafusos sextavados internos 5 mm	1
10	Istruzioni per il montaggio	1	10	Montage-instructie	1	10	Monteringsanvisning	1	10	Instruções de montagem	1

PL			CZ			J			CN		
Zakres dostawy:			Rozsah dobavy:			製品内容:			供货范围:		
Poz.	Nazwa	Ilość	Poz.	Název	Počet	番号	名称	数量	编号	名称	数量
1	Bagażnik bazowy	2	1	Základní nosič	2	1	ラック	2	1	行李架	2
2	Kątownik ustalający	4	2	Přidržovací úhelník	4	2	角ブラケット	4	2	角撑件	4
3	Profil ostonowy	2	3	Krycí profil	2	3	ストリップカバー	2	3	盖条	2
4	Nakrętka gwiazdowa	8	4	Hvězdicová matice	8	4	星形グリッ	8	4	星形手柄	8
5	Wpust przesuwny	8	5	Vodící vložka do drážky T	8	5	T スロットナット	8	5	T 型槽用螺栓	8
6	Śruba M6	8	6	Šroub M6	8	6	ボルト M6	8	6	螺栓 M6	8
7	Nakrętka M6	8	7	Matice M6	8	7	ナット M6	8	7	螺母 M6	8
8	Podkładka M6	16	8	Podložka M6	16	8	ガスケット M6	16	8	垫片 M6	16
9	Klucz imbusowy 5 mm	1	9	Klíč na šrouby s vnitřním šestihranem 5 mm	1	9	六角棒スパナ 5 mm	1	9	内六角扳手 5 mm	1
10	Instrukcja montażu	1	10	Montážní návod	1	10	取付説明書	1	10	装配手册	1

RU

Комплект поставки:		
Поз.	Наименование	Количество
1	Рейлинг	2
2	Крепежный уголок	4
3	Облицовочный профиль	2
4	Гайка со звездообразной рукояткой	8
5	Установочная шпонка	8
6	Винт М6	8
7	Гайка М6	8
8	Подкладная шайба М6	16
9	Торцовый шестигранный ключ 5 мм	1
10	Инструкция по монтажу	1

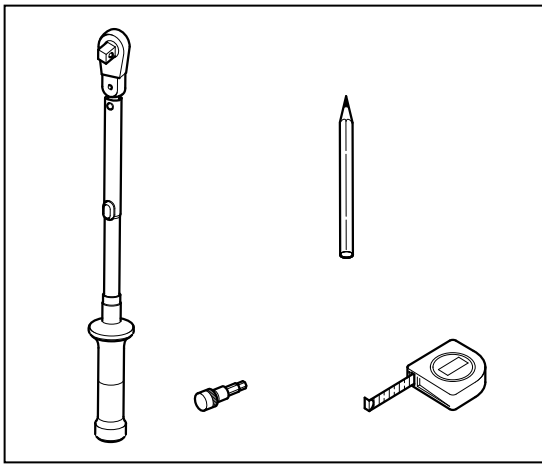

D

Benötigte Werkzeuge

- Drehmomentschlüssel (1-25 Nm)
- Markierstift
- Bandmaß
- Innensechskanteinsatz 5 mm

GB

Required tools

- Torque wrench (1-25 Nm)
- Marker pen
- Tape measure
- 5 mm hexagon bit

F

Outils nécessaires

- Clé dynamométrique (1-25 Nm)
- Marqueur
- Ruban à mesurer
- Douille à 6 pans femelle 5 mm

E

Herramientas necesarias

- Llave dinamométrica (1-25 Nm)
- Lápiz marcador
- Cinta métrica
- Punta Allen de 5 mm

I

Attrezzi necessari

- Chiave dinamometrica (1-25 Nm)
- Evidenziatore
- Metro a nastro
- Inserto ad esagono cavo 5 mm

NL

Benodigd gereedschap

- Draaimomentsleutel (1-25 Nm)
- Markeerstift
- Rolmaat
- Inzetstuk binnenzeskant 5 mm

S

Verktyg som krävs

- Momentnyckel (1-25 Nm)
- Markeringspenna
- Måttband
- Insexnyckel 5 mm

PT

Ferramentas necessárias

- Chave dinamométrica (1-25 Nm)
- Lápis de marcação
- Fita métrica
- Adaptador sextavado interno 5 mm

PL

Potrzebne narzędzia

- Klucz dynamometryczny (1-25 Nm)
- Marker
- Taśma miernicza
- Wkład z gniazdem sześciokątnym 5 mm

CZ

Potřebné nářadí

- Momentový klíč (1-25 Nm)
- Rýsovací pero
- Svinovací metr
- Nástrčná hlavice pro vnitřní šestihran 5 mm

J

必要のツール

- トルクレンチ (1-25 Nm)
- マーカー
- 巻き尺
- 六角穴付き頭 5 mm

CN

必备工具

- 扭力扳手 (1-25 Nm)
- 记号笔
- 卷尺
- 内头角接头 5 mm

RU

Необходимые инструменты

- Динамометрический ключ (1-25 Нм)
- Маркер
- Измерительная лента
- Насадка под внутренний шестигранник 5 мм

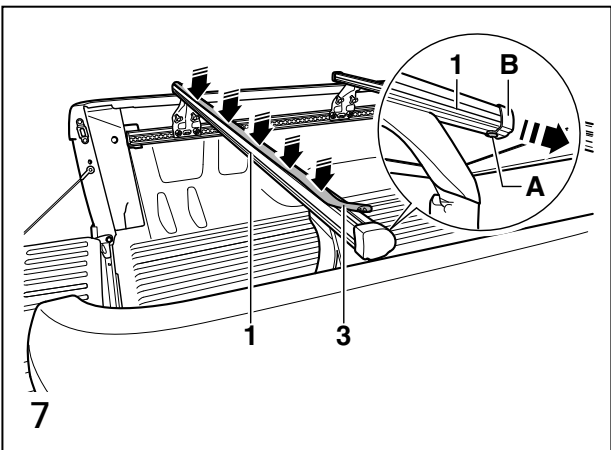
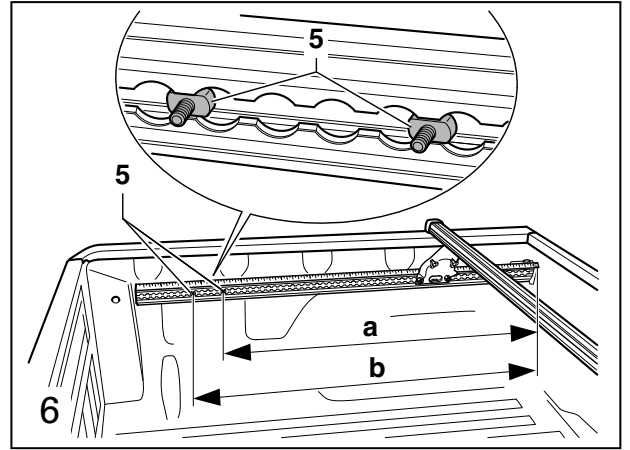
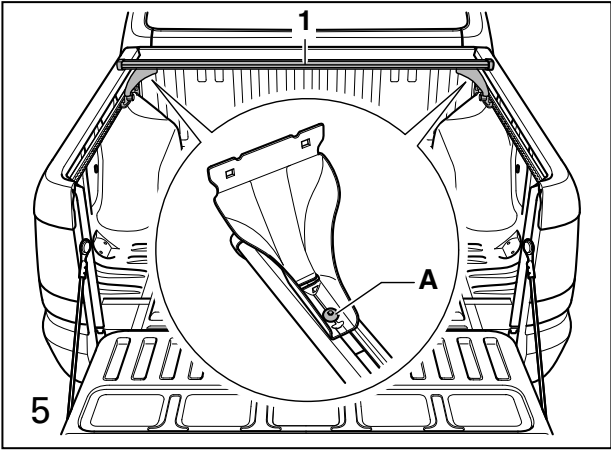
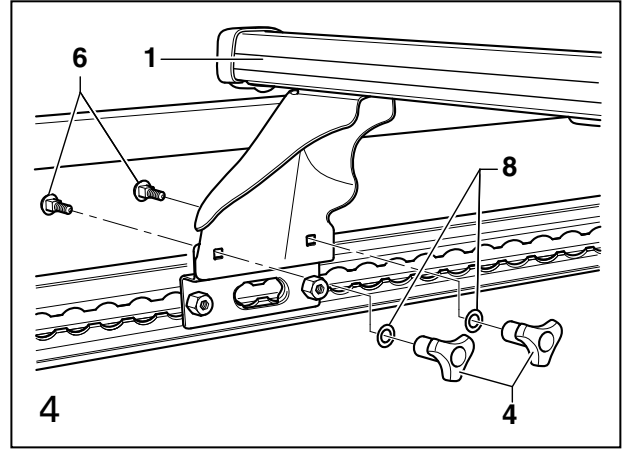
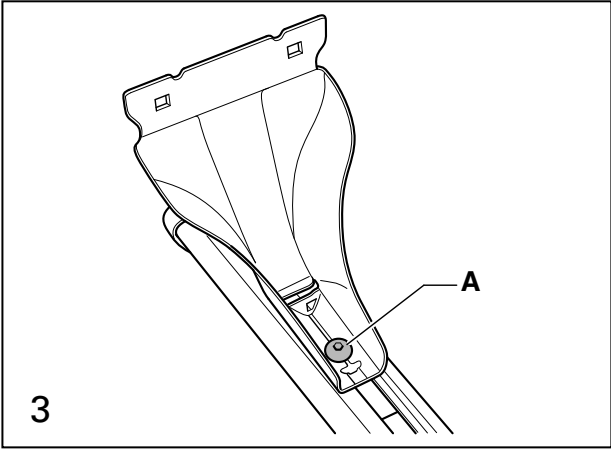
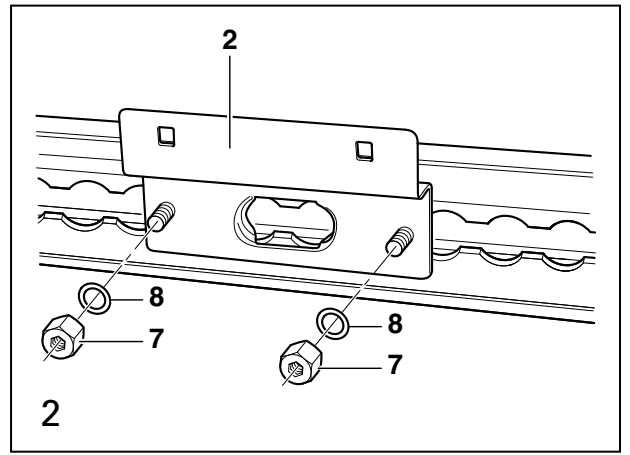
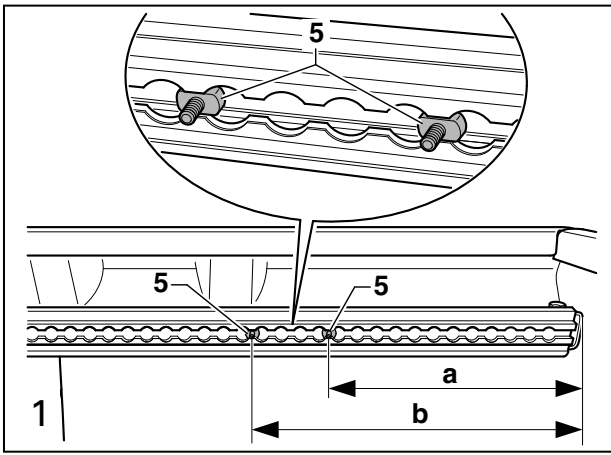

Montage an den Seitenschienen:

⚠️ WARNUNG

Durch unsachgemäße Montage oder Benutzung des Grundträgers kann dieser vom Fahrzeug fallen und einen Unfall oder schwere Körperverletzungen verursachen.

- Überzeugen Sie sich immer vor jedem Fahrtritt und in jeder Pause während einer langen Reise, dass alle Schrauben und Halterungen sachgemäß montiert und korrekt angezogen sind. Kontrollieren Sie das System und ziehen Sie die Schrauben nach, falls erforderlich.
- Bei Benutzung schlechterer Straßen oder hügeligem und bergigem Gelände müssen alle Verbindungen häufiger kontrolliert werden, wie zum Beispiel in Pausen während einer langen Reise.
- Montieren Sie spezielle Halterungen für Gegenstände wie Fahrräder, Skier, Surfbretter, usw. immer sachgemäß.
- Benutzen Sie niemals Gurte oder andere Befestigungsmittel die beschädigt, unzureichend stark oder ungeeignet sind um Gegenstände auf einem Grundträger zu befestigen.
- Befolgen Sie dem Grundträger beigefügte ausführliche Anweisungen mit großer Sorgfalt und beachten Sie alle WARNHINWEISE.

ⓘ Hinweis

Wir empfehlen Ihnen, den Einbau in einer Fachwerkstatt durchführen zu lassen.

Wir empfehlen Ihnen, den Einbau mit einer zweiten Person durchzuführen.

Vorderen Grundträger anbauen:**Abbildung 1**

Positionieren Sie die Nutensteine -5-, wie angezeigt, jeweils in der rechten und linken Seitenschiene.

Maß a = 330 mm, Maß b = 430 mm

Abbildung 2

Befestigen Sie an beiden Seiten den Haltewinkel -2- mit den Unterlegscheiben -8- und den Muttern -7-.

Anzugsdrehmoment: 8 Nm

Abbildung 3

Lösen Sie die Schraube -A-, bis der Fuß verschiebbar ist.

Abbildung 4

Grundträger in Einbaulage bringen und an beiden Seiten jeweils mit den Schrauben -6-, Unterlegscheiben -8- und Sterngriffmuttern -4- festdrehen.

ⓘ Hinweis

Die abgerundete Seite des Grundträgers muss nach vorn zeigen.

Abbildung 5

Grundträger mittig ausrichten und auf beiden Seiten jeweils die Schraube -A- festdrehen.

Anzugsdrehmoment: 8 Nm

Hinteren Grundträger anbauen:**Abbildung 6**

Positionieren Sie die Nutensteine -5-, wie angezeigt, jeweils in der rechten und linken Seitenschiene.

Maß a = 1085 mm, Maß b = 1185 mm

Der weitere Anbau des hinteren Grundträgers erfolgt analog zum vorderen Grundträger.

Abdeckprofil befestigen:**Abbildung 7**

Abdeckprofil -3- jeweils in die obere Nut des Grundträgers -1- drücken (Pfeile).

Befestigungselemente für Trägersysteme befestigen:**Abbildung 7**

Abdeckprofil -3- jeweils aus der oberen Nut des Grundträgers -1- herausnehmen. Schraube -A- herausdrehen und Endkappe -B- abziehen (Pfeil). Befestigungselemente in die Nut einsetzen und die Endkappe -B- aufstecken. Schraube -A- festdrehen. Befestigungselemente positionieren und das Abdeckprofil -3- auf die entsprechenden Längen kürzen und jeweils in die obere Nut des Grundträgers -1- drücken (Pfeile).

Installing in side rail:

⚠️ WARNUNG

Installing or using the carrier system improperly can cause the carrier bars and anything on them to fall off the vehicle causing an accident and/or serious injury.

- Always make sure that all bolts and fasteners are properly installed and properly tightened before every journey and at each break on a longer journey. Check the system and retighten the screws/bolts as necessary.
- All connections must be checked at shorter intervals when travelling over poor road surfaces or hilly or mountainous terrain, for example, at breaks when travelling on longer journeys.
- Always properly install special fittings for bicycles, skis, surfboards etc.
- Never use damaged, inadequately strong or unsuitable belts/ropes or other securing devices to secure objects on the carrier bars.
- Always heed the detailed instructions and WARNINGS provided with the carrier system.

ⓘ Note

We recommend that the work be carried out by a specialist workshop.

We recommend that the installation be carried out with the assistance of a second person.

Installing forward carrier bar:**Figure 1**

Position the slot bolt -5- in the left and right side rail, as shown.

Dimension a = 13.0 inch (330 mm), dimension b = 16.9 inch (430 mm)

Figure 2

Secure the bracket -2- along with washers -8- and nuts -7- to both sides.

Specified tightening torque: 8 Nm

Figure 3

Loosen bolt -A- until the foot can be moved.

Figure 4

Position the carrier bar in the installation position on both sides and secure with bolts -6-, washers -8- and star head nuts -4-.

ⓘ Note

The rounded side of the carrier bar must face forwards.

Figure 5

Align the carrier bar centrally and tighten bolt -A- on both sides.

Specified tightening torque: 8 Nm

Installing rearmost carrier bar:**Figure 6**

Position the slot bolt -5- in the left and right side rail, as shown.

Dimension a = 42.7 inch (1085 mm), dimension b = 46.7 inch (1185 mm)

The remainder of the installation of the rearmost carrier bar is analogue to the forward carrier bar.

Securing cover profile:**Figure 7**

Press cover profile -3- into upper groove of carrier bar -1- (arrows).

Securing securing elements of carrier system:**Figure 7**

Remove cover profile -3- from upper groove of each carrier bar -1-. Remove bolt -A- and pull off end cap -B- (arrow). Insert securing element in groove and fit end cap -B-. Tighten bolt -A-. Position securing element, shorten cover profile -3- to respective lengths and press into upper groove of carrier bar -1- (arrows).

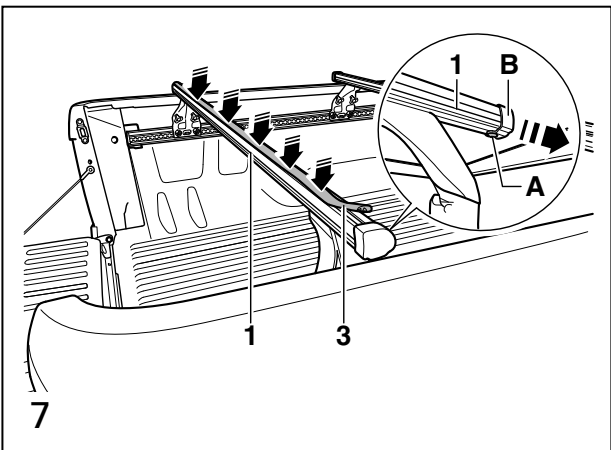
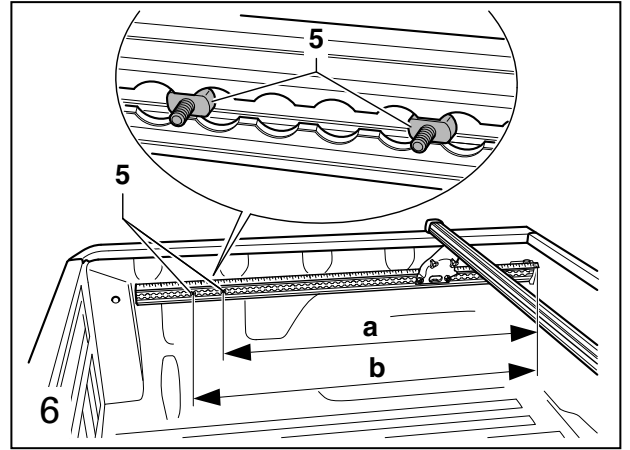
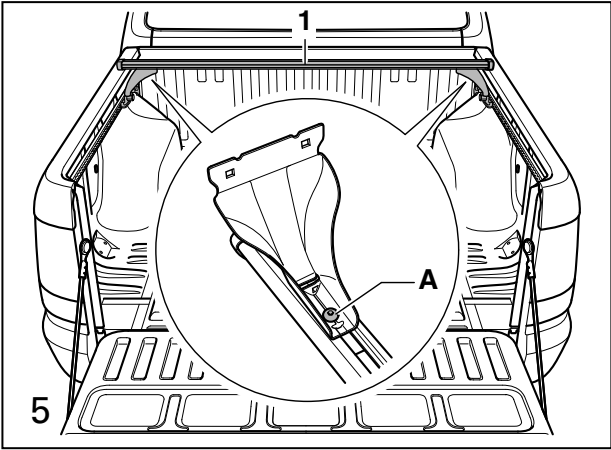
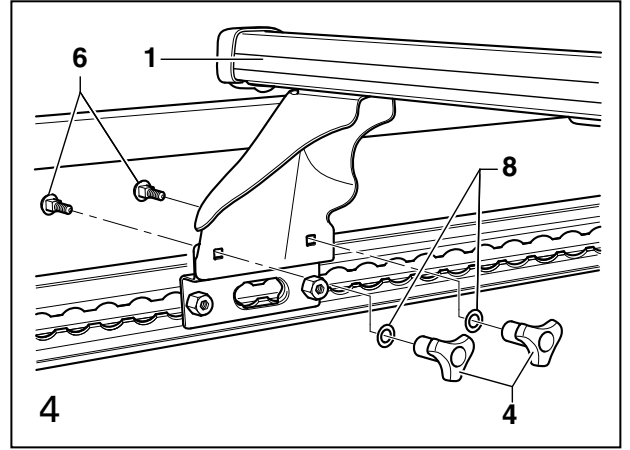
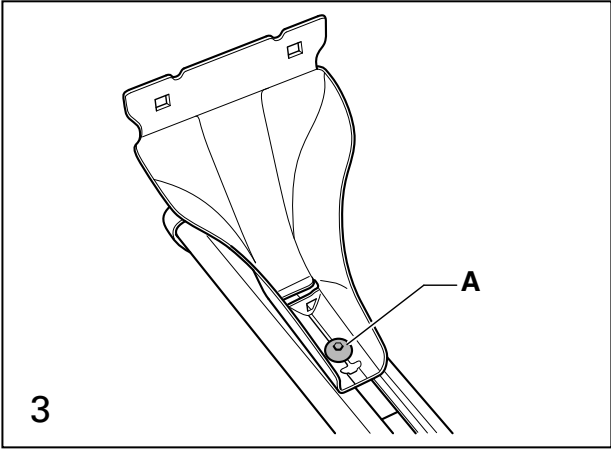
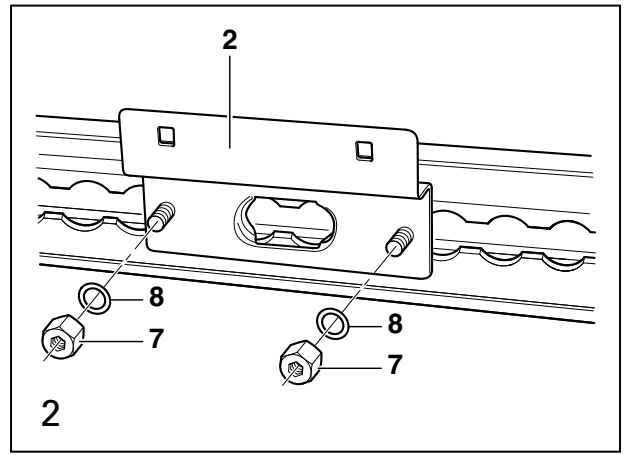
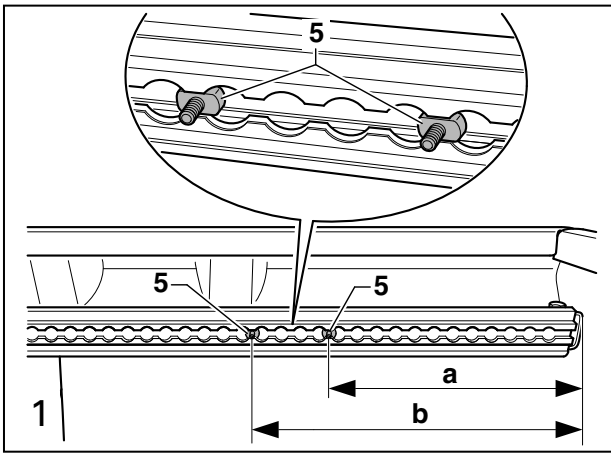

Montage sur les glissières latérales :

 **ATTENTION**

Le montage ou l'utilisation incorrect du support de base peut entraîner sa chute du véhicule et être à l'origine d'un accident ou de graves blessures.

- Avant chaque départ, et à chaque pause lors d'un voyage prolongé, assurez-vous systématiquement que toutes les vis et fixations sont montées comme il faut et serrées correctement. Contrôlez le système et resserrez les vis, le cas échéant.
- En cas d'utilisation sur des routes en mauvais état, ou sur des terrains vallonnés et montagneux, toutes les fixations doivent être contrôlées plus souvent, par exemple à l'occasion des pauses lors d'un long voyage.
- Montez toujours dans les règles de l'art les fixations spéciales pour des objets tels que des vélos, skis, planches de surf, etc.
- N'utilisez jamais de sangles ou d'autres moyens de fixation qui sont endommagés, pas assez forts ou inappropriés pour fixer des objets sur un support de base.
- Suivez avec le plus grand soin les instructions détaillées fournies avec le support de base et respectez tous les AVERTISSEMENTS.

 **Remarque**

Nous vous conseillons de confier le montage à un atelier spécialisé.

Nous vous conseillons de faire appel à une deuxième personne pour procéder au montage.

Montage du support de base avant :**Figure 1**

Placer les coulisseaux à rainure -5-, de la manière indiquée, dans les glissières latérales droite et gauche.
Cote a= 330 mm, Cote b= 430 mm

Figure 2

Fixer des deux côtés l'équerre de fixation -2- avec les rondelles -8- et les écrous -7-.

Couple de serrage : 8 Nm

Figure 3

Desserrer la vis -A-, jusqu'à ce qu'il soit possible de déplacer le pied.

Figure 4

Mettre le support de base en position de montage, et le fixer des deux côtés avec les vis -6-, les rondelles -8- et les écrous à poignée étoile -4-.

 **Remarque**

La face arrondie du support de base doit être orientée vers l'avant.

Figure 5

Centrer le support de base et serrer des deux côtés la vis -A-.

Couple de serrage : 8 Nm

Montage du support de base arrière :**Figure 6**

Placer les coulisseaux à rainure -5-, de la manière indiquée, dans les glissières latérales droite et gauche.
Cote a= 1 085 mm, Cote b= 1 185 mm

La suite du montage du support de base arrière est identique à celui du support de base avant.

Fixer le profilé de recouvrement :**Figure 7**

Enfoncer le profilé de recouvrement -3- dans la rainure supérieure du support de base -1- (flèche).

Fixer les éléments de fixation des systèmes de support :**Figure 7**

Retirer le profilé de recouvrement -3- de la rainure supérieure du support de base -1-. Dévisser la vis -A- et retirer l'embout -B- (flèche). Mettre les éléments de fixation dans la rainure et enclencher l'embout -B-. Bien serrer la vis -A-. Mettre en place les éléments de fixation, couper le profilé de recouvrement -3- à la longueur correspondante, et l'enfoncer dans la rainure supérieure du support de base -1- (flèche).

Montaje en los rieles laterales:

 **ADVERTENCIA**

Un montaje incorrecto o mal uso del soporte básico puede provocar que se caiga del vehículo u ocasionar daños personales.

- Antes de cada viaje y en cada descanso en viajes largos, asegúrese de que todos los tornillos y sujeciones están montadas adecuadamente y correctamente apretadas. Controle todo el equipo y, en caso necesario, reapriete los tornillos.
- En caso de circular por carreteras en mal estado o terrenos con pendientes o montañas hay que controlar con más frecuencia todas las fijaciones, por ejemplo de la misma manera que se realiza durante los descansos en caso de viajes largos.
- Monte siempre de forma adecuada las fijaciones especiales de objetos como bicicletas, esquís, tablas de surf, etc.
- No utilice nunca cinchas u otros medios de fijación que estén dañados, no sean suficientemente fuertes o inadecuados para fijar objetos sobre el soporte básico.
- Siga con cuidado las instrucciones detalladas que se adjuntan al soporte básico y tenga en cuenta todas las ADVERTENCIAS.

 **Nota**

Le recomendamos que encargue el montaje a un taller especializado.

Le recomendamos realizar el montaje con ayuda de una segunda persona.

Acoplar el soporte básico delantero:**Figure 1**

Coloque las piezas ranuradas -5- como se indica en los rieles laterales derecho e izquierdo respectivamente.

Medida a= 330 mm, medida b= 430 mm

Figure 2

Fije a ambos lados la escuadra de soporte -2- con las arandelas planas -8- y las tuercas -7-.

Par de apriete: 8 Nm

Figure 3

Suelte el tornillo -A- hasta que se pueda mover el pie.

Figure 4

Coloque los soportes básicos en la posición de montaje y apriete a ambos lados con los tornillos -6-, las arandelas planas -8- y las tuercas de pomo -4-.

 **Nota**

El lado redondeado del soporte básico debe señalar hacia delante.

Figure 5

Alinee los soportes básicos por el centro y apriete a ambos lados los respectivos tornillos -A-.

Par de apriete: 8 Nm

Acoplar el soporte básico trasero:**Figure 6**

Coloque las piezas ranuradas -5- como se indica en los rieles laterales derecho e izquierdo respectivamente.

Medida a= 1.085 mm, medida b= 1.185 mm

El posterior acoplamiento del soporte básico trasero se lleva a cabo de la misma forma que el delantero.

Fijar el perfil de recubrimiento:**Figure 7**

Presionar el perfil de recubrimiento -3- para introducirlo en la ranura superior del soporte básico -1- (flechas).

Fijar los elementos de sujeción para sistemas de soporte:**Figure 7**

Sacar el perfil de recubrimiento -3- de la ranura superior respectiva del soporte básico -1-. Desenroscar el tornillo -A- y retirar el capuchón -B- (flecha). Introducir los elementos de sujeción en la ranura y colocar el capuchón -B- encima. Apretar el tornillo -A-. Colocar los elementos de sujeción y recortar el perfil de recubrimiento -3- a la longitud correspondiente, presionar para introducirlo en la ranura superior del soporte básico -1- (flechas).

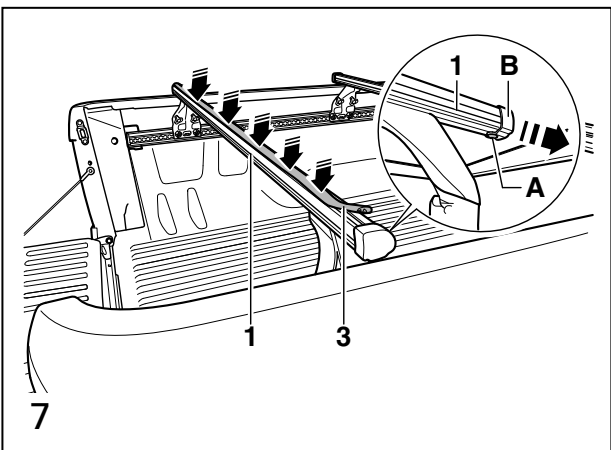
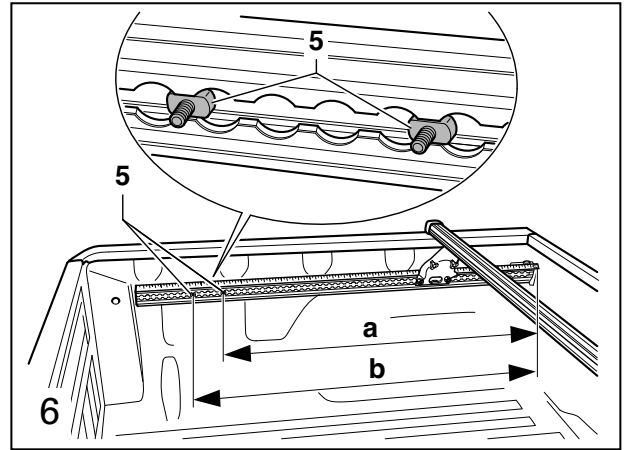
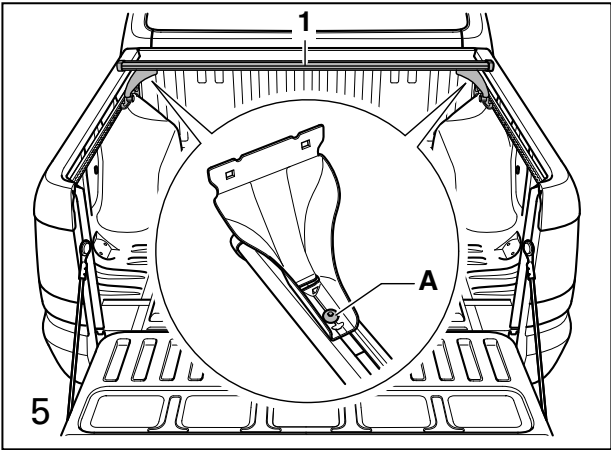
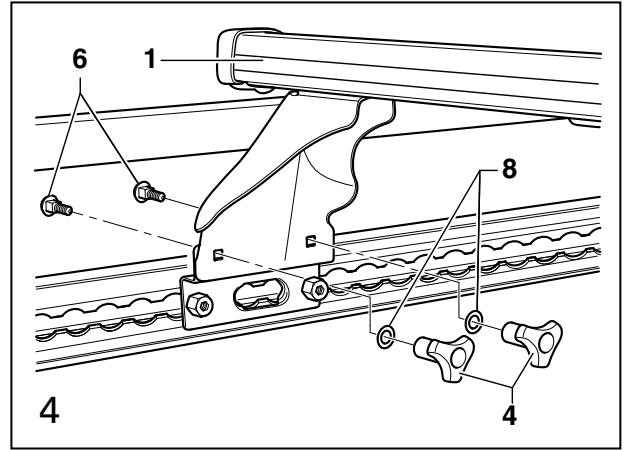
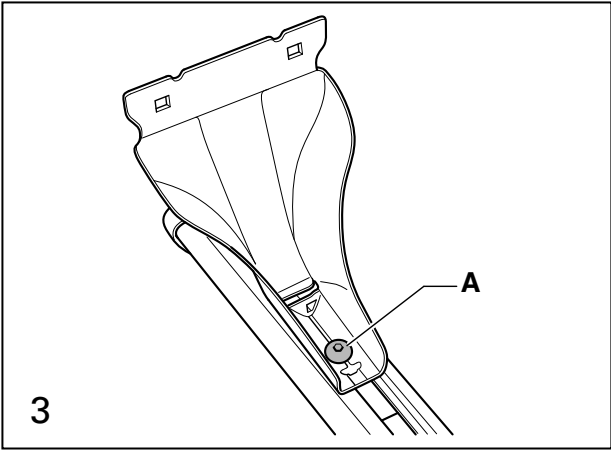
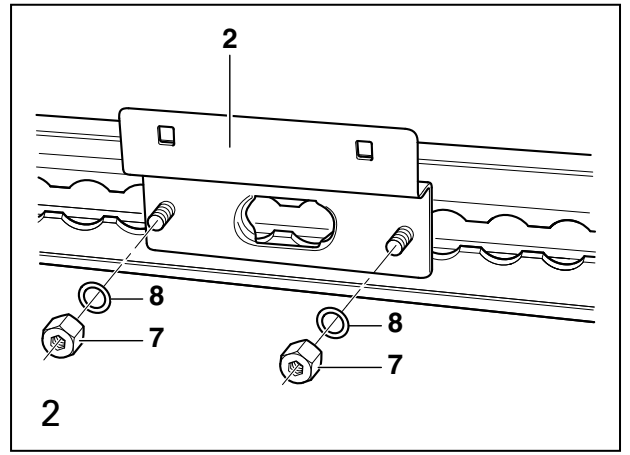
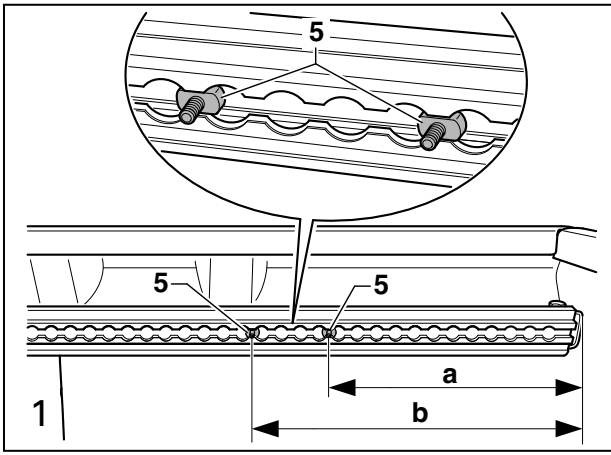

Montaggio nelle barre laterali:

 **AVVERTIMENTO**

In seguito a montaggio o uso inappropriati del supporto base questo potrebbe cadere dal veicolo e provocare un incidente o ferite gravi.

- Prima di ogni partenza e in ogni pausa durante un lungo viaggio, assicurarsi che tutte le viti e tutti i supporti siano montati in modo appropriato e serrati correttamente. Controllare il sistema e stringere le viti, se necessario.
- Se si percorrono strade dissestate o tratti in collina o in montagna, si devono controllare più frequentemente tutti i collegamenti, come p. es. nelle pause durante un lungo viaggio.
- Montare sempre a regola d'arte i supporti speciali per oggetti come biciclette, sci, tavole da surf, ecc.
- Non utilizzare mai cinghie o altri mezzi di fissaggio danneggiati, insufficientemente forti o inappropriati per fissare oggetti su un supporto base.
- Seguire con molta cura le istruzioni dettagliate allegate al supporto base e osservare tutti gli AVVERTIMENTI.

 **Avvertenza**

Per il montaggio si consiglia di rivolgersi ad un'officina specializzata.

Il montaggio dovrebbe essere effettuato con l'ausilio di una seconda persona.

Montaggio del supporto base anteriore:**Figura 1**

Posizionare le chiocciolate -5- rispettivamente nella barra laterale a destra e a sinistra procedendo come illustrato.

Quota a= 330 mm, quota b= 430 mm

Figura 2

Fissare l'angolare di sostegno -2- su entrambi i lati con le rondelle -8- e i dadi -7-.

Coppia di serraggio: 8 Nm

Figura 3

Allentare la vite -A- fino a che non si potrà spostare il piede.

Figura 4

Portare il supporto base in posizione di montaggio e fissarlo su entrambi i lati rispettivamente con le viti -6-, le rondelle -8- e i dadi con manopola a crociera -4-.

 **Avvertenza**

La parte arrotondata del supporto base deve essere diretto in avanti.

Figura 5

Allineare il supporto base al centro e serrare rispettivamente una vite -A- su entrambi i lati.

Coppia di serraggio: 8 Nm

Montaggio del supporto base posteriore:**Figura 6**

Posizionare le chiocciolate -5- rispettivamente nella barra laterale a destra e a sinistra procedendo come illustrato.

Quota a= 1085 mm, quota b= 1185 mm

L'ulteriore montaggio del supporto base posteriore avviene in modo analogo al montaggio del supporto base anteriore.

Fissaggio del profilo di copertura:**Figura 7**

Premere il profilo di copertura -3- rispettivamente nella scanalatura superiore del supporto base -1- (freccie).

Fissare gli elementi di fissaggio per i sistemi portanti:**Figura 7**

Rimuovere il profilo di copertura -3- rispettivamente dalla scanalatura superiore del supporto base -1-. Svitare la vite -A- e staccare il cappuccio terminale -B- (freccia). Inserire gli elementi di fissaggio nella scanalatura e attaccare il cappuccio terminale -B-. Avvitare saldamente la vite -A-. Posizionare gli elementi di fissaggio e accorciare il profilo di copertura -3- alle relative lunghezze e premerli rispettivamente nella scanalatura superiore del supporto base -1- (freccie).

Montage aan de zijrails:

 **WAARSCHUWING**

Door ondeskundige montage of gebruik van de gronddrager kan deze van het voertuig vallen en een ongeval of zwaar lichamelijk letsel veroorzaken.

- Zorg er altijd voor dat alle schroeven en klemmen vóór elke rit en in elke pauze van een lange reis deskundig zijn gemonteerd en correct zijn aangedraaid. Controleer het systeem en haal, indien nodig, alle schroeven aan.
- Bij het rijden op slechte wegen of op heuvelachtig of bergachtig terrein moeten alle verbindingen regelmatig worden gecontroleerd, bijvoorbeeld in pauzes gedurende een lange reis.
- Monteer speciale houders voor voorwerpen zoals fietsen, ski's, surfboards, enz. altijd vakkundig.
- Gebruik nooit gordels of andere bevestigingsmiddelen die beschadigd, niet sterk genoeg of ongeschikt zijn om voorwerpen op een gronddrager te bevestigen.
- Volg de bij de basisdrager bijgevoegde uitgebreide aanwijzingen met grote zorgvuldigheid op en neem alle **WAARSCHUWINGSAANWIJZINGEN** in acht.

 **Aanwijzing**

Wij adviseren u, de inbouw in een gespecialiseerde werkplaats uit te laten voeren.

Wij adviseren u, de inbouw met een tweede persoon uit te voeren.

Voorste basisdrager monteren:**Afbeelding 1**

Positioneer de gleufmoeren -5-, zoals weergegeven, steeds in de rechter en linker zijrail.

Afmeting a= 330 mm, afmeting b= 430 mm

Afbeelding 2

Bevestig aan beide zijden de houderhoek -2- met de sluitringen -8- en de moeren -7-.

Aanhaalmoment: 8 Nm

Afbeelding 3

Draai de schroef -A- los, tot de voet verschoven kan worden.

Afbeelding 4

Basisdrager in inbouwpositie brengen en aan beide zijden steeds met de schroeven -6-, sluitringen -8- en stergreepmoeren -4- vastdraaien.

 **Aanwijzing**

De afgeronde zijde van de basisdrager moet naar voren wijzen.

Afbeelding 5

Basisdrager in het midden uitlijnen en aan beide zijden steeds de schroef -A- vastdraaien.

Aanhaalmoment: 8 Nm

Achterste basisdrager monteren:**Afbeelding 6**

Positioneer de gleufmoeren -5-, zoals weergegeven, steeds in de rechter en linker zijrail.

Afmeting a= 1085 mm, afmeting b= 1185 mm

De verdere montage van de achterste basisdrager vindt analogo met de voorste basisdrager plaats.

Abdeckprofil befestigen:**Afbeelding 7**

Afdekprofiel -3- steeds in de bovenste groef van de basisdrager -1- drukken (pijl).

Bevestigingselementen voor dragersystemen bevestigen:**Afbeelding 7**

Afdekprofiel -3- steeds uit de bovenste groef van de basisdrager -1- halen. Schroef -A- eruit draaien en eindkap -B- lostrekken (pijl). Bevestigingselementen in de groef plaatsen en de eindkap -B- opzetten. Schroef -A- vastdraaien. Bevestigingselementen positioneren en het afdekprofiel -3- tot de overeenkomstige lengten inkorten en steeds in de bovenste groef van de basisdrager -1- drukken (pijl).

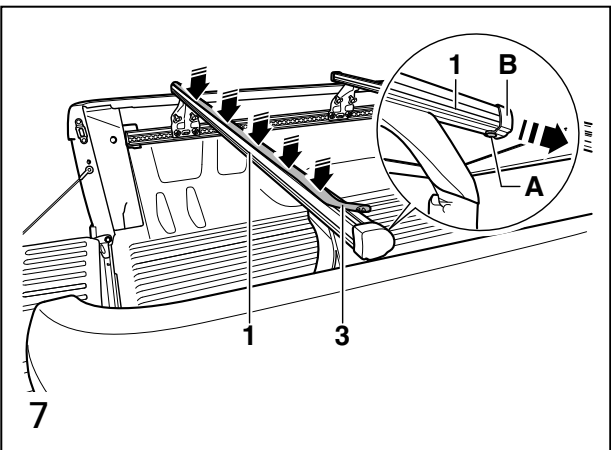
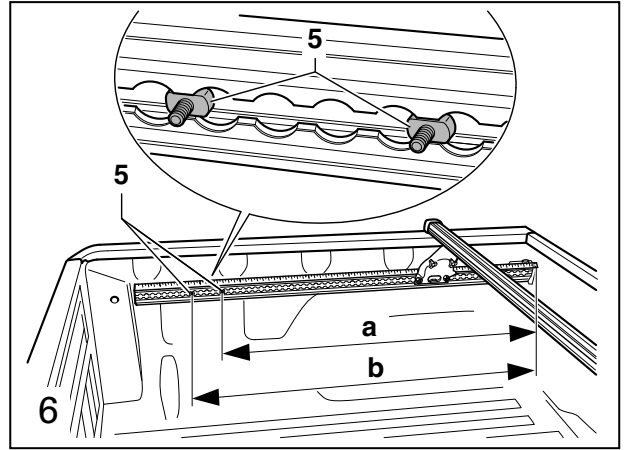
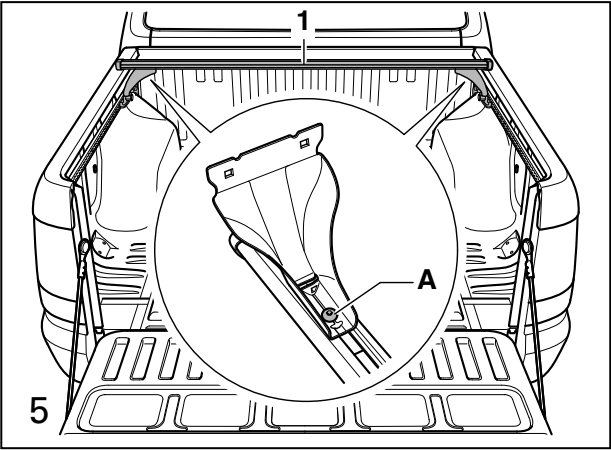
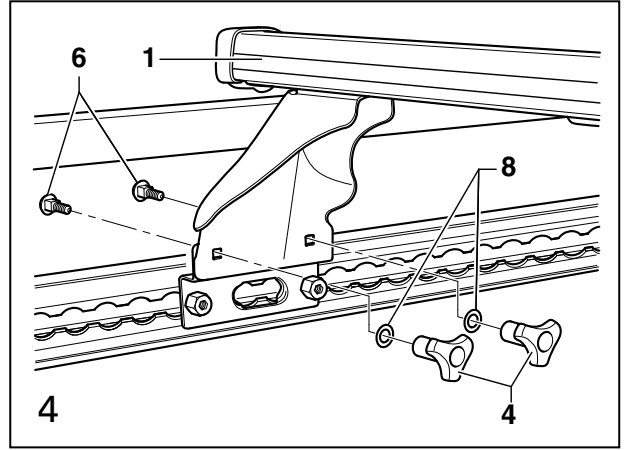
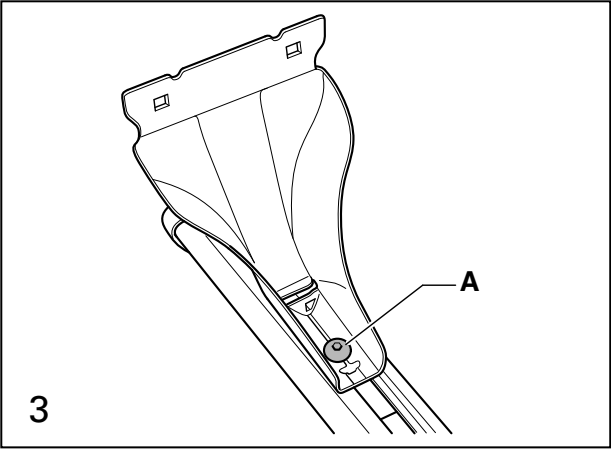
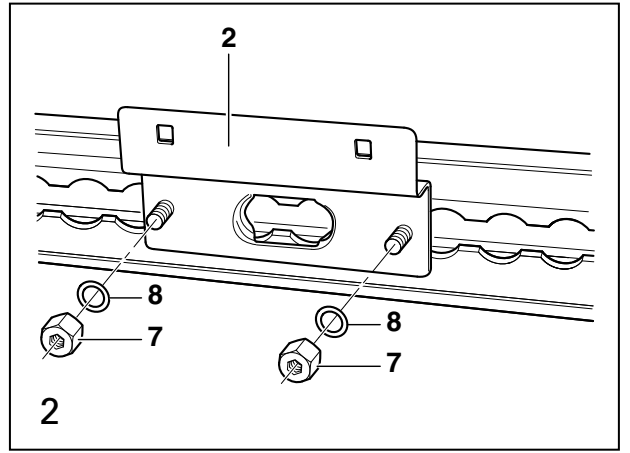
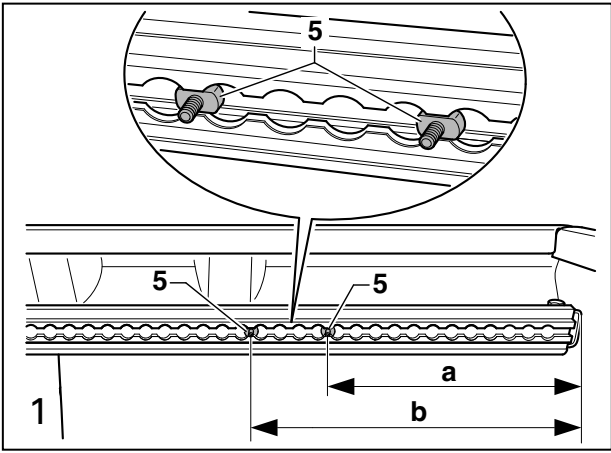

Montering på sidoskenorna:

 **VARNING**

Genom osakkunnig montering eller användning av grundsatsen kan den ramla av från bilen och förorsaka en olycka eller svåra kroppsskador.

- Övertyga dig alltid före körningens början och vid varje rast under en lång resa att alla skruvar och fästen är riktigt monterade och korrekt åtdragna. Kontrollera systemet och efterdra om erforderligt skruvarna.
- Vid körning på dåliga vägar eller vägar med gupp och i bergstrakter måste alla förbindningar kontrolleras oftare, som t ex vid raster under en lång resa.
- Montera speciella fästen för t ex cyklar, skidor, surfbrädor osv alltid korrekt.
- Använd aldrig fästbälten eller andra fastsättningsanordningar som är skadade, med otillräcklig hållfasthet eller som inte är lämpade för fastsättning av laster på en grundsats.
- Beakta de med grundsatsen medlevererade utförliga anvisningarna noggrant och beakta alla VARNINGSANVISNINGAR.

 **Observera**

Vi rekommenderar att låta genomföra monteringen av en auktoriserad verkstad.

Vi rekommenderar dig att få hjälp av en annan person vid monteringen.

Montera främre grundsats:**Bild 1**

Placera de gängade klossarna -5- enligt bilden, i vänster och höger sidoskena.

Mått a= 330 mm, mått b= 430 mm

Bild 2

Sätt fast fästvinkeln -2- på båda sidor med underläggsbricka -8- och muttrarna -7-.

Åtdragningsmoment: 8 Nm

Bild 3

Lossa skruven -A- tills foten kan förskjutas.

Bild 4

Sätt grundsatsen i monteringsläge och dra åt på båda sidor med skruvarna -6-, underläggsbrickorna -8- och muttrarna med stjärnhandtag -4-.

 **Observera**

Den rundade sidan av grundsatsen måste peka framåt.

Bild 5

Rikta in grundsatsen mot mitten och dra åt skruven -A- på båda sidor.

Åtdragningsmoment: 8 Nm

Montera bakre grundsats:**Bild 6**

Placera de gängade klossarna -5- enligt bilden, i vänster och höger sidoskena.

Mått a= 1 085 mm, mått b= 1 185 mm

Montering av den bakre grundsatsen utförs på samma sätt som för den främre grundsatsen.

Sätta fast täckprofilen:**Bild 7**

Tryck täckprofilen -3- i det övre spåret på grundsatsen -1- (pil).

Sätta fast fästelement för lastsystem:**Bild 7**

Ta ut täckprofilen -3- från det övre spåret på grundsatsen -1-. Skruva ut skruven -A- och dra av ändstycket -B- (pil). Sätt in fästelementet i spåret och sätt på ändstycket -B-. Skruva fast skruven -A-. Placera fästelementen, korta av täckprofilen -3- till passande längd och tryck in den i det övre spåret på grundsatsen -1- (pil).

Montagem nas calhas laterais:

 **ALERTA**

Em virtude de uma montagem ou utilização inadequadas das barras porta-bagagens, estas podem cair do veículo e provocar um acidente ou lesões corporais graves.

- Certifique-se sempre, antes de cada viagem e em cada paragem que faça durante uma viagem longa, de que todos os parafusos e suportes estão bem montados e corretamente apertados. Controle o sistema e reaperte os parafusos, se necessário.
- Ao percorrer estradas com pavimento em mau estado, ou acidentado e montanhoso, todas as uniões devem ser controladas com regularidade, por exemplo, nas paragens feitas durante viagens longas.
- Monte sempre, de forma adequada, suportes especiais para objetos como bicicletas, esquis, pranchas de surf, etc.
- Nunca utilize cintas nem outros meios de fixação que estejam danificados, insuficientemente fortes ou inadequados para fixar barras porta-bagagens.
- Observe com atenção as instruções detalhadas anexas das barras porta-bagagens e respeite todas as ADVERTÊNCIAS.

 **Nota**

Recomendamos que mande efectuar a montagem num serviço de assistência técnica.

Recomendamos que a montagem seja efectuada com a ajuda de uma segunda pessoa.

Montar a barra porta-bagagens dianteira:**Figura 1**

Posicione as porcas em T -5-, como mostra a figura, respectivamente nas calhas laterais direita e esquerda.

Medida a= 330 mm, medida b= 430 mm

Figura 2

Fixe dos dois lados o ângulo de retenção -2- com as anilhas -8- e as porcas -7-.

Binário de aperto: 8 Nm

Figura 3

Desaperte o parafuso -A- até ser possível mover a base.

Figura 4

Coloque a barra porta-bagagens na posição de montagem e aperte-a dos dois lados com os parafusos -6-, as anilhas -8- e as porcas de punho estrelado -4-.

 **Nota**

O lado arredondado da barra porta-bagagens tem de apontar para a frente.

Figura 5

Centre a barra porta-bagagens e aperte-a dos dois lados, respectivamente, com o parafuso -A-.

Binário de aperto: 8 Nm

Montar a barra porta-bagagens traseira:**Figura 6**

Posicione as porcas em T -5-, como mostra a figura, respectivamente nas calhas laterais direita e esquerda.

Medida a= 1085 mm, medida b= 1185 mm

A restante montagem da barra porta-bagagens traseira é realizada de forma idêntica à da barra porta-bagagens dianteira.

Fixar o friso de cobertura:**Figura 7**

Pressione o friso de cobertura -3-, respectivamente, na ranhura superior da barra porta-bagagens -1- (setas).

Fixar os elementos de fixação para sistemas de porta-bagagens:**Figura 7**

Retire o friso de cobertura -3-, respectivamente, da ranhura superior da barra porta-bagagens -1-. Desaperte o parafuso -A- e retire a capa terminal -B- (seta). Insira os elementos de fixação na ranhura e coloque a capa terminal -B-. Aperte o parafuso -A-. Posicione os elementos de fixação e encurte o friso de cobertura -3- para os comprimentos correspondentes e pressione-o, respectivamente, na ranhura superior da barra porta-bagagens -1- (setas).

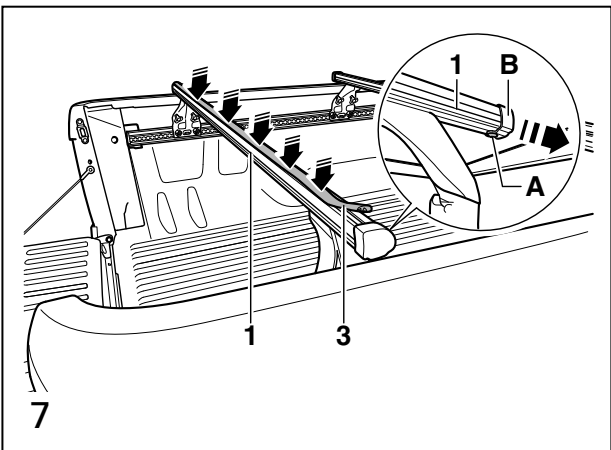
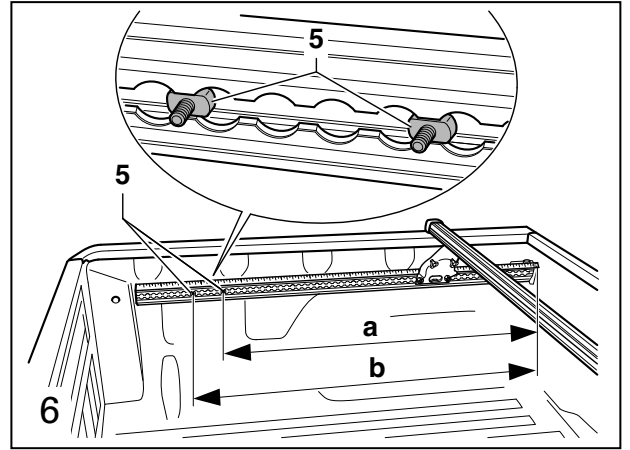
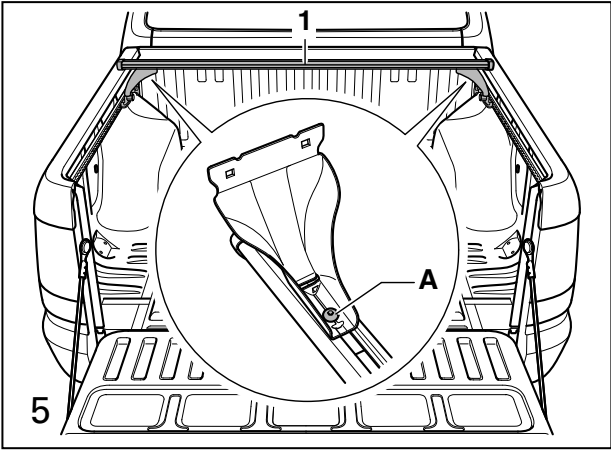
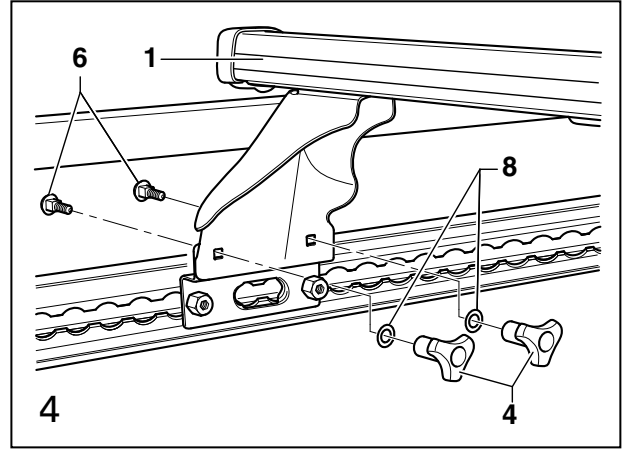
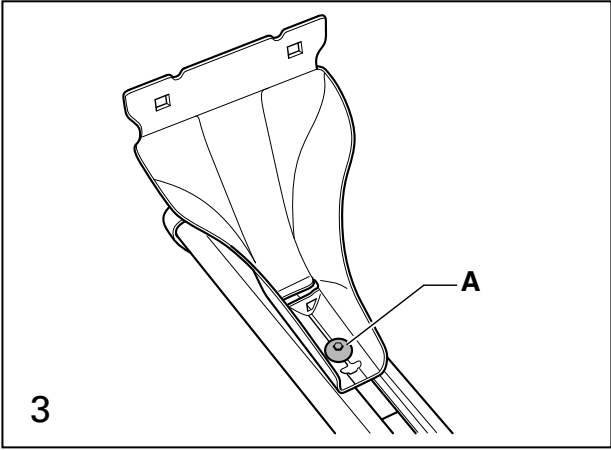
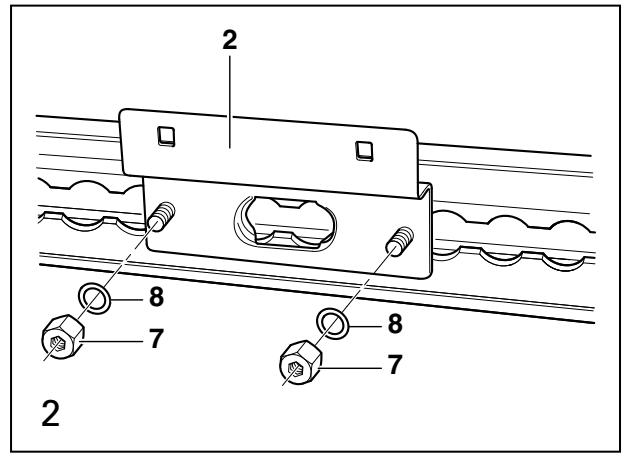
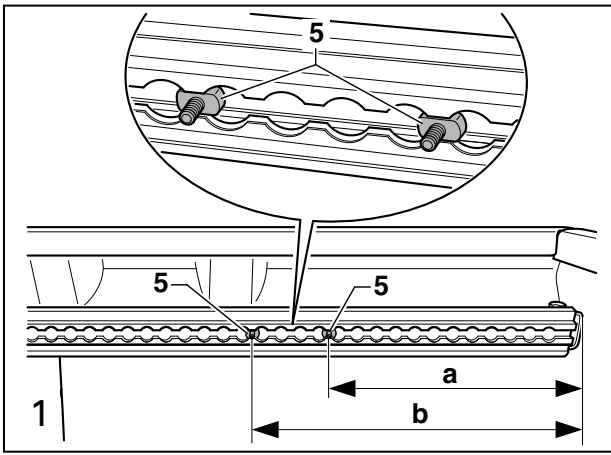

Montaż na szynach bocznych:

⚠ OSTRZEŻENIE

Wskutek nieprawidłowego montażu lub korzystania z bagażnika bazowego może on spaść z pojazdu i spowodować wypadek lub ciężkie obrażenia ciała.

- Przed każdym rozpoczęciem jazdy i w każdej przerwie podczas dłuższej podróży prosimy sprawdzać, czy wszystkie śruby oraz uchwyty są właściwie zamontowane i prawidłowo dociągnięte. Prosimy kontrolować system i dociągać śruby, jeśli to wymagane.
- W przypadku korzystania ze złych dróg lub jazdy w terenie pagórkowatym i górzystym wszystkie połączenia muszą być kontrolowane częściej, jak np. w przerwach podczas dłuższej podróży.
- Prosimy zawsze prawidłowo montować specjalne uchwyty dla takich przedmiotów, jak rowery, narty, deski surfingowe, itd.
- Prosimy nigdy nie korzystać z pasów lub innych środków mocujących, które są uszkodzone, niewystarczająco mocne lub nieodpowiednie, aby montować przedmioty na bagażniku bazowym.
- Postępować z największą starannością, zgodnie ze szczegółowymi instrukcjami dotyczącymi do bagażnika bazowego oraz przestrzegać wszystkich WSKAZÓWEK OSTRZEGAWCZYCH.

ⓘ Wskazówka

Zalecamy, aby zlecić wykonanie montażu w specjalistycznym warsztacie.

Zalecamy, aby montaż wykonywały dwie osoby.

Montaż przedniej belki bagażnika bazowego:**Rysunek 1**

Wpusty przesuwno -5- umieścić w prawej i lewej szynie bocznej, zgodnie z rysunkiem.

Wymiar a = 330 mm, wymiar b = 430 mm

Rysunek 2

Po obu stronach zamocować kątownik ustalający -2- przy pomocy podkładek -8- i nakrętek -7-.

Moment dokręcania: 8 Nm

Rysunek 3

Poluzować śrubę -A-, aż będzie można przesunąć stopkę.

Rysunek 4

Umieścić bagażnik bazowy w położeniu montażu i przykręcić po obu stronach za pomocą śrub -6-, podkładek -8- i nakrętek gwiazdowych -4-.

ⓘ Wskazówka

Zaokrąglona strona bagażnika bazowego musi być skierowana do przodu.

Rysunek 5

Wyrównać bagażnik bazowy do środka i dokręcić śrubę -A- po obu stronach.

Moment dokręcania: 8 Nm

Montaż tylnej belki bagażnika bazowego:**Rysunek 6**

Wpusty przesuwno -5- umieścić w prawej i lewej szynie bocznej, zgodnie z rysunkiem.

Wymiar a = 1 085 mm, wymiar b = 1 185 mm

Dalszy montaż tylnej belki bagażnika bazowego przebiega analogicznie do montażu przedniej belki.

Mocowanie profilu osłonowego:**Rysunek 7**

Włożyć profil osłonowy -3- w górny rowek bagażnika bazowego -1- (strzałki).

Elementy mocujące dla systemów nośnych:**Rysunek 7**

Wyjąć profil osłonowy -3- z górnego rowka bagażnika bazowego -1-. Wykręcić śrubę -A- i zdjąć pokrywkę -B- (strzałka). Elementy mocujące umieścić w rowku i nałożyć pokrywkę -B-. Mocno przykręcić śrubę -A-. Ustalić pozycję elementów mocujących i skrócić profil osłonowy -3- do odpowiedniej długości, a następnie włożyć w górny rowek bagażnika bazowego -1- (strzałki).

Montáž na bočních kolejnicích:

⚠ VÝSTRAHA

Neodbornou montáží nebo používáním základního nosiče může nosič z vozidla upadnout a způsobit nehodu nebo těžká tělesná zranění.

- Před každým začátkem jízdy a při každé přestávce během delší cesty se vždy přesvědčte, že jsou všechny šrouby a držáky řádně namontovány a správně utaženy. Zkontrolujte systém a v případě potřeby dotáhněte šrouby.
- Při využití horších cest nebo hrbolatého a horského terénu se musí všechna spojení kontrolovat častěji, například během přestávek při delších cestách.
- Speciální držáky na předměty, jako jsou jízdni kola, lyže, surfovací prkna atd., namontujte vždy řádně.
- K upevnění předmětů k nosiči nikdy nepoužívejte popruhy a jiné upevňovací prostředky, které jsou poškozené, nedostatečně pevné nebo nevhodné.
- Řiďte se podrobnými pokyny přiloženými k základnímu nosiči a dodržujte všechna VÝSTRAŽNÁ UPOZORNĚNÍ.

ⓘ Upozornění

Doporučujeme vám nechat montáž provést v odborném servisu.

Doporučujeme vám, abyste montáž prováděli ve dvou.

Montáž předního základního nosiče:**Obrázek 1**

Umístěte vodící vložky do drážky T -5- vždy do pravé a levé boční kolejnice, jak je znázorněno na obrázku.

Rozměr a = 330 mm, rozměr b = 430 mm

Obrázek 2

Na obou stranách upevněte přídržovací úhelník -2- pomocí podložek -8- a matic -7-.

Utahovací moment: 8 Nm

Obrázek 3

Povolte šroub -A-, až bude možné posunovat nožkou.

Obrázek 4

Umístěte základní nosič do montážní polohy a na obou stranách jej vždy upevněte pomocí šroubů -6-, podložek -8- a hvězdicových matic -4-.

ⓘ Upozornění

Zaoblená strana základního nosiče musí směřovat dopředu.

Obrázek 5

Vyrovnejte základní nosič na střed a na obou stranách jej vždy upevněte pomocí šroubu -A-.

Utahovací moment: 8 Nm

Montáž zadního základního nosiče:**Obrázek 6**

Umístěte vodící vložky do drážky T -5- vždy do pravé a levé boční kolejnice, jak je znázorněno na obrázku.

Rozměr a = 1 085 mm, rozměr b = 1 185 mm

Při montáži zadního základního nosiče dále postupujte analogicky jako u předního základního nosiče.

Upevnění krycího profilu:**Obrázek 7**

Krycí profil -3- zatlačte vždy do horní drážky základního nosiče -1- (šipky).

Upevnění upevňovacích prvků pro systémy nosičů:**Obrázek 7**

Vytáhněte krycí profil -3- vždy z horní drážky základního nosiče -1-. Vyšroubujte šroub -A- a stáhněte koncovku -B- (šipka). Vložte upevňovací prvky do drážky a nasadte koncovku -B-. Utáhněte šroub -A-. Umístěte upevňovací prvky, zkrátte krycí profil -3- na příslušnou délku a zatlačte jej vždy do horní drážky základního nosiče -1- (šipky).

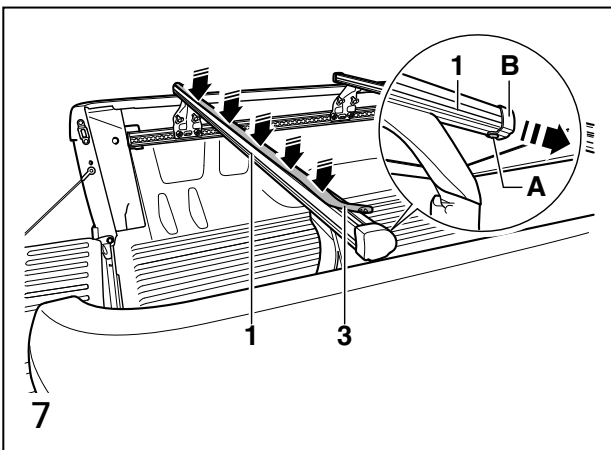
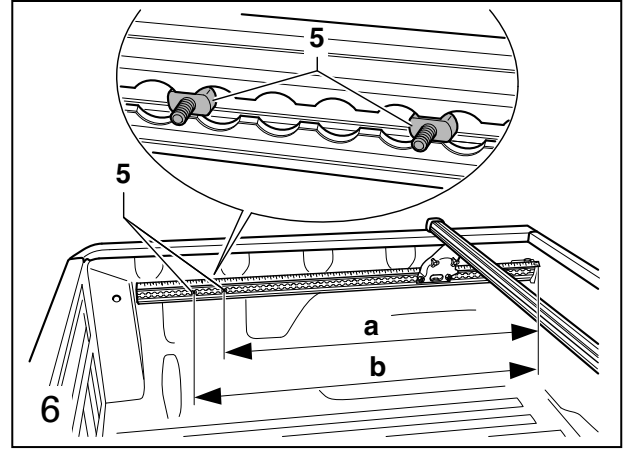
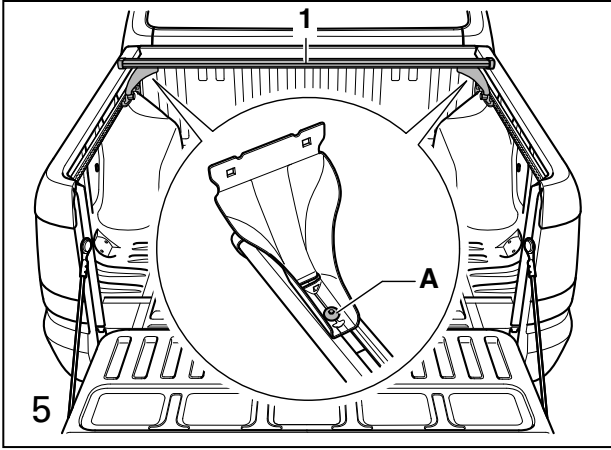
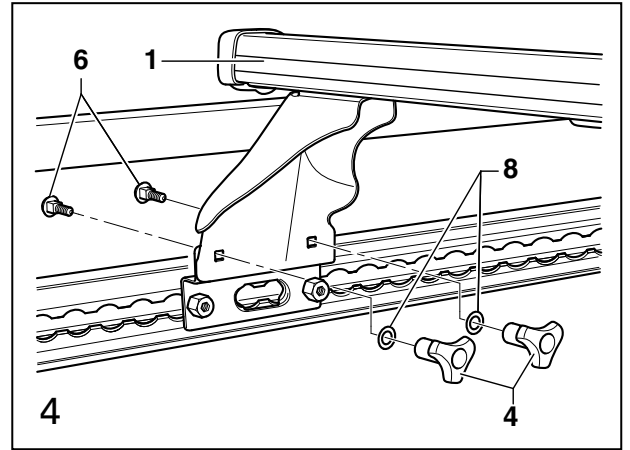
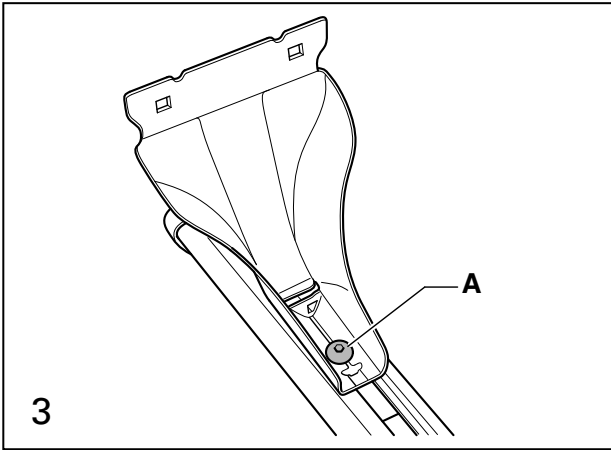
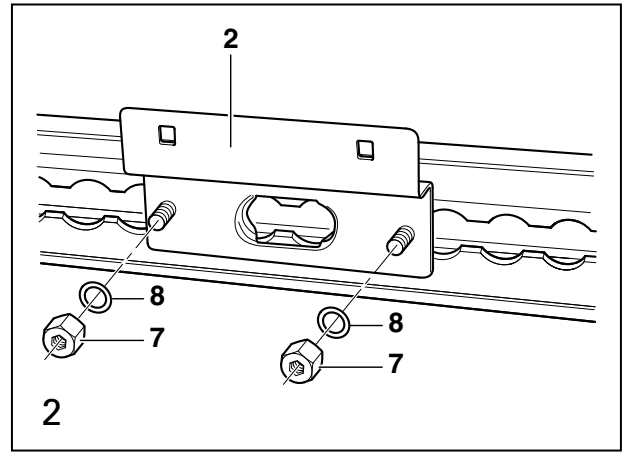
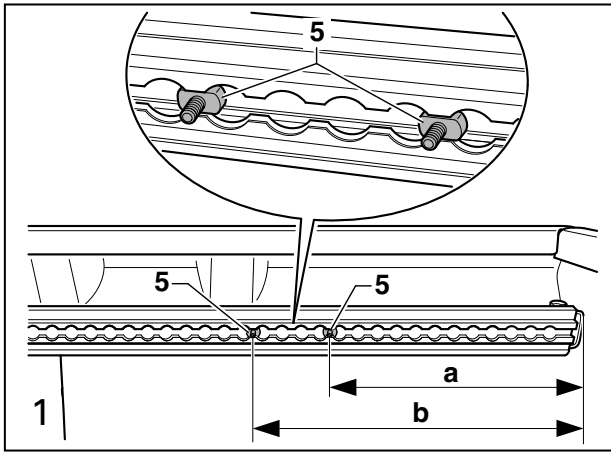

サイドレールに取付けしてください：

⚠ 警告

ラックの取付けや使用が不適切な場合は、ラックが車から落下し、事故あるいは重傷をまねくことがあります。

- 出発前や長旅中の休憩時にはその都度、ネジや固定具が全て適切に取付けられ、正しく締められていることを必ず確認してください。ラックシステムを点検し、必要に応じてネジを締め直してください。
- 劣悪な道路あるいは起伏の多い山道などでは、長旅中の休憩時の点検と同様に、ラックの結合部を頻繁に点検してください。
- 自転車、スキー、サーフボード等の特殊な荷物は必ず適切に取付けてください。
- ラックに荷物を固定する際は、破損したり、強度が不十分あるいは不適切なベルトや固定具は絶対に使用しないでください。
- ラックに付属する説明書をよくお読み取り、全ての警告にご注意ください。

ⓘ 注記

修理専門店にて取付けすることをお勧めします。
二人共同で取付けすることをお勧めします。

前部ラックの取付け：

図 1

図のように、T スロットナット -5- を左右のサイドレールに置いてください。
寸法 a= 330 mm, 寸法 b= 430 mm

図 2

図のように、ガスケット -8- とナット -7- で角ブラケット -2- を両サイドに固定してください。
締付けトルク：8 Nm

図 3

サポートフットをプッシュできるまで、ボルト -A- を緩めてください。

図 4

ラックを取り付け位置に置き、両サイドでそれぞれボルト -6-、ガスケット -8- と星形グリップ -4- で引き締めてください。

ⓘ 注記

ラックの丸くした側を前にしてください。

図 5

ラックをセンターに合わせ、両サイドにあるボルト -A- をそれぞれ引き締めてください。
締付けトルク：8 Nm

後部ラックの取付け：

図 6

図のように、T スロットナット -5- を左右のサイドレールに置いてください。
寸法 a= 1085 mm, 寸法 b= 1185 mm

後部ラックの他の取付手順はほぼ前部と同じです。

ストリップカバーの固定：

図 7

ストリップカバー -3- をラック -1- の上部のノッチに押し入れてください (矢印)。

ラックシステムのファスナーの固定：

図 7

ラック -1- の上部ノッチからストリップカバー -3- を取り出してください。ボルト -A- を緩めて取り出し、カバー -B- を抜き出してください (矢印)。ファスナーをノッチに挿し込み、カバー -B- を覆ってください。ボルト -A- を引き締めてください。ファスナーの位置に合わせて、カバー -3- を対応できる長さまでカットし、それぞれラック -1- 上部のノッチに押し入れてください (矢印)。

安装到侧轨上：

⚠ 警告

错误地安装或使用行李架可能导致行李架从汽车上掉落，引发事故或造成严重身体伤害。

- 请在开始行驶之前以及在长途旅程中休息时检查所有螺栓和支架是否正确安装和拧紧。检查系统，必要时再次拧紧螺栓。
- 路况较差或在丘陵和山地区域行驶时，必须经常检查所有的连接部位（例如在长途旅程中休息时）。
- 尤其必须正确装配例如自行车、滑雪板、冲浪板等物体的支架。
- 千万不要使用已损坏、强度不足或不合适的紧固带或其他紧固工具将物体固定在行李架上。
- 请严格遵守行李架随附的详细说明，并注意所有警告提示。

ⓘ 提示

建议由专业维修站进行安装。
建议由两人共同进行安装。

加装前部行李架：

图 1

如图所示，将 T 型槽用螺栓 -5- 分别置于左右侧轨内。
尺寸 a= 330 mm, 尺寸 b= 430 mm

图 2

用垫片 -8- 和螺母 -7- 将支撑件 -2- 固定在两侧上。
拧紧力矩：8 Nm

图 3

松开螺栓 -A-，直至可推动支撑脚。

图 4

将行李架置于安装位置，分别在两侧用螺栓 -6-、垫片 -8- 和星形手柄 -4- 拧紧。

ⓘ 提示

行李架磨圆的一侧朝前。

图 5

将行李架居中对齐，在两侧分别拧紧螺栓 -A-。
拧紧力矩：8 Nm

加装后部行李架：

图 6

如图所示，将T型槽用螺栓 -5- 分别置于左右侧轨内。
尺寸 a= 1085 mm, 尺寸 b= 1185 mm

后部行李架的其余加装步骤与前部行李架类似。

固定盖条：

图 7

将盖条 -3- 分别按到行李架 -1- 上方的凹槽内（箭头）。

固定行李架系统的紧固元件：

图 7

分别从行李架 -1- 上方凹槽内取出盖条 -3-。拧出螺栓 -A-，拔下端盖 -B-（箭头）。将紧固元件插入凹槽内，套上端盖 -B-。拧紧螺栓 -A-。对好紧固元件的位置，将盖条 -3- 剪到相应的长度，分别按到行李架 -1- 上方凹槽内（箭头）。

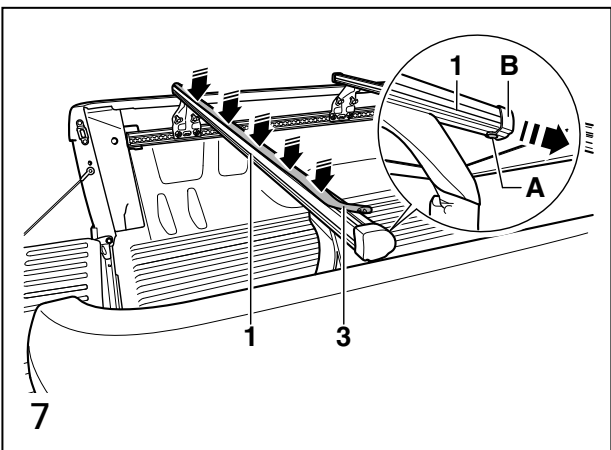
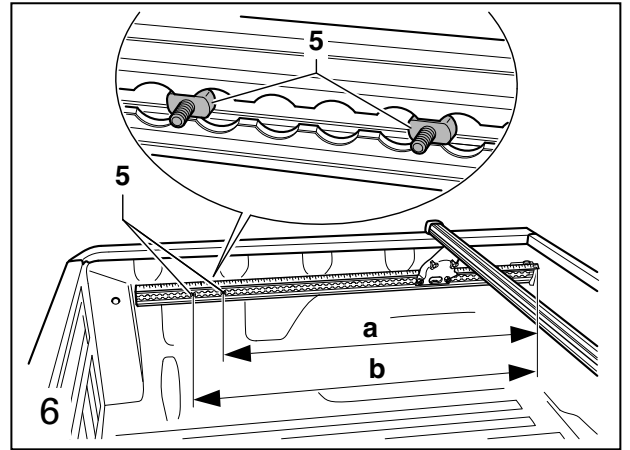
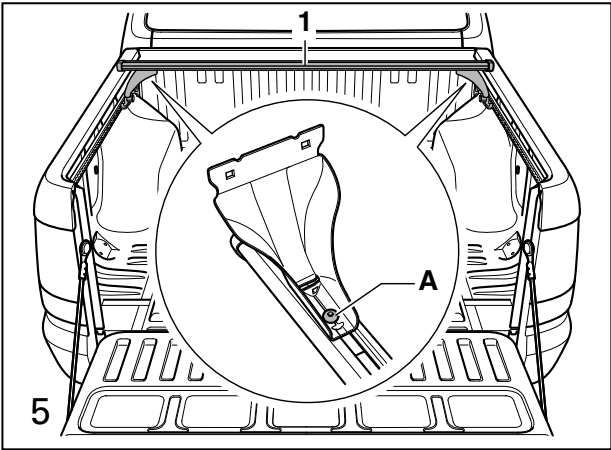
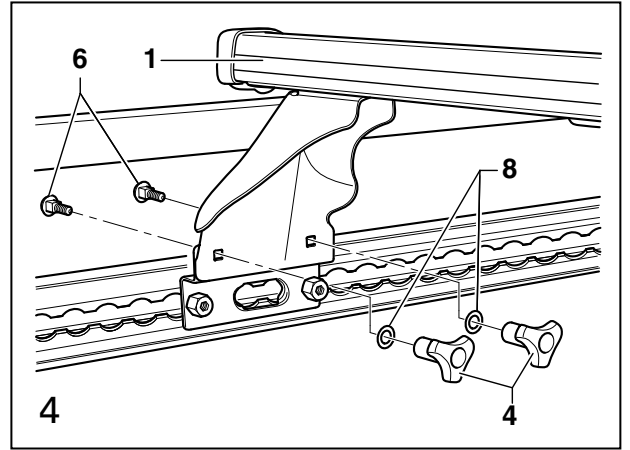
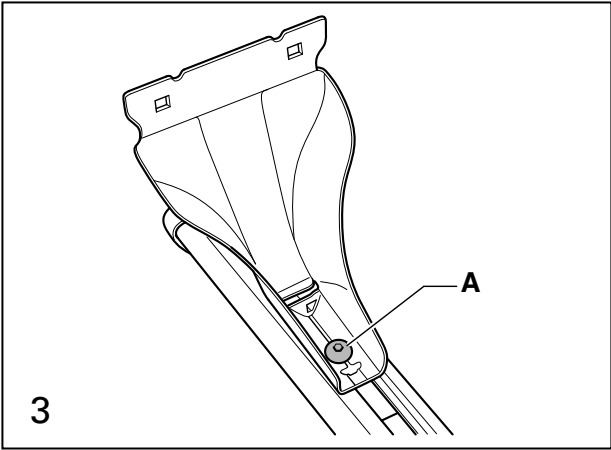
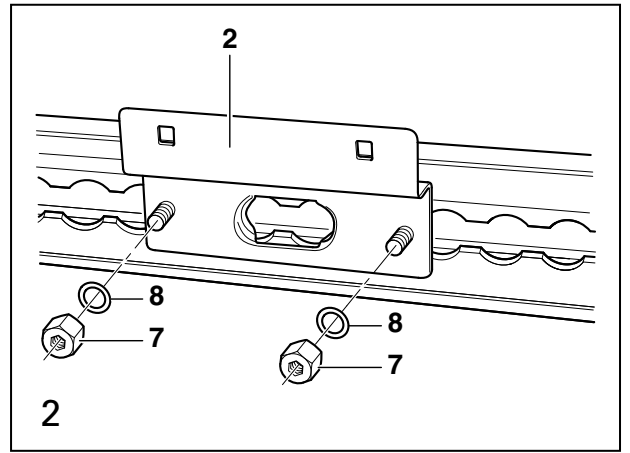
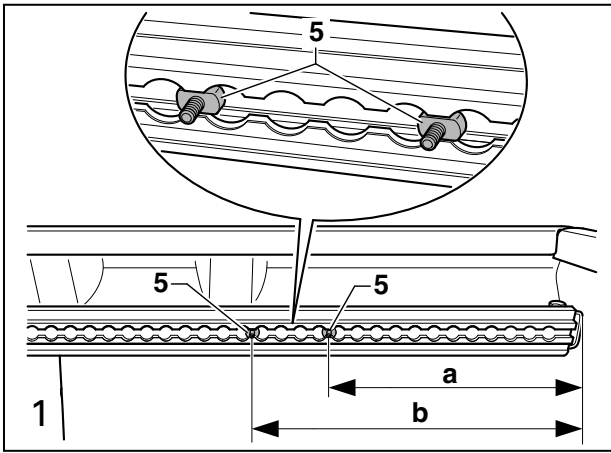

Монтаж на боковых направляющих:

⚠ ПРЕДУПРЕЖДЕНИЕ

В результате ненадлежащего монтажа или использования опорных поперечин, последние могут упасть с автомобиля и стать причиной ДТП или тяжелых травм.

- Перед началом каждой поездки и на каждой остановке во время длительной поездки всегда проверяйте, чтобы все винты и крепления были установлены надлежащим образом и правильно затянуты. Проверьте систему и подтяните все винты, если потребуется.
- При движении по плохим дорогам или холмистой и гористой местности все соединения необходимо контролировать чаще, например, при любой остановке во время длительной поездки.
- Всегда устанавливайте специальные крепления для таких предметов, как велосипеды, лыжи, доски для серфинга и т. д. надлежащим образом.
- Ни в коем случае не используйте ремни или другие крепежные средства, если они повреждены, недостаточно прочны или непригодны для крепления предметов на опорных поперечинах.
- Тщательно следуйте инструкциям, прилагаемым к рейлингу, и соблюдайте все ПРЕДУПРЕЖДЕНИЯ.

ⓘ Указание

Мы рекомендуем Вам поручить установку специализированной мастерской.

Мы рекомендуем Вам выполнять установку вдвоем.

Установка переднего рейлинга:

Рис. 1

Разместите установочные шпонки -5-, как показано, в правой и левой боковых направляющих.

Размер a= 330 мм, размер b= 430 мм

Рис. 2

С обеих сторон закрепите крепежный уголок -2- при помощи подкладных шайб -8- и гаек -7-.

Момент затяжки: 8 Нм

Рис. 3

Отверните винт -А- так, чтобы можно было сместить основание.

Рис. 4

Установите рейлинг в положение для монтажа и с обеих сторон привинтите его при помощи винтов -6-, подкладных шайб -8- и гаек со звездообразной рукояткой -4-.

ⓘ Указание

Закругленная сторона рейлинга должна быть направлена вперед.

Рис. 5

Выровняйте рейлинг по центру и с обеих сторон завинтите винт -А-.

Момент затяжки: 8 Нм

Установка заднего рейлинга:

Рис. 6

Разместите установочные шпонки -5-, как показано, в правой и левой боковых направляющих.

Размер a= 1085 мм, размер b= 1185 мм

Дальнейшая установка заднего рейлинга выполняется аналогично установке переднего рейлинга.

Крепление облицовочного профиля:

Рис. 7

Вдавите облицовочный профиль -3- в верхний паз рейлинга -1- (стрелки).

Крепление крепежных элементов для багажных систем:

Рис. 7

Извлеките облицовочный профиль -3- из верхнего паза рейлинга -1-. Вывинтите винт -А- и снимите торцевую крышку -В- (стрелка). Вставьте крепежные элементы в паз и установите торцевую крышку -В-. Завинтите винт -А-. Разместите крепежные элементы, укоротите облицовочный профиль -3- до соответствующей длины и вдавите в верхний паз рейлинга -1- (стрелки).

Technische Daten:

Eigengewicht des Grundträgers-/
Tragstabsatzes:
ca. 4,5 kg

Nutzbare Profillänge:
vorne **850 mm**
hinten **795 mm**

Ermittlung der vorhandenen Traglast:

- Gewicht der Grundträger/Tragstäbe
+ Gewicht der Aufbauteile
+ Gewicht der Zuladung auf dem
Grundträger
-
- = Vorhandene Last

 **WARNUNG**

Das Überschreiten des zulässigen Gesamtgewichts Ihres Fahrzeugs kann zu Verlust der Fahrzeugkontrolle, Zusammenstoß oder anderen Unfall, schwere Körperverletzung und sogar zum Tod führen.

- Überschreitung des für Ihr Fahrzeug vorgesehenen Gewichtes verhindert korrekte Fahrzeugbedienung und erhöht das Risiko, die Kontrolle über das Fahrzeug zu verlieren.
- Die Bremsen des überladenen Fahrzeugs können eventuell das Fahrzeug nicht in sicherem Abstand zum stehen bringen.
- Reifen des überladenen Fahrzeugs können plötzlich ausfallen, einschließlich Reifenpanne, Luftaustritt, Verlust der Kontrolle und Unfall.
- Versichern Sie sich immer, dass das Gesamtgewicht des Grundträgers, Trägersystems und Ladegut 60 kg nicht überschreiten.
- Überschreiten Sie niemals die zulässige maximale Höchstlast.
- Die zulässige Last muss in jeder Berechnung der für Ihr Fahrzeug erlaubten Gesamtlast berücksichtigt werden. Überschreiten Sie niemals das Fahrzeuggesamtgewicht, das sich aus dem Gesamtgewicht des Fahrzeugs, einschließlich Fahrer, Passagiere, Gepäck, Grundträger mit Trägersystem und Ladegut, Anhängerkupplung und Stützlast des beladenen Anhängers ergibt.
- Information über Fahrzeuggesamtgewicht finden Sie auf dem Typschild und in Ihrer Betriebsanleitung.

Pflegehinweise:

Halten Sie Grundträger immer sauber und gepflegt. Besonders im Winter sollten Schmutz und Salz regelmäßig entfernt werden um Schäden zu vermeiden.

 **Umwelthinweis:**

Häufig bleiben die Grundträger/Tragstäbe mit/ohne Aufbauteile aus Bequemlichkeit auf dem Fahrzeug, auch wenn diese nicht benötigt werden. Der erhöhte Luftwiderstand steigert unnötig den Kraftstoffverbrauch Ihres Fahrzeugs und verursacht zusätzlichen Lärm. Entfernen Sie deshalb Grundträger/Tragstäbe und alle Aufbauteile, falls diese nicht benötigt werden.

Technical data:

Weight of carrier bar set:
approximately 10.0 lb (4.5 kg)

Usable length of profile:
Front **33.5 inch (850 mm)**
Rear **31.3 inch (795 mm)**

Determining actual load:

- Weight of carrier/carrier bars
+ Weight of attachments
+ Weight of cargo on carrier bars
-
- = Actual load

 **WARNING**

Overloading a vehicle can cause loss of vehicle control, a crash or other accident, serious personal injury, and even death.

- Carrying more weight than your vehicle was designed to carry will prevent the vehicle from handling properly and increase the risk of the loss of vehicle control.
- The brakes on a vehicle that has been overloaded may not be able to stop the vehicle in a safe distance.
- Tires on a vehicle that has been overloaded can fail suddenly, including a blowout and sudden deflation, causing loss of control and a crash.
- Always make sure that the total weight of the carrier bars, the carrier system and the load never exceed 132 lbs (60 kg).
- Never exceed the maximum permissible load.
- The load must be included in any calculation of the total load that your vehicle can carry. Never exceed the vehicle's permitted gross vehicle weight, which is the total weight of the vehicle, including the driver, passengers, luggage, carrier system and its load, trailer hitch and actual drawbar load of the trailer.
- For information on vehicle gross vehicle weight, see vehicle type plate and vehicle handbook.

Care instructions:

Keep the carrier bars clean and well maintained at all times, particularly in winter when dirt and salt should be removed at regular intervals to help prevent damage.

 **For the sake of the environment:**

Often the carrier/carrier bars with/without attachments are left on the vehicle for convenience, even when not needed. The increased wind resistance unnecessarily increases fuel consumption and generates additional noise. Therefore, remove carrier/carrier bars and any attachments when not in use.

Caractéristiques techniques :

Poids du jeu de supports de base :
env. 4,5 kg

Longueur de profilé utile :
devant **850 mm**
derrière **795 mm**

Calcul de la charge admise :

- Poids des supports de base
+ Poids des équipements
+ Poids en plus sur les supports de base
-
- = Charge existante

 **ATTENTION**

Le dépassement du poids total autorisé du véhicule peut provoquer la perte du contrôle du véhicule, une collision ou un autre accident, des blessures graves et même mortelles.

- Le dépassement du poids prévu pour le véhicule empêche une bonne conduite du véhicule, et augmente le risque de perdre le contrôle du véhicule.
- Les freins du véhicule trop chargé peuvent éventuellement ne pas freiner le véhicule à une distance adaptée.
- Les pneus du véhicule trop chargés peuvent être endommagés brusquement, avec panne, dégonflage, perte de contrôle et accident.
- S'assurer toujours que le poids total du support de base, du système de support et de la charge, ne dépasse pas 60 kg.
- Ne jamais dépasser la charge maximale autorisée.
- La charge admise doit être prise en compte dans tous les calculs de charge totale autorisée pour le véhicule. Ne jamais dépasser le poids total du véhicule qui comprend le poids total avec le conducteur, les passagers, les bagages, le support de base avec le système de support, le dispositif d'attelage et la charge d'appui de la remorque chargée.
- Vous trouverez des informations sur le poids total de votre véhicule sur la plaque signalétique et dans le manuel d'utilisation.

Conseils d'entretien:

Les supports de base doivent être propres et bien entretenus. En particulier en hiver, il faut enlever régulièrement la saleté et le sel pour éviter les endommagements.

 **Environnement:**

Souvent les supports de base restent avec/sans équipements sur le véhicule, même lorsqu'on n'en a pas besoin. La résistance à l'air plus élevée augmente inutilement la consommation de carburant du véhicule et fait du bruit en plus. C'est pourquoi, enlever les supports de base et tous les équipements, si ceux-ci ne sont pas nécessaires.

Datos técnicos:

Peso propio del juego soporte básico/
barra soporte:
aprox. 4,5 kg

Longitud de perfil útil:
delante 850 mm
detrás 795 mm

Cálculo de la carga útil existente:

- Peso de soportes básicos/barras portantes
+ peso de accesorios
+ peso de carga sobre el soporte básico

= Carga existente

⚠ ADVERTENCIA

Si sobrepasa el peso total autorizado del vehículo puede provocar la pérdida del control del vehículo, una colisión o cualquier otro accidente, lesiones graves, incluso la muerte.

- Si sobrepasa el peso previsto para su vehículo impide un manejo correcto del vehículo y aumenta el riesgo de perder el control del vehículo.
- Puede que los frenos del vehículo sobrecargado no puedan frenar el vehículo manteniendo una distancia segura.
- Los neumáticos del vehículo sobrecargado pueden fallar repentinamente, incluso un pinchazo, salida de aire y pérdida del control del vehículo y riesgo de accidente.
- Asegúrese siempre de que el peso total del soporte básico, el sistema de soporte y la carga no sobrepase los 60 kg.
- No sobrepase nunca la carga máxima admisible.
- La carga admisible debe tenerse en cuenta en cada cálculo de la carga total permitida para su vehículo. No sobrepase nunca el peso total para el vehículo que se obtiene a partir del peso total del vehículo, incluyendo al conductor, los pasajeros, el equipaje, los soportes básicos con el sistema de soporte y la carga, el acoplamiento del remolque y la carga de apoyo del remolque cargado.
- Puede encontrar información sobre el peso total para el vehículo en la placa de características y en su manual de servicio.

Indicaciones de mantenimiento:

Mantenga los soportes básicos siempre limpios y cuidados. Especialmente en invierno debe retirarse regularmente la suciedad y la sal para evitar daños.

🌸 Información medioambiental:

Por comodidad, con frecuencia los soportes básicos/barras portantes con/ sin accesorios se dejan montados en el vehículo, incluso cuando no se necesitan más. La mayor resistencia aerodinámica aumenta innecesariamente el consumo de combustible de su vehículo y provoca un ruido adicional. Por este motivo, retire los soportes básicos/barras portantes y sus accesorios cuando ya no sean necesarios.

Dati tecnici:

Peso proprio della serie supporto base/
aste portanti:
ca. 4,5 kg

Lunghezza utile del profilato:
davanti 850 mm
dietro 795 mm

Determinazione del carico esistente:

- Peso dei supporti base/aste portanti
+ Peso delle parti di assemblaggio
+ Peso del carico utile sul supporto base
= Carico esistente

⚠ AVVERTIMENTO

Il superamento del peso complessivo consentito del veicolo può causare una perdita del controllo sul veicolo, una collisione o un altro incidente, gravi lesioni o addirittura la morte.

- Il superamento del peso previsto per il Suo veicolo impedisce una manovra corretta del veicolo e aumenta il rischio di perdere il controllo sul veicolo.
- È possibile che i freni di un veicolo eccessivamente carico non siano in grado di arrestare il veicolo ad una distanza sicura.
- Se il veicolo è eccessivamente carico, è possibile che si verifichi la disfunzione dei pneumatici, incl. foratura dei pneumatici, fuoriuscita dell'aria, perdita del controllo e un incidente.
- Assicurarsi sempre che il peso totale del supporto base, del sistema portante e del carico non superino il valore di 60 kg.
- Non superare mai il carico massimo consentito.
- Per ogni calcolo del carico complessivo consentito del Suo veicolo tener conto del carico ammissibile. Non superare mai il peso complessivo del veicolo che risulta dal peso totale del veicolo, incl. conducente, passeggeri, bagagli, supporto base con sistema portante e carico, gancio di traino e carico di appoggio del rimorchio caricato.
- Per informazioni relative al peso complessivo del veicolo rimandiamo alla targhetta del tipo e al Libretto uso e manutenzione.

Indicazioni per la cura:

Mantenere il supporto base sempre pulito e curato. Per evitare danni, specialmente in inverno, si dovrebbero eliminare sporizia e sale a intervalli regolari.

🌸 Avvertenza sulla tutela dell'ambiente:

Per motivi di comodità, frequentemente i supporti base/le aste portanti con/senza parti di assemblaggio restano sul veicolo, anche se non servono. La maggiore resistenza dell'aria aumenta inutilmente il consumo di carburante del Suo veicolo e provoca rumore supplementare. Pertanto, rimuovere il supporto base/le aste portanti e tutte le parti di assemblaggio, se questi non servono.

Technische gegevens:

Eigengewicht van de basisdrager/
draagstangset:
ca. 4,5 kg

Bruikbare profiellengte:
voor 850 mm
achter 795 mm

Berekening van de aanwezige draaglast:

- Gewicht van de basisdragers/
draagstangen
+ Gewicht van de opbouw delen
+ Gewicht van de lading op de basisdrager

= Aanwezige last

⚠ WAARSCHUWING

Het overschrijden van het toegestane totaalgewicht van uw voertuig kan leiden tot verlies van de controle over het voertuig, botsingen of een ander ongeluk, zwaar lichamelijk letsel of zelfs de dood.

- Overschrijding van het voor uw voertuig voorziene gewicht verhindert een juiste besturing van het voertuig en vergroot het risico de controle over het voertuig te verliezen.
- De remmen van het te zwaar beladen voertuig kunnen eventueel het voertuig niet op een veilige afstand tot stilstand laten komen.
- De banden van een te zwaar beladen voertuig kunnen plotseling uitvallen, met inbegrip van bandenpech, luchtontsnapping, verlies van de controle en ongelukken.
- Zorg er altijd voor dat het totaalgewicht van de basisdrager, het dragersysteem en de lading niet meer dan 60 kg bedraagt.
- Overschrijd nooit de toegestane maximale belasting.
- Bij elke berekening van de voor uw voertuig toegestane totale belasting moet rekening worden gehouden met de toegestane maximale belasting. Overschrijd nooit het totaalgewicht van het voertuig dat wordt berekend aan de hand van het totaalgewicht van het voertuig, inclusief bestuurder, passagiers, bagage, basisdragers met dragersysteem en lading, trekhaak en kogeldruk van de beladen aanhanger.
- Informatie over het totaalgewicht van het voertuig is te vinden op het typeplaatje en in de gebruiksaanwijzing.

Onderhoudstips:

De basisdragers moeten altijd worden onderhouden en gereinigd. Vooral in de winter moeten vuil en pekkel regelmatig worden verwijderd om schade te voorkomen.

🌸 Milieu-aanwijzing:

Zelfs als deze niet meer wordt gebruikt, blijft de basisdrager/draagstang met/zonder opbouw delen gemakshalve gemonteerd. Door de verhoogde luchtweerstand verbruikt uw wagen onnodig brandstof en maakt hij extra geluid. Verwijder daarom basisdragers/draagstangen en alle opbouw delen wanneer deze niet worden benodigd.

S

Tekniska data:

Grundsatsens/bärsträvsatsens vikt:
Ca 4,5 kg

Profilängd som kan utnyttjas:
fram 850 mm
bak 795 mm

Fastställande av befintlig last:

Grundsatsens/bärsträvornas vikt
+ monteringsdelarna vikt
+ vikten på lasten på grundsatsen
= befintlig last

 **VARNING**

Överskrids totalvikten för din bil kan det leda till att du förlorar kontrollen över bilen, kollision eller annan olycka, svåra kroppsskador och t o m till dödliga skador.

- Överskridande av den för din bil föresedda vikten hindrar korrekt handhavande av bilen och ökar risken att förlora kontrollen över bilen.
- Bromsarna hos den överbelastade bilen kan eventuellt inte bromsa bilen till stillastående i ett säkert avstånd.
- Däcken på den överbelastade bilen kan plötsligt bli defekta, förlust av kontrollen över bilen och olycka.
- Övertyga dig alltid att totalvikten för grundsats, lastsystem och last inte överstiger 60 kg.
- Överskrid aldrig den tillåtna maximala lasten.
- Tillåten last måste alltid ingå i beräkningen för den tillåtna totala lasten för din bil. Överskrid aldrig bilens tillåtna totalvikt, den är summan av bilens tjänstevikt inklusive förare, passagerare, bagage, grundsats med lastsystem, last, släpvagnsdrag och kultrycket från den belastade släpvagnen.
- Information om fordonets totalvikt finns på typskylten och i din bruksanvisning.

Skötselansvisningar:

Håll alltid grundsatsen ren och välvårdad. Speciellt på vintern bör för undvikande av skador smuts och salt avlägsnas regelbundet.

 **Miljöanvisning:**

Ofta blir grundsatsen/bärsträvorna med/utan monteringsdelar kvar på bilen av bekvämlighet även när de inte behövs. Det högre luftmotståndet ökar bränsleförbrukningen onödigtvis för din bil och förorsakar dessutom oljud. Ta därför av grundsatsen/bärsträvorna och alla monteringsdelar om de inte behövs.

PT

Dados técnicos:

Peso do jogo de barras porta-bagagens:
aprox. 4,5 kg

Comprimento útil do perfil:
dianteiro 850 mm
traseiro 795 mm

Determinação da capacidade de carga existente:

Peso das barras porta-bagagens
+ Peso das peças de montagem
+ Peso da carga sobre as barras
= Carga existente

 **ALERTA**

Exceder o peso total permitido do seu veículo pode levar à perda de controlo do veículo, a colisão ou a outros acidentes, causar lesões corporais e mesmo à morte.

- Exceder o peso previsto para o seu veículo impede a condução correta do veículo e aumenta o risco de perder o controlo sobre o veículo.
- Uma travagem com o veículo com peso excessivo pode eventualmente não imobilizar o veículo dentro de uma distância segura.
- Os pneus de um veículo sobrecarregado podem ficar danificados, furar, perder ar e causar perdas de controlo e acidentes.
- Certifique-se sempre de que o peso total das barras porta-bagagens, do sistema de barras porta-bagagens e da carga a colocar não excede os 60 kg.
- Nunca exceda a carga máxima permitida.
- A carga permitida deve ser sempre considerada em cada cálculo da carga total permitida para o seu veículo. Nunca exceda o peso total do veículo, incluindo condutor, passageiros, bagagens, porta-bagagens com sistema de barras porta-bagagens e carga a colocar, dispositivo de atrelado e a carga sobre o ponto de engate do atrelado carregado.
- A informação sobre o peso total do veículo pode ser consultada na placa de identificação do modelo e no seu manual de instruções.

Cuidados:

Mantenha as barras porta-bagagens sempre limpas e cuidadas. Especialmente no inverno, deve limpar-se regularmente a sujidade e o sal, a fim de evitar danos.

 **Nota sobre o ambiente:**

Por uma questão de conveniência, muitas vezes as barras porta-bagagens, com/sem peças de montagem, permanecem montadas no veículo, mesmo quando não são precisas. O aumento da resistência que oferecem ao ar aumenta, desnecessariamente, o consumo de combustível do seu veículo, assim como o nível de ruído. Por essa razão, sempre que não precisar das barras porta-bagagens, desmonte-as, assim como às peças de montagem.

PL

Dane techniczne:

Ciężar własny bagażnika bazowego/zestawu prętów nośnych:
ok. 4,5 kg

Wykorzystywana długość profili:
z przodu 850 mm
z tyłu 795 mm

Określenie istniejącego obciążenia nośnego:

Ciężar belek bagażnika bazowego/belek nośnych
+ ciężar elementów doczepianych
+ ciężar ładunku na bagażniku bazowym
= Istniejące obciążenie

 **OSTRZEŻENIE**

W przypadku przekroczenia dopuszczalnego ciężaru całkowitego Państwa pojazdu może dojść do utraty kontroli nad pojazdem, zderzenia się lub innego wypadku, ciężkich obrażeń ciała, a nawet do śmierci.

- Przekroczenie ciężaru przewidzianego dla Państwa pojazdu zakłóca prawidłową obsługę pojazdu i zwiększa ryzyko utraty kontroli nad pojazdem.
- Hamulce przetadowanego pojazdu mogą ewentualnie nie zatrzymać pojazdu w bezpiecznej odległości.
- Opony przetadowanego pojazdu mogą nagle ulec uszkodzeniu, włącznie z awarią opon, utratą powietrza, utratą kontroli i wypadkiem.
- Zawsze należy się upewnić, że całkowity ciężar bagażnika bazowego, systemu nośnego i ładunku nie przekracza 60 kg.
- Nigdy nie przekraczać maksymalnego dopuszczalnego obciążenia.
- Dopuszczalne obciążenie musi zostać uwzględnione we wszystkich obliczeniach ciężaru całkowitego, dozwolonego dla danego pojazdu. Nigdy nie przekraczać całkowitego ciężaru, który wynika z ciężaru całkowitego pojazdu, włącznie z kierowcą, pasażerami, bagażem, bagażnikiem bazowym z systemem nośnym i ładunkiem, złączem przyczepy i obciążeniem podpór załadowanej przyczepy.
- Informacje na temat całkowitego ciężaru pojazdu znajdują się na tabliczce znamionowej i w instrukcji eksploatacji.

Wskazówki dotyczące pielęgnacji:

Prosimy zawsze utrzymywać bagażnik bazowy w czystym i wypielęgnowanym stanie. Szczególnie zimą należy regularnie usuwać brud i sól, aby uniknąć szkód.

 **Wskazówka dotycząca środowiska:**

Często z wygody bagażniki bazowe/belki nośne z elementami doczepianymi pozostają na pojeździe, również wtedy, gdy nie są potrzebne. Zwiększony opór powietrza niepotrzebnie zwiększa zużycie paliwa przez Państwa pojazd i powoduje dodatkowy hałas. Dlatego prosimy usunąć bagażnik bazowy/belki nośne i wszystkie elementy doczepiane, jeśli nie są one potrzebne.

Technická data:

Vlastní hmotnost sady základního nosiče/nosné tyče: cca 4,5 kg

Užitná délka profilu: vpředu 850 mm vzadu 795 mm

Zjištění stávajícího zatížení:

- hmotnost základních nosičů/nosných tyčí
 - + hmotnost dílů nástavby
 - + hmotnost užitečného nákladu na základním nosiči
-
- = stávající zatížení

⚠ VÝSTRAHA

- Překročení celkové přípustné hmotnosti Vašeho vozidla může vést ke ztrátě kontroly nad vozidlem, ke vzájemné srážce nebo jiným nehodám, těžkému tělesnému zranění a dokonce i ke smrti.**
- Překročení hmotnosti předepsané pro Vaše vozidlo zabraňuje správné obsluze vozidla a zvyšuje riziko ztráty kontroly nad vozidlem.
 - Brzdy přetíženého vozidla nemusí případně vozidlo zastavit v bezpečné vzdálenosti.
 - Pneumatiky přetíženého vozidla se mohou náhle poškodit, včetně propíchnutí pneumatik, úniku vzduchu, ztráty kontroly a nehody.
 - Vždy zajistěte, aby celková hmotnost základního nosiče, systému nosičů a nákladu nepřekročila 60 kg.
 - Nikdy nepřekračujte maximální přípustné zatížení.
 - Přípustné zatížení musí být zohledněno v každém výpočtu celkového zatížení přípustného pro vaše vozidlo. Nikdy nepřekračujte celkovou hmotnost vozidla, jež vyplývá z celkové hmotnosti vozidla včetně řidiče, cestujících, zavazadel, základních nosičů se systémem nosičů a nákladem, tažného zařízení a zatížení tažného vozidla naloženým přívěsem.
 - Informace o celkové hmotnosti vozidla najdete na typovém štítku a ve vašem návodu k provozu.

Pokyny pro péči:

Základní nosič udržujte vždy čistý a ošetřený. Zejména v zimním období by se pravidelně mělo odstraňovat znečištění a sůl, abyste zabránili poškození.

🌸 Pokyny pro životní prostředí:

Často zůstávají základní nosiče/nosné tyče s/bez dílů nástavby z pohodlnosti na vozidle, i když se nepoužívají. Zvýšený odpor vzduchu zbytečně zvyšuje spotřebu pohonných hmot Vašeho vozidla a způsobuje přídatný hluk. Odstraňte proto základní nosič/nosné tyče a všechny díly nástavby v případě, že je nepoužíváte.

技術データ:

ラック/ラック・バーのセット重量: 約 4,5 kg

プロファイルの有効長さ:
 前方 850 mm
 後方 795 mm

現在の荷重を計算する:

- ラック/ラック・バーの重量
 - + アタッチメントの重量
 - + ラック上の積載物重量
-
- = 現在の荷重

⚠ 警告

- 車両の許容総重量を超過した場合、車両の制御性が失われたり、衝突あるいはその他の事故、重傷、更には致死傷に至ることがあります。
- 車両の許容重量を超過した場合、車の適切な操作性が妨げられ、車両を制御できなくなる危険性が高まります。
 - 積載超過状態の車両にブレーキをかけると、安全間隔を保持した停止ができなくなることがあります。
 - 車両が超過積載状態の場合、タイヤのバンクや空気抜け、制御性の喪失、事故等をまねくことがあります。
 - ラック、ラックシステムと荷物の総重量が 60kg 以下にしてください。
 - 最大許容荷重を超えてはいけません。
 - 車の総許容荷重を計算するたびに、ラックの許容荷重を計算に入れてください。車両総重量は車両本体の重量と、ドライバー、乗客、荷物、ラック、ラックシステムとそのラゲージ、トレーラーコネクタ、トレーラーの支持荷重を足して計算するのです。結果としての総重量を超えてはいけません。
 - 車両のネームプレートと取扱説明書には車両総重量についての情報があります。

手入れに関する注記:

ラックは常にきれいに手入れされた状態を維持してください。損傷を回避するため、特に冬場は汚泥や融雪剤を定期的に取り除いてください。

🌸 環境に関する注記:

アタッチメント付き/無しのラック/ラック・バーは使用しない場合でも、安易に車両に取付けられたままになっている場合が少なくありません。この状態では空気抵抗が高まるため、無駄な燃料消費をまねくと同時に、騒音の原因にもなります。このような理由から、ラック/ラック・バーを使用しない場合は、アタッチメントも含めて取外してください。

技术数据:

行李架 / 支承杆套件自重 约 4.5 kg

可用型材长度:
 前部 850 mm
 后部 795 mm

计算当前载重:

- 行李架 / 支承杆的重量
 - + 安装件的重量
 - + 行李架上承载的重量
-
- = 当前载重

⚠ 警告

- 超过汽车允许的总重量可能导致车辆失控、碰撞或其他事故、严重身体伤害，甚至造成死亡。
- 超过车辆的规定重量会妨碍正确地操纵车辆，并提高车辆失控的风险。
 - 对超载的车辆制动时，可能无法在安全距离内停车。
 - 超载车辆的轮胎可能会突然失灵，包括爆胎、漏气、失控和发生事故。
 - 始终确保行李架、行李架系统和装载物的总重不超过 60 kg。
 - 禁止超过允许的最大载重。
 - 每次在计算本车允许的总载重量时，必须考虑行李架的允许载重。车辆总重量由车辆本身的总重和驾驶员、乘员、行李、行李架及行李架系统和装载物、挂车连接器、载货挂车的支撑载荷计算得出，禁止超出该总重量。
 - 车辆的型号铭牌和使用说明书上有关于车辆总重量的信息。

保养提示:

请保持行李架清洁和保养得当。尤其是在冬季应定期清除灰尘和盐分，以避免造成损伤。

🌸 环境提示:

有些用户经常为了方便而将带有或不带有安装件的行李架 / 支承杆留在汽车上，即使当时并不需要。增加的风阻不但会提高车辆的燃油消耗还会造成额外的噪音。因此在不需要时请拆除行李架 / 支承杆和所有安装件。

Технические характеристики:

Собственный вес опорных поперечин/
несущих стержней:
ок. 4,5 кг

Полезная длина профиля:

переднего: 850 мм
заднего: 795 мм

Определение фактической нагрузки:

- Вес опорных поперечин / несущих стержней
 - + Вес навесных деталей
 - + Вес дополнительного груза на опорных поперечинах
-
- = Фактическая нагрузка

⚠ ПРЕДУПРЕЖДЕНИЕ

Превышение допустимой полной массы Вашего автомобиля может привести к потере контроля над автомобилем, столкновению или другому ДТП, к тяжелым травмам и даже к смерти

- Превышение допустимой для Вашего автомобиля массы препятствует правильному управлению автомобилем и повышает риск потери контроля над автомобилем.
- Тормоза перегруженного автомобиля, возможно, не смогут надежно остановить автомобиль.
- Шины перегруженного автомобиля могут выйти из строя, включая аварию шины, выход воздуха, потерю контроля и ДТП.
- Всегда удостоверьтесь в том, что общий вес рейлинга, багажной системы и груза не превышает 60 кг.
- Ни в коем случае не превышайте допустимую максимальную нагрузку.
- Допустимую нагрузку необходимо учитывать при каждом расчете общей допустимой нагрузки на Ваш автомобиль. Ни в коем случае не превышайте полную массу автомобиля, которая определяется как общая масса автомобиля, включая водителя, пассажиров, багаж, рейлинги с багажной системой и груз, сцепное устройство и нагрузку на сцепной шар загруженного прицепа.
- Информация о полной массе автомобиля содержится на заводской табличке и в руководстве по эксплуатации.

Указания по уходу:

Всегда содержите опорные поперечины в чистом и ухоженном состоянии. Особенно зимой необходимо регулярно удалять грязь и соль, чтобы избежать повреждений.



Указание по охране окружающей среды:

Зачастую опорные поперечины/несущие стержни с/без навесных деталей по причине удобства остаются на автомобиле, даже если они не используются. Повышенное сопротивление воздуха увеличивает расход топлива Вашего автомобиля и создает дополнительный шум. Поэтому снимайте опорные поперечины/несущие стержни и все навесные детали, если они не используются.