



Zubehör für Volkswagen
Accessories for Volkswagen
Accessoires pour Volkswagen

Montageanleitung
Fitting instruction
Instructions de montage
Istruzioni di montaggio
Instrucciones de montaje
Monteringsanvisning
Инструкция по монтажу
Οδηγίες τοποθέτησης

Design-Doppelrohrbügel
Styling Bar
Double arceau de sécurité design
Staffa stilizzata a tubo doppio
Arco de diseño de doble tubo
Designdubbelbygel
Тюнинговая сдвоенная трубчатая дуга безопасности
Μπάρα διπλού σωλήνα

Änderungen des Lieferumfanges vorbehalten.

The right to modify specifications is reserved.

Modifications de l'ensemble de livraison réservées.

Ci riserviamo modifiche all'entità della fornitura.

Se reservan las modificaciones del conjunto de suministro.

Ändringar av leveransomfattningen förbehålles.

Возможны изменения в комплект поставки.

Διατηρούμε το δικαίωμα τροποποιήσεων της έκτασης της παράδοσης.

Amarok (DC) 2010 ⇒

2H0 071 000C 72 A

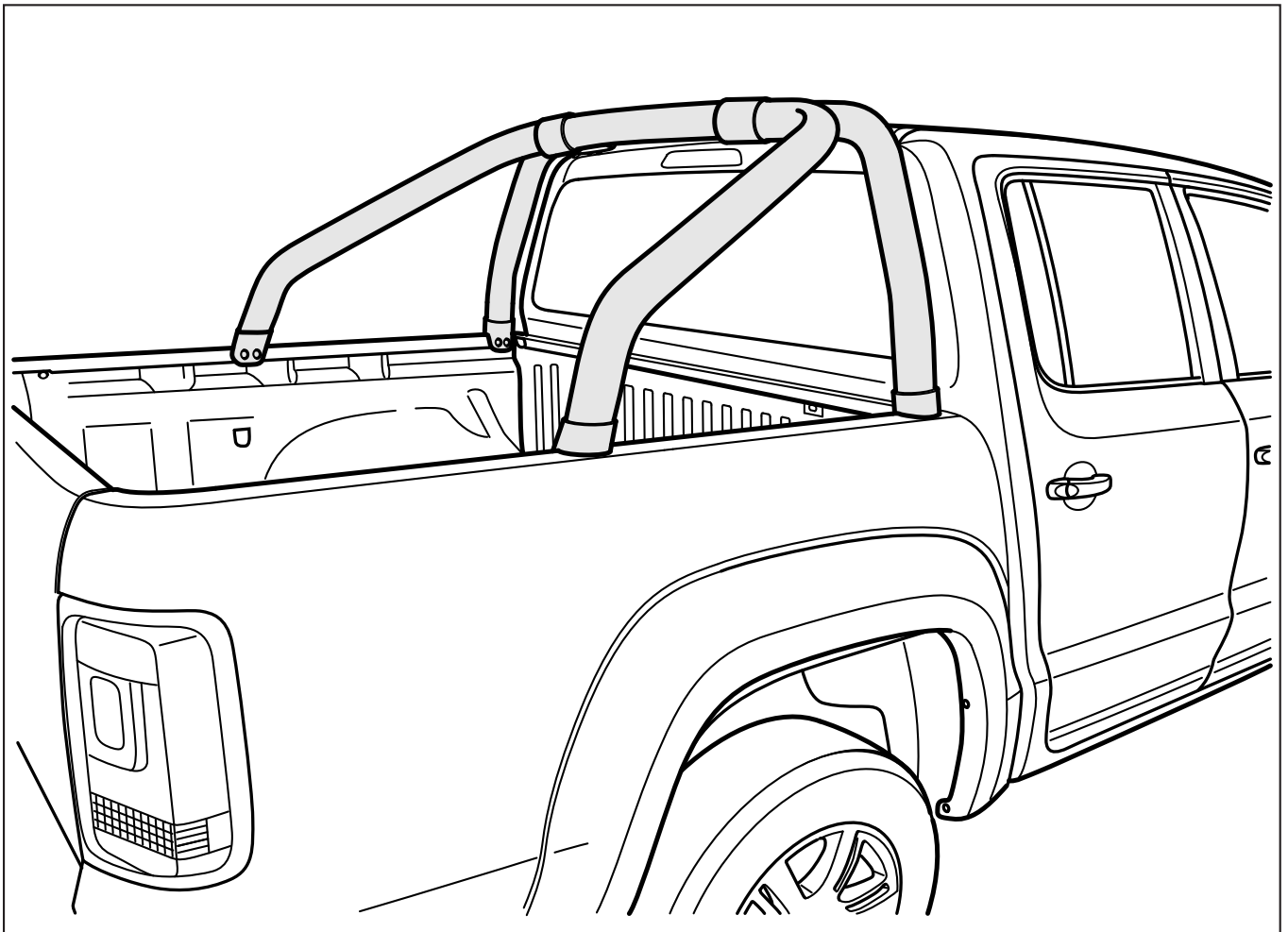

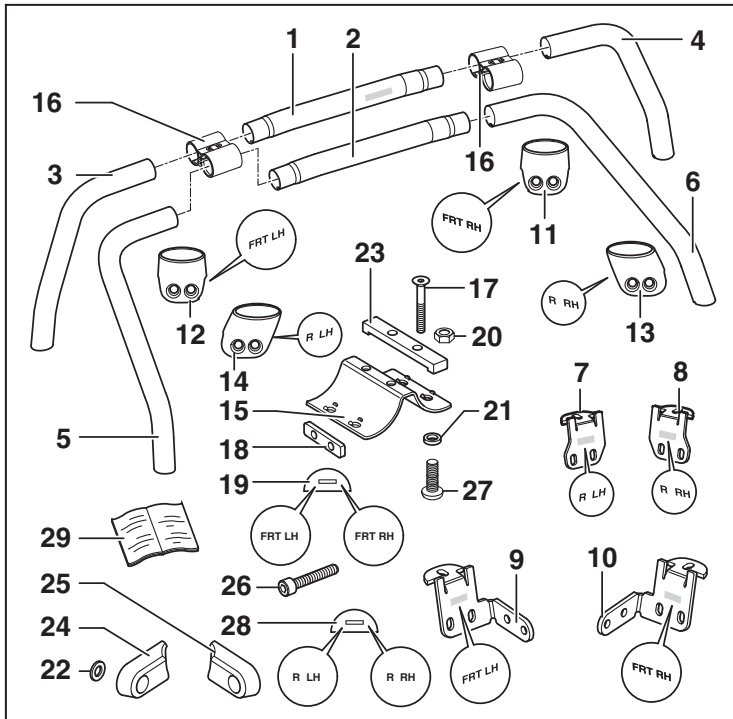

D Lieferumfang

GB Scope of Delivery

Pos.	Bezeichnung	Stück
1	Rohr, Mitte vorn	1
2	Rohr, Mitte hinten	1
3	Rohr, links vorn	1
4	Rohr, rechts vorn	1
5	Rohr, links hinten	1
6	Rohr, rechts hinten	1
7	Halter, hinten links (R LH)	1
8	Halter, hinten rechts (R RH)	1
9	Halter, vorn links (FRT LH)	1
10	Halter, vorn rechts (FRT RH)	1
11	Schutzkappe, vorn rechts	1
12	Schutzkappe, vorn links	1
13	Schutzkappe, hinten rechts	1
14	Schutzkappe, hinten links	1
15	Rohrverbinder	2
16	Muffe	2
17	Senkkopfschraube M8x60	4
18	Gegenplatte	6
19	Schutzfolie, vorn	2
20	Mutter, selbstsichernd M8	16
21	Distanzring	18
22	Unterlegscheibe M8	36
23	Distanzstück für Pos. 16	2
24	Abdeckung rechts	1
25	Abdeckung links	1
26	Innensechskantschraube M8x30	16
27	Linsenkopfschraube selbstsichernd M8x20	8
28	Schutzfolie, hinten	2
29	Montageanleitung und allgemeine Betriebsanleitung (ABE)	1

Item	Name	Quantity
1	tube, middle front	1
2	tube, middle back	1
3	tube, left front	1
4	tube, right front	1
5	tube, left back	1
6	tube, right back	1
7	bracket, back left (R LH)	1
8	bracket, back right (R RH)	1
9	bracket, front left (FRT LH)	1
10	bracket, front right (FRT RH)	1
11	safety cap, front right	1
12	safety cap, front left	1
13	safety cap, back right	1
14	safety cap, back left	1
15	tube connector	2
16	sleeve	2
17	countersunk bolt M8x60	4
18	counterplate	6
19	protective film, front	2
20	nut, self-fastening M8	16
21	distance ring	18
22	washer M8	36
23	spacer for item 16	2
24	cover right	1
25	cover left	1
26	allen head screw M8x30	16
27	lens head screw self-fastening M8x20	8
28	protective film, rear	2
29	installation instructions and general operation permit	1

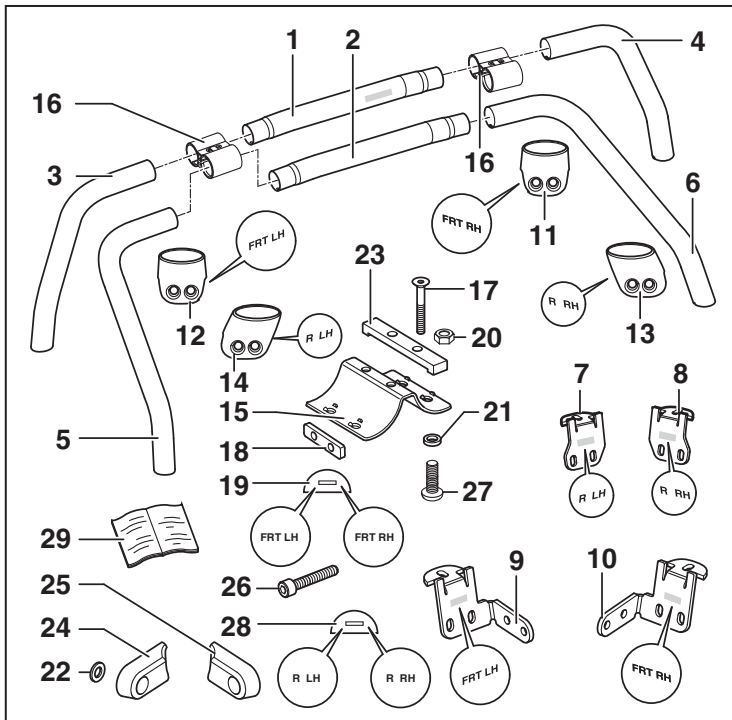

F Etendue de livraison

Pos.	Désignation	Nombre
1	tube, devant au milieu	1
2	tube, derrière au milieu	1
3	tube, devant à gauche	1
4	tube, devant à droite	1
5	tube, derrière à gauche	1
6	tube, derrière à droite	1
7	support, derrière à gauche (R LH)	1
8	support, derrière à droite (R RH)	1
9	support, devant à gauche (FRT LH)	1
10	support, devant à droite (FRT RH)	1
11	capuchon de protection, devant à droite	1
12	capuchon de protection, devant à gauche	1
13	capuchon de protection, derrière à droite	1
14	capuchon de protection, derrière à gauche	1
15	raccord de tubes	2
16	manchon	2
17	boulon à tête fraisée M8x60	4
18	contre-plaque	6
19	pellicule de protection, devant	2
20	écrou, autobloquant M8	16
21	bague d'écartement	18
22	rondelle M8	36
23	pièce d'écartement pour pos. 16	2
24	cache à droite	1
25	cache à gauche	1
26	vis à six pans creux M8x30	16
27	vis à tête goutte-de suif, autobloquante M8x20	8
28	pellicule de protection, à l'arrière	2
29	instructions de montage et homologation générale	1

I Volume di fornitura

Pos.	Denominazione	pezzi
1	tubo, centro anteriore	1
2	tubo, centro posteriore	1
3	tubo sinistro anteriore	1
4	tubo destro anteriore	1
5	tubo sinistro posteriore	1
6	tubo destro posteriore	1
7	supporto, posteriore a sinistra (R LH)	1
8	supporto, posteriore a destra (R RH)	1
9	supporto, anteriore a sinistra (FRT LH)	1
10	supporto, anteriore a destra (FRT RH)	1
11	cappuccio di protezione, anteriore a destra	1
12	cappuccio di protezione, anteriore a sinistra	1
13	cappuccio di protezione, posteriore a destra	1
14	cappuccio di protezione, posteriore a sinistra	1
15	giunto per tubi	2
16	manicotto	2
17	vite a testa svasata M8x60	4
18	contropiastra	6
19	pellicola protettiva, anteriore	2
20	dado, autobloccante M8	16
21	anello distanziatore	18
22	rondella M8	36
23	distanziatore per pos. 16	2
24	copertura a destra	1
25	copertura a sinistra	1
26	vite ad esagono cavo M8x30	16
27	vite a testa bombata, autobloccante M8x20	8
28	pellicola protettiva, posteriore	2
29	istruzioni per il montaggio e certificato di omologazione	1

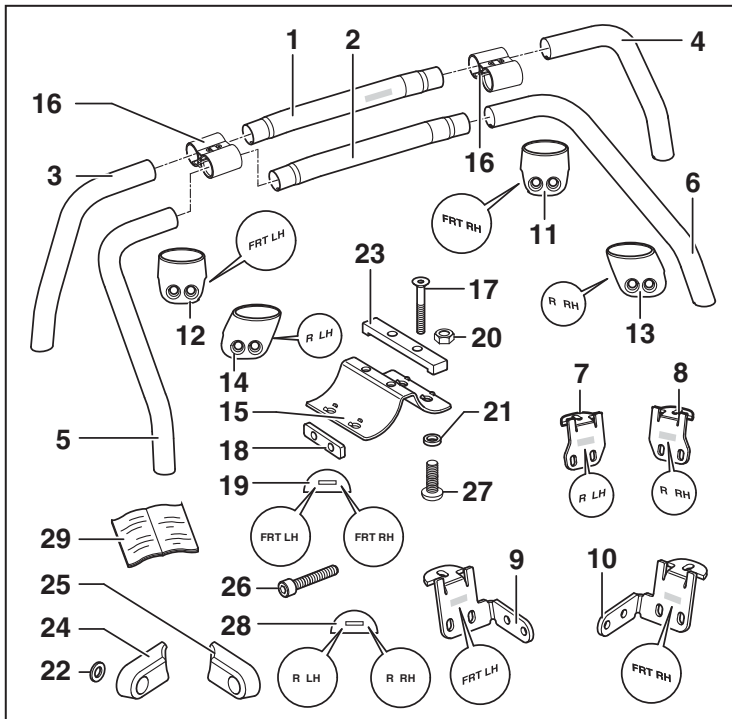

E Alcance del suministro

Pos.	Denominación	Unidades
1	tubo, central delantero	1
2	tubo, central trasero	1
3	tubo, delantero izquierdo	1
4	tubo, delantero derecho	1
5	tubo, trasero izquierdo	1
6	tubo, trasero derecho	1
7	soporte, trasero izquierdo (R LH)	1
8	soporte, trasero derecho (R RH)	1
9	soporte, delantero izquierdo (FRT LH)	1
10	soporte, delantero derecho (FRT RH)	1
11	tapa de protección, delantera derecha	1
12	tapa de protección, delantera izquierda	1
13	tapa de protección, trasera derecha	1
14	tapa de protección, trasera izquierda	1
15	conector de tubos	2
16	manguito	2
17	tornillo de cabeza avellanada M8x60	4
18	contrachapa	6
19	lámina protectora, delante	2
20	tuerca, autoblocante M8	16
21	anillo distanciador	18
22	arandela M8	36
23	distanciador para pos. 16	2
24	cubierta derecha	1
25	cubierta izquierda	1
26	tornillo de hexágono interior M8x30	16
27	tornillo alomado autoblocante M8x20	8
28	lámina protectora, detrás	2
29	instrucciones de montaje y homologación general	1

S Leveransomfattning

Pos.	Beteckning	Antal
1	rör, mitten fram	1
2	rör, mitten bak	1
3	rör, vänster fram	1
4	rör, höger fram	1
5	rör, vänster bak	1
6	rör, höger bak	1
7	hållare, bak vänster (R LH)	1
8	hållare, bak höger (R RH)	1
9	hållare, fram vänster (FRT LH)	1
10	hållare, fram höger (FRT RH)	1
11	skyddskåpa, fram höger	1
12	skyddskåpa, fram vänster	1
13	skyddskåpa, bak höger	1
14	skyddskåpa, bak vänster	1
15	rörförbindelse	2
16	muff	2
17	skruv med försänkt huvud M8x60	4
18	motplatta	6
19	skyddsfolie, fram	2
20	mutter, självsäkrande M8	16
21	distansring	18
22	underläggsskiva M8	36
23	distansdel för pos. 16	2
24	skydd höger	1
25	skydd vänster	1
26	insexskruv M8x30	16
27	skruv med välvt huvud självsäkrande M8x20	8
28	skyddsfolie, bak	2
29	monteringsanvisning och allmänt drifttillstånd	1

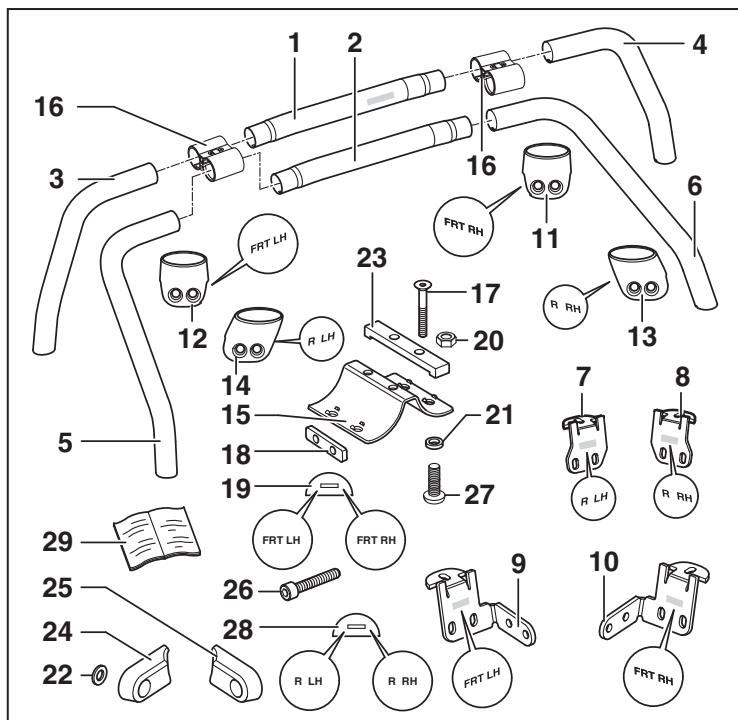

RU Комплект поставки

Поз.	Название	Шт.
1	средняя передняя труба	1
2	средняя задняя труба	1
3	левая передняя труба	1
4	правая передняя труба	1
5	левая задняя труба	1
6	правая задняя труба	1
7	задний левый держатель (R LH)	1
8	задний правый держатель (R RH)	1
9	передний левый держатель (FRT LH)	1
10	передний правый держатель (FRT RH)	1
11	передний правый защитный колпачок	1
12	передний левый защитный колпачок	1
13	задний правый защитный колпачок	1
14	задний левый защитный колпачок	1
15	соединитель труб	2
16	муфта	2
17	винт с потайной головкой M8x60	4
18	контрпластина	6
19	защитная плёнка, впереди	2
20	самостопорящаяся гайка M8	16
21	распорное кольцо	18
22	подкладная шайба M8	36
23	распорка для поз. 16	2
24	правый кожух	1
25	левый кожух	1
26	винт с внутренним шестигранником M8x30	16
27	самоконтрящийся винт со сферическо-цилиндрической головкой M8x20	8
28	защитная плёнка, сзади	2
29	инструкция по монтажу и общее разрешение на эксплуатацию	1

GR Έκταση παράδοσης

Θέση	Περιγραφή	Ποσότητα
1	Σωλήνας, κέντρο εμπρός	1
2	Σωλήνας, κέντρο πίσω	1
3	Σωλήνας, αριστερά εμπρός	1
4	Σωλήνας, δεξιά εμπρός	1
5	Σωλήνας, αριστερά πίσω	1
6	Σωλήνας, δεξιά πίσω	1
7	Στήριγμα, πίσω αριστερά (R LH)	1
8	Στήριγμα, πίσω δεξιά (R RH)	1
9	Στήριγμα, εμπρός αριστερά (FRT LH)	1
10	Στήριγμα, εμπρός δεξιά (FRT RH)	1
11	Προστατευτικό κάλυμμα, εμπρός δεξιά	1
12	Προστατευτικό κάλυμμα, εμπρός αριστερά	1
13	Προστατευτικό κάλυμμα, πίσω δεξιά	1
14	Προστατευτικό κάλυμμα, πίσω αριστερά	1
15	Σύνδεσμος σωλήνων	2
16	Μούφα	2
17	Βίδα πλακέ κεφαλής M8x60	4
18	Κόντρα	6
19	Προστατευτική μεμβράνη, μπροστά	2
20	Παξιμάδι, αυτοασφαλιζόμενο M8	16
21	Αποστάτης	18
22	Ροδέλα M8	36
23	Αποστάτης για θέση 16	2
24	Κάλυμμα δεξιά	1
25	Κάλυμμα αριστερά	1
26	Βίδα άλεν M8x30	16
27	Βίδα πομπέ κεφαλής, αυτοασφαλιζόμενη M8x20	8
28	Προστατευτική μεμβράνη, πίσω	2
29	Οδηγίες τοποθέτησης και γενική έγκριση τύπου	1

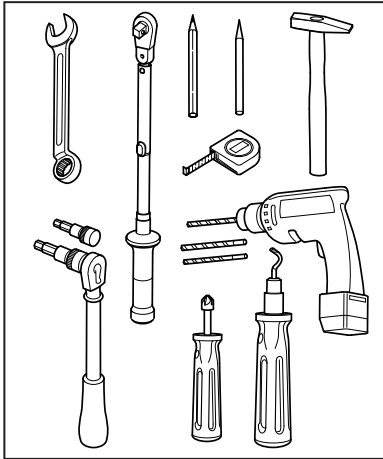

D

Benötigte Werkzeuge

- Markierstift
- Körner
- Hammer
- Innensechskanteinsatz 5 mm / 6 mm
(für Edelstahlschrauben geeignet)
- Bandmaß
- Gabelschlüssel SW 13
(für Edelstahlschrauben geeignet)
- Drehmomentschlüssel (10-50 Nm)
- Bohrmaschine
- Bohrer 5 mm / 8,5 mm / 10 mm
- Entgratwerkzeug innen
- Entgratwerkzeug außen (Kegelsenker)

F

Outils requis

- Marqueur
- Pointeau
- Marteau
- Douille à 6 pans femelle 5 mm / 6 mm
(appropriée pour vis en inox)
- Ruban à mesurer
- Clé à fourche ouverture 13
(appropriée pour vis en inox)
- Clé dynamométrique (10 - 50 Nm)
- Foreuse
- Foret 5 mm / 8,5 mm / 10 mm
- Outil ébarbeur à l'intérieur
- Outil ébarbeur à l'extérieur (outil à chanfreiner)

GB

Tools Required

- marker pen
- punch
- hammer
- allen head bolt insert 5 mm / 6 mm
(suitable for stainless steel bolts)
- tape measure
- flat spanner SW 13
(suitable for stainless steel bolts)
- torque wrench (10-50 Nm)
- drill
- drill bit 5 mm / 8.5 mm / 10 mm
- deburring tool inside
- deburring tool outside (countersink)

I

Attrezzi necessari

- evidenziatore
- bulino
- martello
- inserto ad esagono incassato 5 mm / 6 mm
(adatto per viti in acciaio inox)
- metro a nastro
- chiave a bocca SW 13
(adatta per viti in acciaio inox)
- chiave dinamometrica (10-50 Nm)
- trapano
- punta da trapano 5 mm / 8,5 mm / 10 mm
- sbavatore interno
- sbavatore esterno (fresa per svasare)

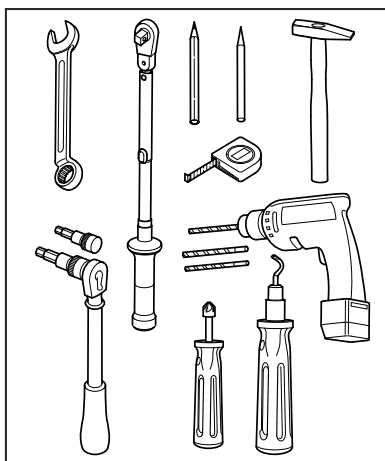

E

Herramientas necesarias

- Lápiz de marcado
- Granete
- Martillo
- Boca de hexágono interior 5 mm / 6 mm (para tornillos de acero inoxidable)
- Cinta métrica
- Llave de boca SW 13 (para tornillos de acero inoxidable)
- Llave dinamo métrica (10-50 Nm)
- Taladro
- Brocas 5 mm / 8,5 mm / 10 mm
- Desbarbador, interior
- Desbarbador, exterior (avellanador cónico)

RU

Необходимые инструменты

- маркер
- кернер
- молоток
- вставка с внутренним шестигранником 5 мм / 6 мм (пригодная для винтов из высококачественной стали)
- рулетка
- гаечный ключ с открытым зевом с шириной зева 13 (пригодный для винтов из высококачественной стали)
- динамометрический ключ (10-50 Нм)
- дрель
- сверло 5 мм / 8,5 мм / 10 мм
- инструмент для снятия заусенцев внутри
- инструмент для снятия заусенцев снаружи (коническая зенковка)

S

Verktyg som krävs

- Markeringspenna
- Körnare
- Hammare
- Insexinsats 5 mm / 6 mm (lämplig för rostfria skruvar)
- Bandmått
- Stiftnyckel SW 13 (lämplig för rostfria skruvar)
- Momentnyckel (10-50 Nm)
- Borrmaskin
- Borr 5 mm / 8,5 mm / 10 mm
- Gradningsverktyg inre
- Gradningsverktyg yttre (konformat)

GR

Απαραίτητα εργαλεία

- Μαρκαδόρος
- Ζουμπάς
- Σφυρί
- Καρυδάκι άλεν 5 mm / 6 mm (κατάλληλο για ανοξείδωτες βίδες)
- Μετροταινία
- Γερμανικό κλειδί 13 (κατάλληλο για ανοξείδωτες βίδες)
- Δυναμόκλειδο (10-50 Nm)
- Δράπανο
- Τρυπάνια 5 mm / 8,5 mm / 10 mm
- Εργαλείο αφαίρεσης γρεζιών εσωτερικά
- Εργαλείο αφαίρεσης γρεζιών εξωτερικά (κώνος)

**D**

Wichtige Informationen und Sicherheitshinweise

Lieber Kunde,

Wir freuen uns, dass Sie sich für ein Volkswagen Zubehör Produkt entschieden haben. Die in dieser Montageanleitung aufgeführten Arbeiten und Sicherheitshinweise müssen unbedingt eingehalten werden. Schäden, die durch Nichtbeachtung auftreten, sind von jeglicher Haftung ausgeschlossen.

Achtung!

Bevor Sie mit der Montage beginnen, bitten wir Sie, diese Montageanleitung sorgfältig zu lesen. Bei Nichtbeachtung gefährden Sie Ihre Sicherheit und die Sicherheit Dritter. Wir empfehlen Ihnen, den Einbau mit einer zweiten Person durchzuführen.

Achtung!

Dieser Design-Doppelrohrbügel ist nicht zum Sichern der Ladung konzipiert. Sichern Sie Ihre Ladung an den dafür vorgesehenen Verzurrösen am Ladeboden.

Achtung!

Nicht mit dem Design-Doppelrohrbügel in die Waschanlage fahren - Beschädigungsgefahr!

Achtung!

Prüfen Sie in regelmäßigen Abständen, am besten vor jeder Fahrt, den Festsitz des Design-Doppelrohrbügels. Ziehen Sie ggf. die Verschraubungen zum Fahrzeug mit dem entsprechenden Drehmoment nach.

F

Informations importantes et consignes de sécurité

Cher client,

Nous sommes heureux que vous ayez choisi un produit de Volkswagen Zubehör (Volkswagen Accessoires). Les opérations indiquées dans ces instructions de montage et consignes de sécurité doivent être impérativement respectées. Nous déclinons toute responsabilité pour des dommages résultant de leur non-respect.

Attention !

Avant de commencer le montage, nous vous prions de bien vouloir lire attentivement ces instructions de montage. En ne les respectant pas vous mettez votre sécurité et celle d'autrui en danger. Nous vous conseillons de faire appel à une deuxième personne pour procéder au montage.

Attention !

Ce double arceau de sécurité design n'est pas conçu pour sécuriser le chargement. Fixez votre chargement aux anneaux d'arrimage prévu à cet effet sur le plancher de chargement.

Attention !

Ne vous rendez pas à la station de lavage des voitures avec le double arceau de sécurité design - risque d'endommagement !

Attention !

Vérifiez à intervalles réguliers, de préférence chaque fois avant de prendre la route, la bonne fixation du double arceau de sécurité design. Si nécessaire, resserrez les raccords à vis sur le véhicule avec le couple de serrage correspondant.

GB

Important Information and Safety Instructions

Dear Customer,

We are happy that you have decided to purchase a Volkswagen Zubehör (Volkswagen accessories) product. The work steps and safety instructions given in these installation instructions absolutely must be adhered to. Any liability for damage that occurs because of non-adherence to these is ruled out.

Attention!

Before you start with the installation, we ask that you read through these installation instructions carefully. If you do not adhere to them, you will endanger your safety and that of third parties. We recommend that you carry out the installation with a second person.

Attention!

This styling bar is not designed for securing loads. Secure your load to the lashing points on the load floor, which are intended for that purpose.

Attention!

Do not drive into the carwash with the styling bar - risk of damage!

Attention!

Check at regular intervals that the styling bar is firmly attached, preferably before every trip. If necessary, re-tighten the bolts to the vehicle with the appropriate torque.

I

Importanti informazioni e avvertenze per la sicurezza

Caro cliente,

siamo lieti che Lei abbia deciso di acquistare un prodotto di Volkswagen Zubehör (Volkswagen Accessories). Devono essere assolutamente osservati i singoli lavori e le avvertenze per la sicurezza riportate nelle presenti istruzioni di montaggio. Per danni attribuibili alla non osservanza di quanto sopra si declina qualsiasi responsabilità.

Attenzione!

Prima di iniziare i lavori di montaggio, si prega di leggere attentamente queste istruzioni. In caso di inosservanza, Lei metterà in pericolo la Sua e la sicurezza di terzi. Il montaggio dovrebbe essere effettuato con l'ausilio di una seconda persona.

Attenzione!

Questa staffa stilizzata a tubo doppio non è stata concepita per fissare il carico. Il carico deve essere fissato con gli occhielli d'ancoraggio previsti appositamente nel pianale di carico.

Attenzione!

Non entrare in un autolavaggio con la staffa stilizzata a tubo doppio montata - Pericolo di danneggiamento!

Attenzione!

Controllare a intervalli regolari - preferibilmente prima di ogni viaggio - il fissaggio saldo della staffa stilizzata a tubo doppio. Se necessario, risserrare con la rispettiva coppia i collegamenti a vite con il veicolo.



E

Información importante e indicaciones de seguridad

Apreciado cliente:

Celebramos su decisión de adquirir un producto Volkswagen Zubehör (accesorio de Volkswagen). Las indicaciones de seguridad y los trabajos descritos en estas instrucciones de montaje deben observarse sin excepción. Los daños derivados de la no observancia de estas instrucciones quedarán excluidos de cualquier garantía.

iAtención!

Antes de iniciar el montaje, le pedimos que lea atentamente las instrucciones de montaje. En caso de inobservancia, estará poniendo en peligro su seguridad y la de terceras personas. Le recomendamos realizar el montaje con ayuda de una segunda persona.

iAtención!

Este arco de diseño de doble tubo no ha sido diseñado para la sujeción de carga. Fije su carga en las argollas de la base previstas para tal fin.

iAtención!

No introduzca el coche en un túnel de lavado con el arco de diseño de doble tubo montado: ¡peligro de deterioro!

iAtención!

Compruebe regularmente, preferentemente antes de cada marcha, que el arco esté bien fijado. En caso necesario, reapriete las uniones atornilladas con el vehículo con el par correspondiente.

RU

Важная информация и указания по технике безопасности

Уважаемый клиент!

Мы рады, что вы выбрали Volkswagen Zubehör (Аксессуары Фольксваген). Необходимо обязательно соблюдать приведенные в данной инструкции по монтажу процедурные шаги и указания по безопасности. Мы не несем ответственности за ущерб, возникший в результате несоблюдения приведенных здесь указаний.

Внимание!

Прежде чем приступить к монтажу, мы просим вас внимательно прочитать эту инструкцию по монтажу. В случае несоблюдения приведенных здесь указаний вы угрожаете своей безопасности и безопасности третьих лиц. Мы рекомендуем вам производить монтаж с привлечением второго человека.

Внимание!

Данная тюнинговая сдвоенная трубчатая дуга безопасности не предназначена для крепления груза. Крепите свой груз за предусмотренные для этого крепежные проушины на полу кузова.

Внимание!

Не заезжайте с тюнинговой сдвоенной трубчатой дугой безопасности на установку для мойки автомобилей - Опасность повреждения!

Внимание!

Регулярно, а лучше всего перед каждой поездкой, проверяйте глухую посадку тюнинговой сдвоенной трубчатой дуги безопасности. При необходимости, подтягивайте резьбовые соединения с автомобилем с соответствующим моментом вращения.

S

Viktig information och säkerhetsanvisningar

Kära kund!

Vi är glada att du valt denna Volkswagen Zubehör (Volkswagen tillbehör)-produkt. De steg som beskrivs i denna monteringsanvisning måste följas. Skador som uppstår på grund av underlåterse att följa anvisningarna omfattas inte av garantin.

Observera!

Innan du börjar monteringen ber vi dig att läsa dessa anvisningar noga. I annat fall utsätter du dig själv och andra för fara. Vi rekommenderar dig att få hjälp av en annan person vid monteringen.

Observera!

Denna designdubbelbygel är inte konstruerad för att säkra last. Säkra din last i avsedda öglor på golvet.

Observera!

Kör inte in i biltvätten med designdubbelbygel - risk för skador!

Observera!

Kontrollera med jämna mellanrum, helst varje gång du ska köra, att designdubbelbygel sitter fast. Dra åt skruvförbindelserna till fordonet med korrekt vridmoment vid behov.

GR

Σημαντικές πληροφορίες και υποδείξεις ασφαλείας

Αγαπητέ πελάτη,

χαίρομαστε που επιλέξατε ένα προϊόν Volkswagen Zubehör (αξεσουάρ Volkswagen). Πρέπει να ακολουθήσετε οπωσδήποτε τις εργασίες και τις υποδείξεις ασφαλείας που αναφέρονται στις παρούσες οδηγίες τοποθέτησης. Αποκλείεται κάθε είδους ευθύνη για ζημιές, οι οποίες ενδέχεται να προκληθούν από παράβλεψη των οδηγιών.

Προσοχή!

Πριν αρχίσετε την τοποθέτηση, διαβάστε προσεκτικά τις παρούσες οδηγίες τοποθέτησης. Σε περίπτωση παράβλεψης θέτετε σε κίνδυνο τη δική σας ασφάλεια και την ασφάλεια τρίτων. Σας προτείνουμε να πραγματοποιήσετε την τοποθέτηση με ένα δεύτερο άτομο.

Προσοχή!

Αυτή η μπάρα διπλού σωλήνα δεν είναι σχεδιασμένη για την ασφάλιση του φορτίου. Ασφαλίστε το φορτίο σας στους προβλεπόμενους κρίκους πρόσδεσης στο δάπεδο του χώρου φόρτωσης.

Προσοχή!

Μην εισέρχεστε σε αυτόματα πλυντήρια αυτοκινήτων με τοποθετημένη την μπάρα διπλού σωλήνα - κίνδυνος ζημιάς!

Προσοχή!

Ελέγχετε τακτικά και καλύτερα πριν από κάθε αναχώρηση, την καλή έδραση της μπάρας διπλού σωλήνα. Σφίξτε ενδεχομένως ξανά τις βιδωτές ενώσεις στο όχημα με την κατάλληλη ροπή.

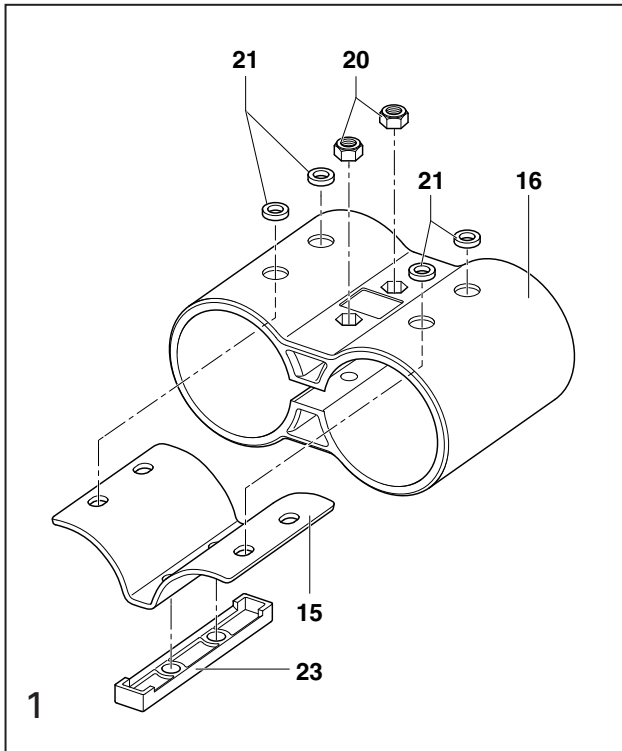
D**Abbildung 1**

1. Setzen Sie die 4 Distanzbuchsen -21- in die Muffe -16- (2 Stück) bündig zur Oberfläche ein.
2. Setzen Sie die 2 Muttern -20- in die Muffe -16- (2 Stück) ein.
3. Schieben Sie den Rohrverbinder -15- mit dem Distanzstück -23- jeweils in die Muffe -16-. Die Einschubrichtung ist jeweils durch einen Pfeil in der Muffe gekennzeichnet. Der Pfeil befindet sich in der Muffe und muss nach innen zeigen, die Dichtlippe der Muffe zeigt nach außen.

Abbildung 2

1. Schieben Sie das Rohr, links vorn -3-, wie dargestellt, in die Muffe -16-.
2. Schieben Sie das Rohr, Mitte vorn -1- in die Muffe -16-.
3. Bringen Sie, durch leichtes verdrehen, die Schraublöcher übereinander.
4. Drehen Sie die Schrauben -27- mit Unterlegscheiben -22- 2 Gewindegänge hinein.
5. Wiederholen Sie diesen Vorgang mit dem Rohr, links hinten -5- und dem Rohr, Mitte hinten -2-.
6. Drehen Sie die Schrauben -17- handfest an.

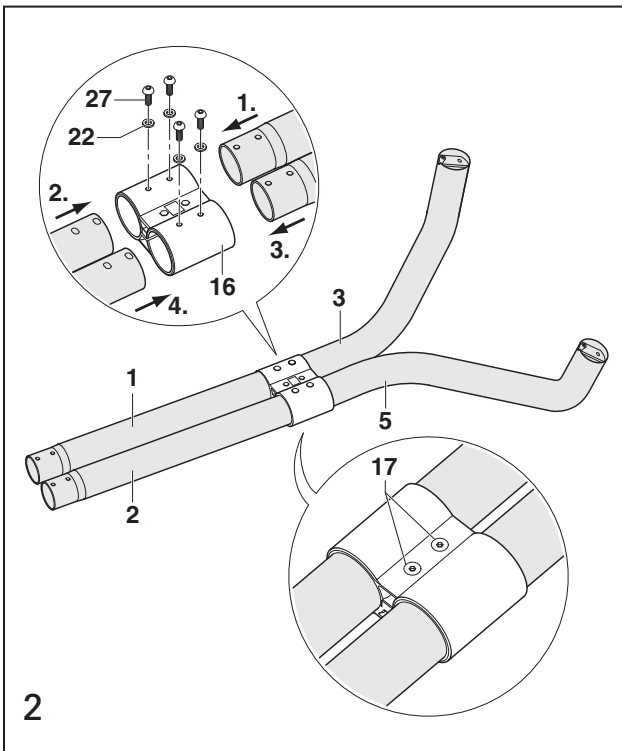
GB**Figure 1**

1. Insert the 4 spacer bushings -21- into the sleeve -16- (x2) flush with the surface.
2. Insert the 2 nuts -20- into the sleeve -16- (x2).
3. Push the tube connector -15- with the spacer -23- into the sleeve -16- each time. The direction of insertion always indicated with an arrow in the sleeve. The arrow is in the sleeve and must point inward, the sealing lip of the sleeve shows outward.

Figure 2

1. Push the tube, left front -3-, into the sleeve -16- as shown.
2. Push the tube, middle front -1-, into the sleeve -16-.
3. By twisting lightly, bring the bolt holes in line with each other.
4. Twist the bolts -27- with washers -22- 2 thread turns in.
5. Repeat this process with the tube, left back -5- and the tube, middle back -2-.
6. Twist the bolts -17- in hand-tight.

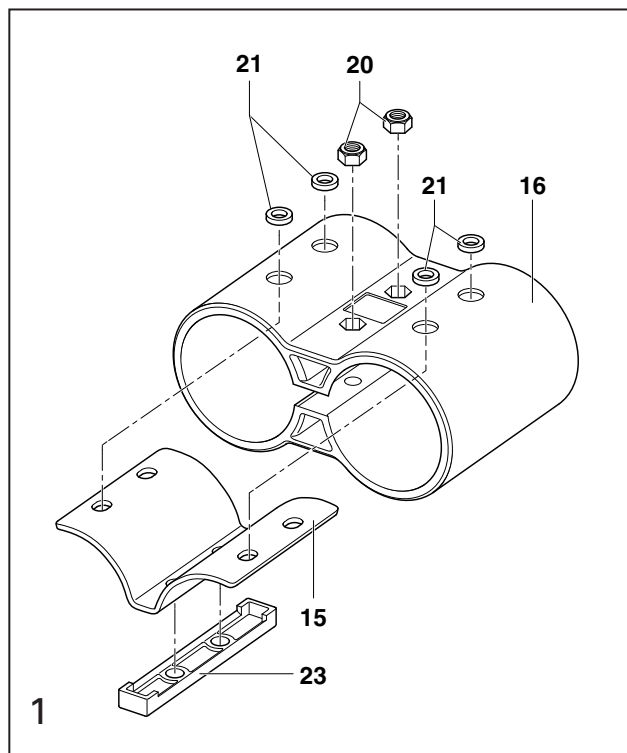
**Figure 1**

1. Insérez les 4 douilles d'écartement -21- dans le manchon -16- (2 pièces) affleurant la surface.
2. Insérez les 2 écrous -20- dans le manchon -16- (2 pièces).
3. Poussez le raccord de tubes -15- avec la pièce d'écartement -23- respectivement dans le manchon -16-. Le sens d'introduction est indiqué par une flèche dans le manchon. La flèche se trouve dans le manchon et doit être orientée vers l'intérieur, la lèvre d'étanchéité du manchon est dirigée vers l'extérieur.

Figure 2

1. Insérez le tube, devant à gauche -3-, comme sur la figure, dans le manchon -16-.
2. Insérez le tube, devant au milieu -1- dans le manchon -16-.
3. Superposez les trous de vis en tournant légèrement.
4. Vissez les vis -27- avec les rondelles -22- de 2 pas de filetage.
5. Répétez cette opération avec le tube, derrière à gauche -5- et le tube, derrière au milieu -2-.
6. Vissez les vis -17- à la main.

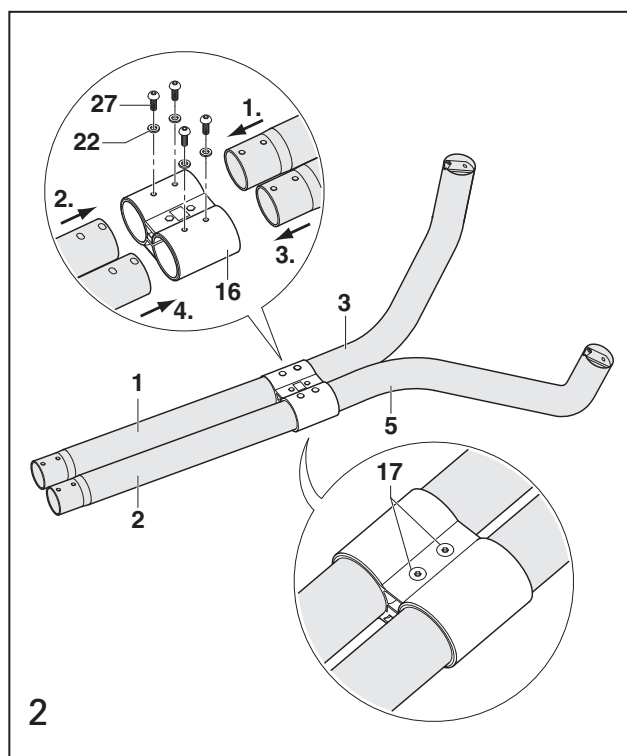
**Fig. 1**

1. Inserire le 4 bussole distanziali -21- nel manicotto -16- (2 pezzi) in modo che arrivino a livello con la superficie.
2. Inserire i 2 dadi -20- nel manicotto -16- (2 pezzi).
3. Inserire il giunto per tubi -15- con il distanziatore -23- rispettivamente nel manicotto -16-. La rispettiva direzione è contrassegnata da una freccia nel manicotto. La freccia si trova nel manicotto e deve essere diretta verso l'interno, il labbro di tenuta del manicotto è diretto verso l'esterno.

Fig. 2

1. Inserire il tubo sinistro anteriore -3- nel manicotto -16- procedendo come illustrato.
2. Inserire il tubo, centro anteriore -1- nel manicotto -16-.
3. Far collimare i fori filettati, ruotando leggermente.
4. Avvitare di 2 passi di filettatura le viti -27- con le rondelle -22-.
5. Ripetere questa operazione con il tubo sinistro posteriore -5- e il tubo, centro posteriore -2-.
6. Serrare manualmente le viti -17-.

E



Figura 1

1. Coloque los 4 casquillos distanciadores -21- en los manguitos -16- (2 unidades) a ras con la superficie.
2. Coloque las 2 tuercas -20- en los manguitos -16- (2 unidades).
3. Introduzca cada conector de tubo -15- con la pieza distanciadora -23- en cada manguito -16-. El sentido de introducción está identificado en cada manguito por un flecha. La flecha está en el manguito y debe indicar hacia el interior, mientras que la falda obturadora del manguito indica hacia fuera.

Figura 2

1. Introduzca el tubo, delantero izquierdo -3- en el manguito -16- de la forma representada.
2. Introduzca el tubo, central delantero -1- en el manguito -16-.
3. Haga coincidir los orificios de atornillado uno sobre otro mediante un ligero giro.
4. Atornille los tornillos -27- con arandelas -22- 2 vueltas de rosca.
5. Repita el proceso con el tubo, trasero izquierdo -5- y el tubo, central trasero -2-.
6. Apriete los tornillos -17- manualmente.

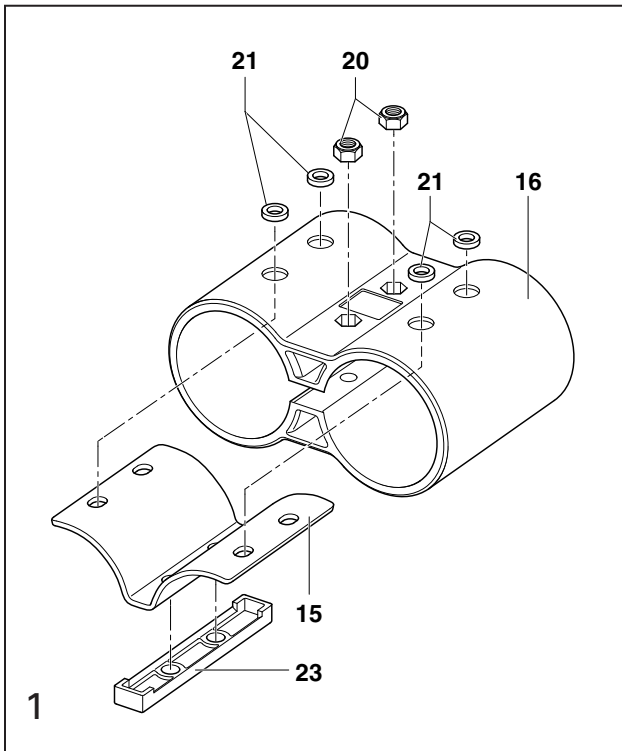
S

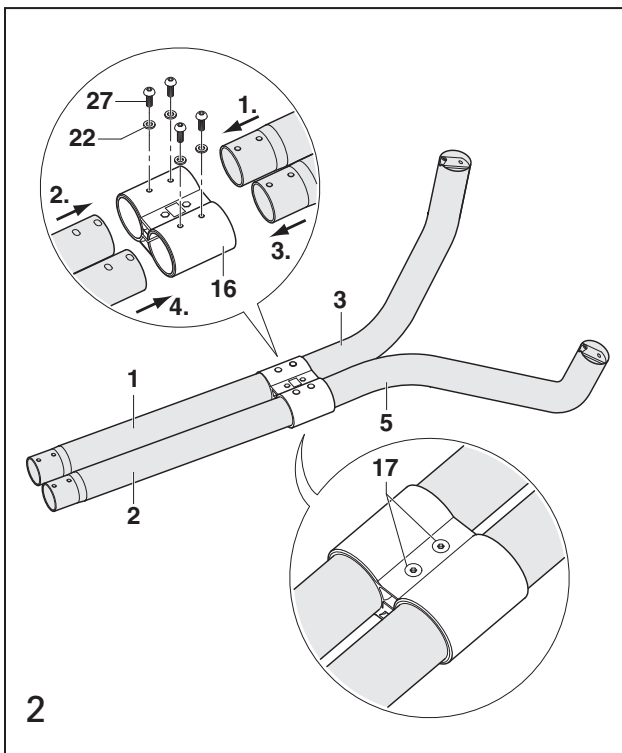

Avbildning 1

1. Sätt de 4 distanshylsorna -21- i muffen -16- (2 st) i höjd med ytan.
2. Sätt de 2 muttrarna -20- i muffen -16- (2 st).
3. Skjut rörförbindelsen -15- med distansdelen -23- i muffen -16-. Inskjutningsriktningen är markerad med en pil i muffen. Pilen befinner sig i muffen och ska visa inåt, muffens tätning visar utåt.

Avbildning 2

1. Skjut röret, vänster fram -3-, som visat, in i muffen -16-.
2. Skjut röret, mitten fram -1- in i muffen -16-.
3. För skruvhålen över varandra genom att vrida lätt.
4. Vrid in skruvarna -27- med underläggskivor -22- 2 gånger in.
5. Upprepa denna procedur med röret vänster bak -5- och röret mitten bak -2-.
6. Skruva fast skruvarna -17- med handen.



Рисунок 1

1. Вставьте 4 распорные втулки -21- в муфту -16- (2 шт.) заподлицо к поверхности.
2. Вставьте 2 гайки -20- в муфту -16- (2 шт.).
3. Вставьте соединитель труб -15- с распоркой -23- в муфту -16-. Направление вставки отмечено стрелкой в муфте. Стрелка находится в муфте и должна указывать внутрь, рабочая кромка уплотнения муфты указывает наружу.

Рисунок 2

1. Вставьте левую переднюю трубу -3-, как показано, в муфту -16-.
2. Вставьте среднюю переднюю трубу -1- в муфту -16-.
3. Путем небольшого проворачивания расположите отверстия для винтов друг над другом.
4. Ввинтите винты -27- с подкладными шайбами -22- на 2 хода резьбы.
5. Повторите эту процедуру с левой задней трубой -5- и средней задней трубой -2-.
6. Прикрутите усилием руки винты -17-.

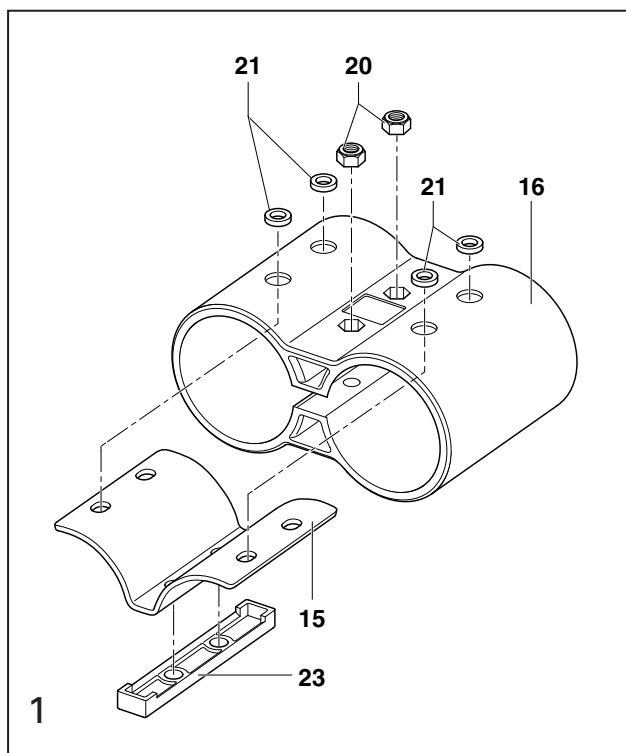
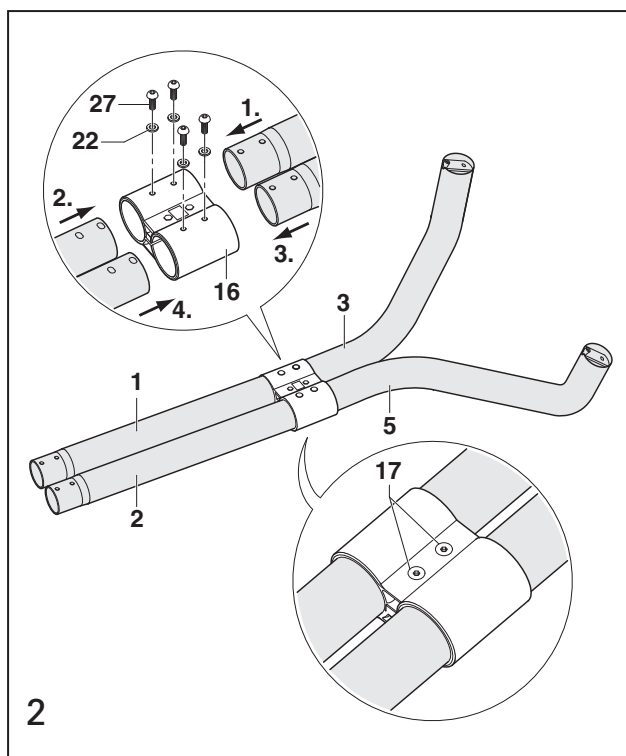

Εικόνα 1

1. Τοποθετήστε τους 4 αποστάτες -21- στη μούφα -16- (2 τεμάχια) πρόσωπο στην επιφάνεια.
2. Τοποθετήστε τα 2 παξιμάδια -20- στη μούφα -16- (2 τεμάχια).
3. Περάστε τον σύνδεσμο σωλήνων -15- με κάθε αποστάτη -23- στη μούφα -16-. Η φορά εισαγωγής επισημαίνεται κάθε φορά με ένα βέλος στη μούφα. Το βέλος βρίσκεται μέσα στη μούφα και πρέπει να δείχνει προς τα μέσα, ενώ το στεγανοποιητικό χείλος της μούφας να δείχνει προς τα έξω.

Εικόνα 2

1. Περάστε το σωλήνα, αριστερά εμπρός -3-, όπως απεικονίζεται, στη μούφα -16-.
2. Περάστε το σωλήνα, κέντρο εμπρός -1- στη μούφα -16-.
3. Περιστρέφοντας ελαφρώς, φροντίστε να συμπέσουν οι οπές των βιδών.
4. Βιδώστε τις βίδες -27- με ροδέλες -22- 2 βήματα σπειρώματος.
5. Επαναλάβετε τη διαδικασία με το σωλήνα, αριστερά πίσω -5- και το σωλήνα, κέντρο πίσω -2-.
6. Σφίξτε με το χέρι τις βίδες -17-.

D**Abbildung 3**

1. Schieben Sie die Muffe -16- auf die Mittelrohre -1- und -2-.
2. Schieben Sie das Rohr, rechts vorn -4- und das Rohr, Mitte vorn -1- in die Muffe -16-.
3. Bringen Sie die Schraublöcher durch leichtes Verdrehen übereinander.
4. Drehen Sie die Schrauben -27- mit Unterlegscheiben -22- 2 Gewindegänge hinein.
5. Wiederholen Sie diesen Vorgang mit dem Rohr, rechts hinten -6- und dem Rohr, Mitte hinten -2-.
6. Ziehen Sie die Schrauben -17- handfest an.

Abbildung 4

1. Setzen Sie die 2 Distanzringe -21- jeweils in die Schutzkappen -11-, -12-, -13- und -14- ein. Sie müssen von innen bündig mit der Schutzkappe abschließen.

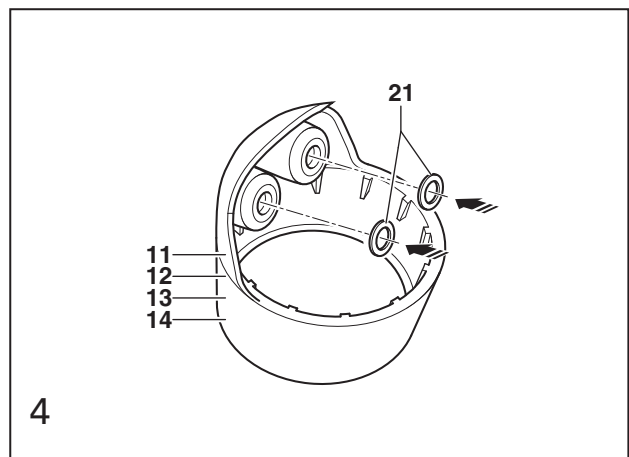
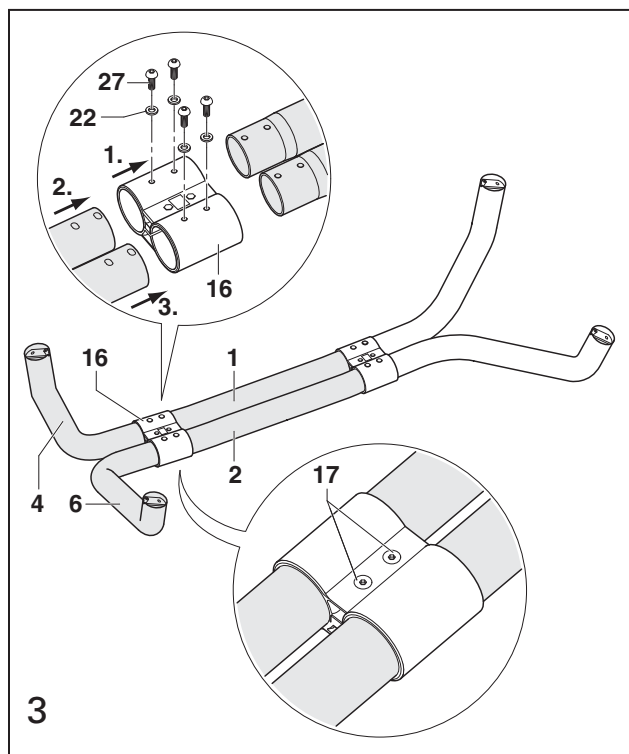
**GB****Figure 3**

1. Push the sleeve -16- onto the centre tubes -1- and -2-.
2. Push the tube, right front -4- and the tube, middle front -1- into the sleeve -16-.
3. By twisting lightly, bring the bolt holes in line with each other.
4. Twist the bolts -27- with washers -22- 2 thread turns in.
5. Repeat this process with the tube, right back -6- and the tube, middle back -2-.
6. Twist the bolts -17- in hand-tight.

Figure 4

1. Insert the 2 spacer rings -21- into the safety caps -11-, -12-, -13- and -14-. They must close so that they are flush with the safety cap from inside.

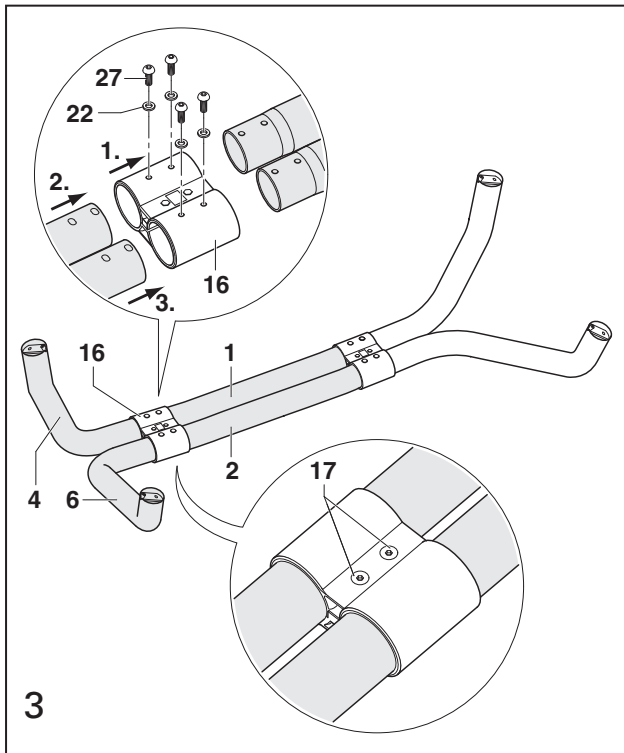
F**Figure 3**

1. Poussez le manchon -16- sur les tubes du milieu -1- et -2-.
2. Introduisez le tube, devant à droite -4- et le tube, devant au milieu -1- dans le manchon -16-.
3. Superposez les trous de vis en tournant légèrement.
4. Vissez les vis -27- avec les rondelles -22- de 2 pas de filetage.
5. Répétez cette opération avec le tube, derrière à droite -6- et le tube, derrière au milieu -2-.
6. Serrez les vis -17- à la main.

Figure 4

1. Placez les 2 bagues d'écartement -21- respectivement dans les capuchons de protection -11-, -12-, -13- et -14-. Ils doivent être à fleur à l'intérieur avec le capuchon de protection.

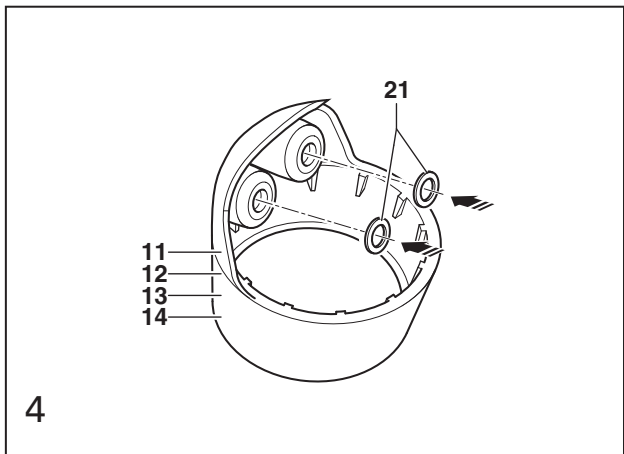
I**Fig. 3**

1. Spingere il manicotto -16- sui tubi centrali -1- e -2-.
2. Inserire il tubo destro anteriore -4- e il tubo, centro anteriore -1- nel manicotto -16-.
3. Far collimare i fori filettati ruotando leggermente.
4. Avvitare di 2 passi di filettatura le viti -27- con le rondelle -22-.
5. Ripetere questa operazione con il tubo destro posteriore -6- e il tubo, centro posteriore -2-.
6. Serrare manualmente le viti -17-.

Fig. 4

1. Inserire i 2 anelli distanziatori -21- rispettivamente nei cappucci di protezione -11-, -12-, -13- e -14-. Essi devono arrivare a livello con il cappuccio di protezione.

E

Figura 3

1. Cale el manguito -16- sobre los tubos centrales -1- y -2-.
2. Introduzca el tubo, delantero derecho -4- y el manguito, central delantero -1- en el manguito -16-.
3. Haga coincidir los orificios de atornillado uno sobre otro mediante un ligero giro.
4. Atornille los tornillos -27- con arandelas -22- 2 vueltas de rosca.
5. Repita el proceso con el tubo, trasero derecho -6- y el tubo, central trasero -2-.
6. Apriete los tornillos -17- manualmente.

Figura 4

1. Coloque los 2 anillos distanciadores -21- en las tapas -11-, -12-, -13- y -14-. Deben obturar por dentro a ras con la tapa de protección.

S

Avbildning 3

1. Skjut muffen -16- på mittenröret -1- och -2-.
2. Skjut röret höger fram -4- och röret mitten fram -1- in i muffen -16-.
3. För skruvhålen över varandra genom att vrida lätt.
4. Vrid in skruvarna -27- med underläggskivor -22- 2 gånger in.
5. Upprepa denna procedur med röret vänster bak -6- och röret mitten bak -2-.
6. Skruva fast skruvarna -17- med handen.

Avbildning 4

1. Sätt i de 2 distansringarna -21- i skyddskåpa -11-, -12-, -13- och -14-. De måste stämma överens med skyddskåpan inifrån.

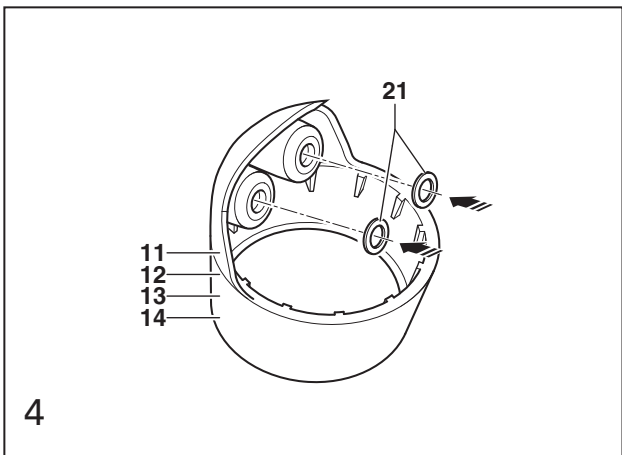
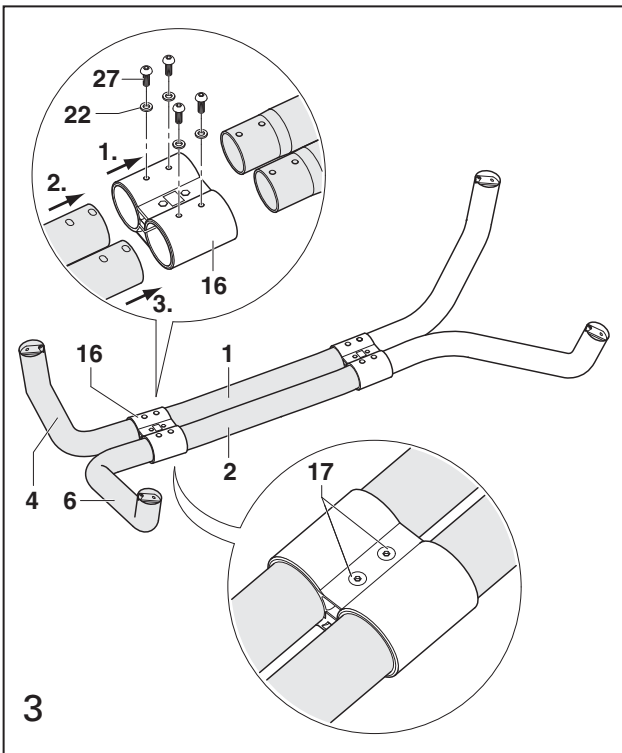

RU**Рисунок 3**

1. Насадите муфту -16- на средние трубы -1- и -2-.
2. Вставьте правую переднюю трубу -4- и среднюю переднюю трубу -1- в муфту -16-.
3. Путем небольшого проворачивания расположите отверстия для винтов друг над другом.
4. Ввинтите винты -27- с подкладными шайбами -22- на 2 хода резьбы.
5. Повторите эту процедуру с правой задней трубой -6- и средней задней трубой -2-.
6. Затяните усилием руки винты -17-.

Рисунок 4

1. Вставьте 2 распорных кольца -21- в защитные колпачки -11-, -12-, -13- и -14-. Они должны изнутри заподлицо заканчиваться с защитным колпачком.

GR**Εικόνα 3**

1. Περάστε τη μούφα - 16 - στους κεντρικούς σωλήνες -1- και -2-.
2. Περάστε το σωλήνα, δεξιά εμπρός -4- και το σωλήνα, κέντρο εμπρός -1- στη μούφα -16-.
3. Περιστρέφοντας ελαφρώς, φροντίστε να συμπέσουν οι οπές των βιδών.
4. Βιδώστε τις βίδες -27- με ροδέλες -22- 2 βήματα σπειρώματος.
5. Επαναλάβετε τη διαδικασία με το σωλήνα, δεξιά πίσω -6- και το σωλήνα, κέντρο πίσω -2-.
6. Σφίξτε με το χέρι τις βίδες -17-.

Εικόνα 4

1. Τοποθετήστε τους 2 αποστάτες -21- στα προστατευτικά καλύμματα -11-, -12-, -13- και -14-. Πρέπει να έρχονται εσωτερικά πρόσωπο με το προστατευτικό κάλυμμα.

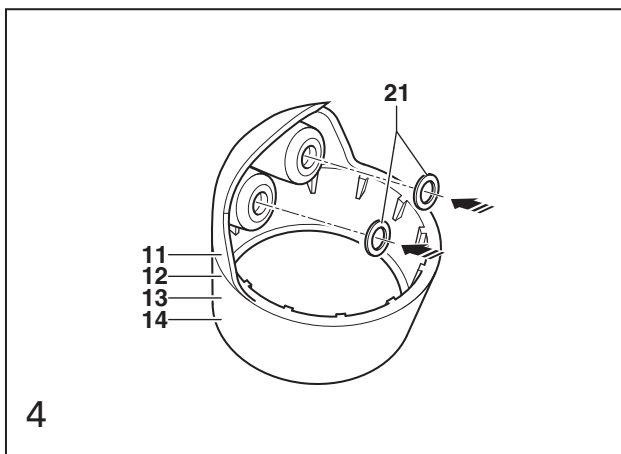
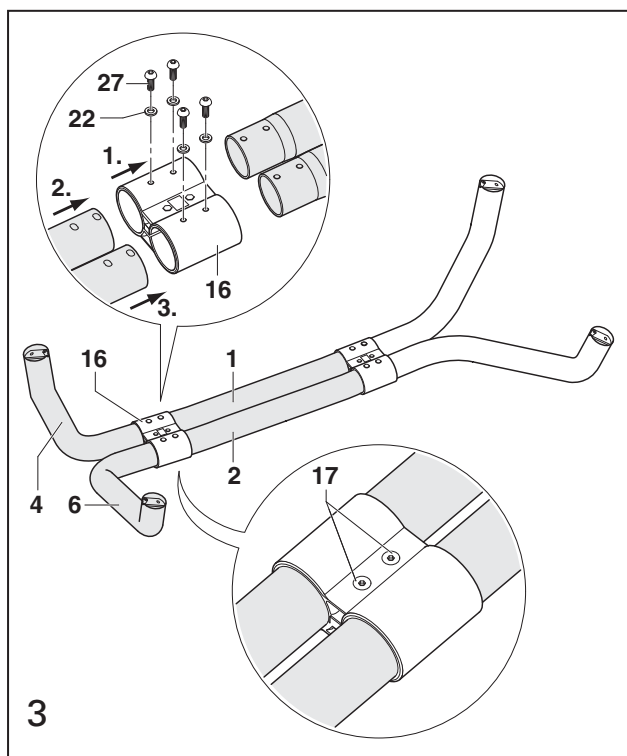

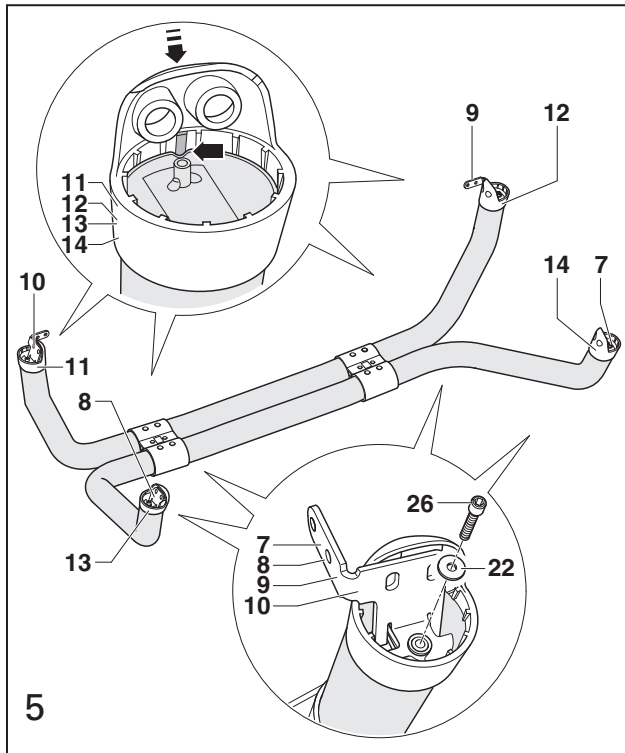

D

Abbildung 5

1. Setzen Sie, wie dargestellt, auf jedes Rohrende die entsprechende Schutzkappe. Die korrekte Position wird durch eine Aussparung am Rohrende aufgezeigt -kleiner Pfeil-.
2. Befestigen Sie an jedem Rohrende den entsprechenden Halter mit der Schraube -26- und Unterlegscheibe -22-. Richten Sie dabei den Halter nach der Schutzkappe aus.
Anzugsdrehmoment: 26 Nm

Abbildung 6

1. Reinigen Sie die Bordwände im Bereich der Markierungen -D- und -A- gründlich.
2. Tragen Sie, wie angezeigt, das Maß $a = 790$ mm von der Bordwand ab.
3. Senkrechte Markierung anzeichnen.

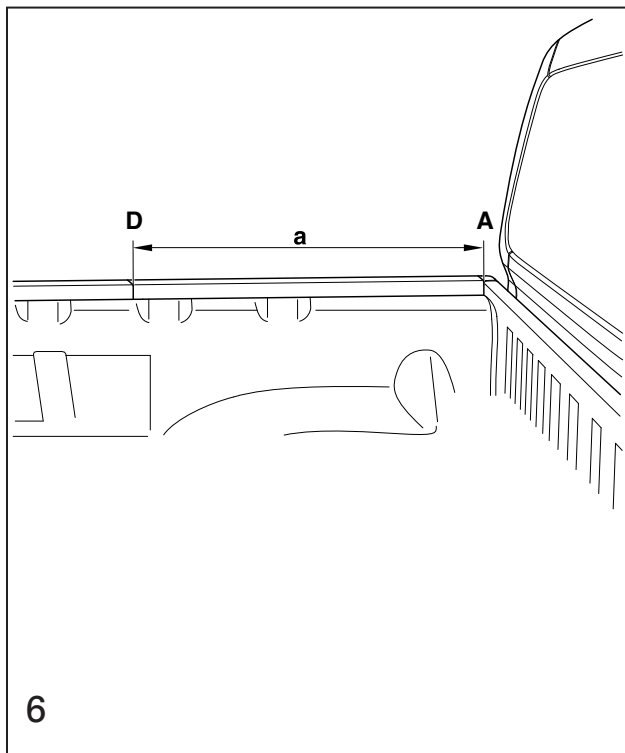

GB

Figure 5

1. Place the corresponding safety cap onto each tube end as shown. The correct position is indicated by a notch at the end of the tube -small arrow-.
2. Fasten the correct bracket at each tube end with the bolt -26- and washer -22-. Align the bracket to the safety cap.
Tightening torque: 26 Nm

Figure 6

1. Thoroughly clean the drop sides in the areas of the -D- and -A- markings.
2. Cut away the measurement $a = 790$ mm from the side, as shown.
3. Draw on vertical marking.

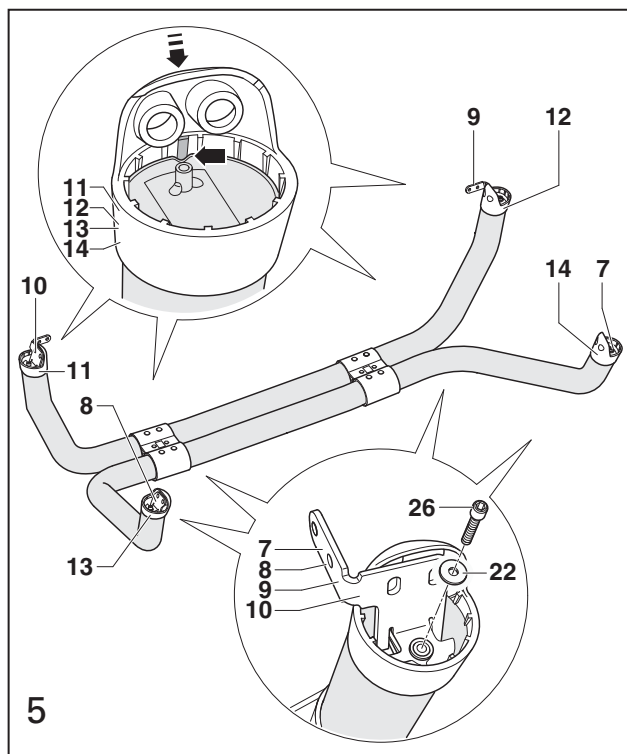

Figure 5

1. Placez, comme sur la figure, le capuchon de protection correspondant sur chaque extrémité de tube. La position correcte est indiquée par un creux sur l'extrémité du tube -petite flèche-.

2. Fixez sur chaque extrémité de tube le support correspondant au moyen de la vis -26- et la rondelle -22-. Ce faisant, alignez le support sur le capuchon de protection.

Couple de serrage : 26 Nm

Figure 6

1. Nettoyez soigneusement les parois dans la zone des repères -D- et -A-.

2. Mesurez, comme indiqué, la cote $a = 790$ mm à partir du hayon.

3. Tracez le repère vertical.

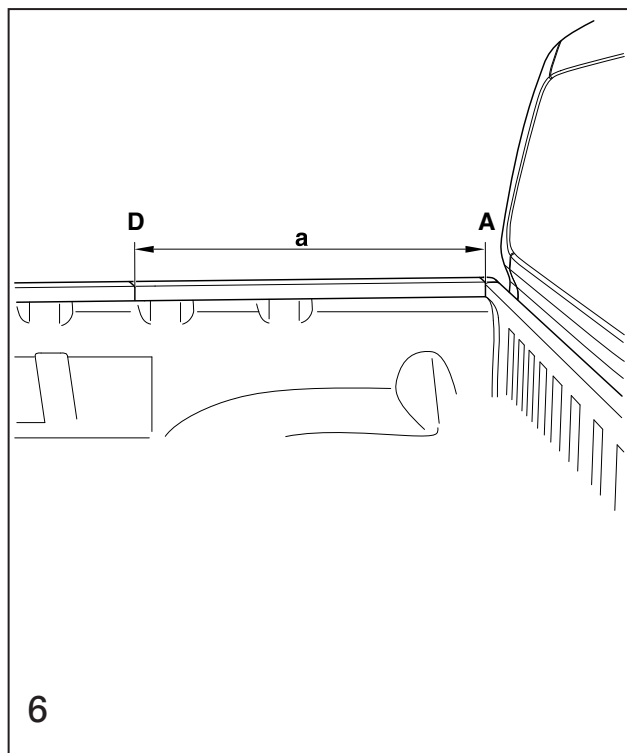

Fig. 5

1. Attaccare su ogni estremità del tubo il rispettivo cappuccio di protezione, procedendo come illustrato. La posizione corretta può essere rilevata da una rientranza all'estremità del tubo -freccia piccola-.

2. Fissare, ad ogni estremità del tubo, il rispettivo supporto con la vite -26- e la rondella -22-, allineando il supporto rispetto al cappuccio di protezione.

Coppia di serraggio: 26 Nm

Fig. 6

1. Pulire scrupolosamente le sponde nell'ambito dei contrassegni -D- e -A-.

2. Tracciare la quota $a = 790$ mm dalla sponda posteriore, procedendo come illustrato.

3. Segnare il contrassegno verticale.



Figura 5

1. Coloque la tapa de protección correspondiente sobre cada extremo de tubo de la forma representada. La posición correcta se reconoce por una escotadura situada en el extremo del tubo -pequeña flecha-.
2. Fije el soporte correspondiente en cada extremo de tubo con el tornillo -26- y la arandela -22-. Alinee el soporte de acuerdo con la tapa de protección.
Par de apriete: 26 Nm

Figura 6

1. Limpie las paredes en la zona de las marcas -D- y -A- a conciencia.
2. Mida la distancia $a = 790$ mm desde la pared de la cabina de la forma indicada.
3. Trace marcas verticales.

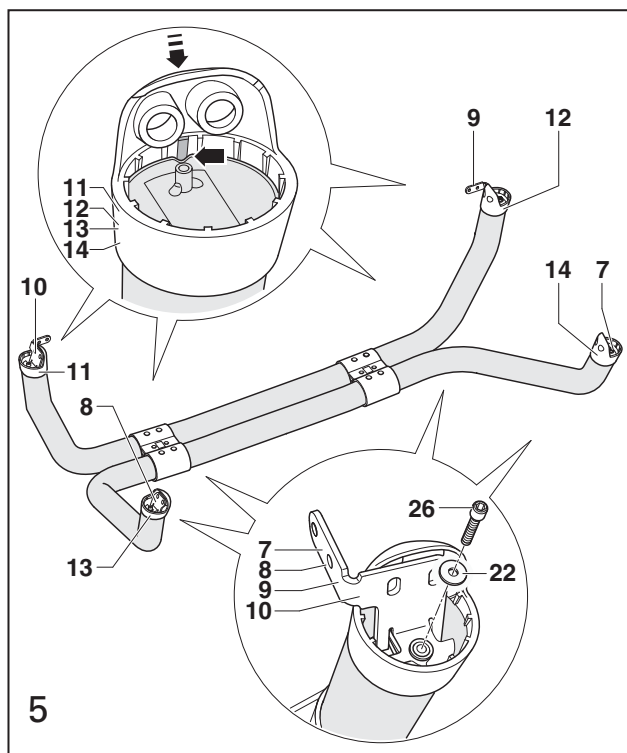
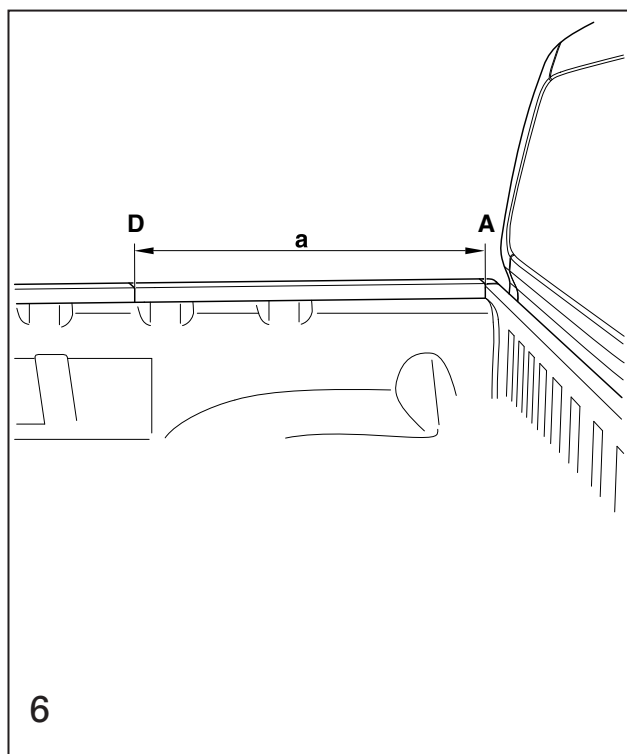

Avbildning 5

1. Sätt, som visat, en skyddskåpa på varje rörände. Korrekt position visas genom en urgröpning på röränden -liten pil-.
2. Fäst motsvarande hållare på varje rörände med skruv -26- och underläggsskiva -22-. Rikta in hållaren efter skyddskåpan.
Åtdragningsmoment: 26 Nm

Avbildning 6

1. Rengör flaksidorna i området runt markeringarna -D- och -A- noggrant.
2. Dra, som visat, måttet $a = 790$ mm från flakets kant.
3. Markera lodrätt.

Рисунок 5

1. Установите, как показано, на каждом конце трубы соответствующий защитный колпачок. Правильное расположение указывается выемкой на конце трубы (небольшая стрелка).
2. Закрепите на каждом конце трубы с помощью винта -26- и подкладной шайбы -22- соответствующий держатель. При этом выровняйте держатель по защитному колпачку.
Момент затяжки: 26 Нм

Рисунок 6

1. Тщательно очистите борты в зоне разметок -D- и -A-.
2. Снимите, как показано, мерку $a = 790$ мм от борта платформы.
3. Нанесите вертикальную разметку.

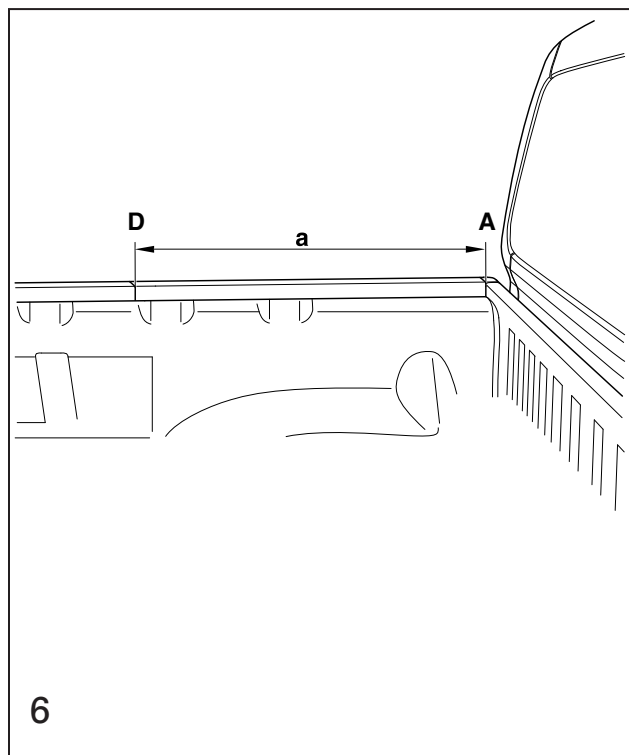
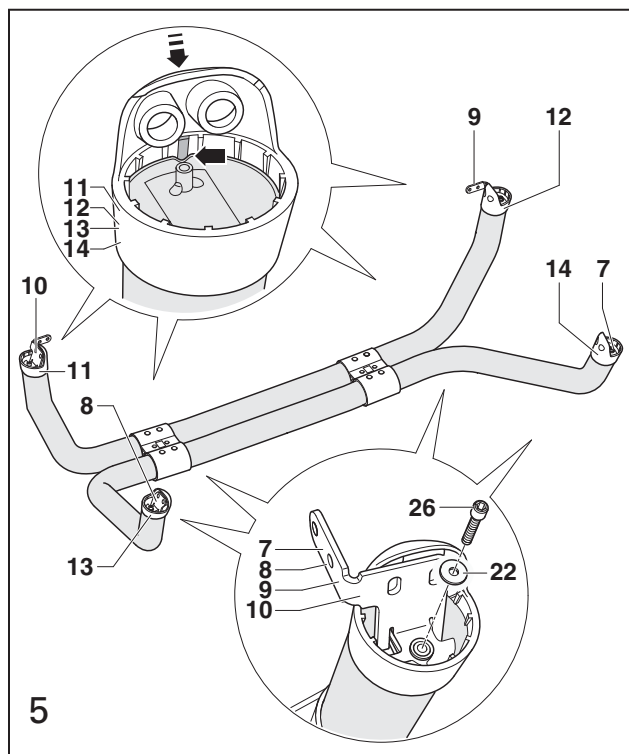

Εικόνα 5

1. Τοποθετήστε, όπως απεικονίζεται, σε κάθε άκρο σωλήνα το αντίστοιχο προστατευτικό κάλυμμα. Η σωστή θέση φαίνεται από μια εγκοπή στο άκρο του σωλήνα -μικρό βέλος-.
2. Στερεώστε σε κάθε άκρο σωλήνα το αντίστοιχο στήριγμα με τη βίδα -26- και τη ροδέλα -22-. Ευθυγραμμίστε ταυτόχρονα το στήριγμα σύμφωνα με το προστατευτικό κάλυμμα.
Ροπή σύσφιξης: 26 Nm

Εικόνα 6

1. Καθαρίστε σχολαστικά τα πλαϊνά στην περιοχή των σημαδιών -D- και -A-.
2. Αφαιρέστε, όπως απεικονίζεται, τη διάσταση $a = 790$ mm από το πλαϊνό της καρότσας.
3. Κάντε ένα κάθετο σημάδι.

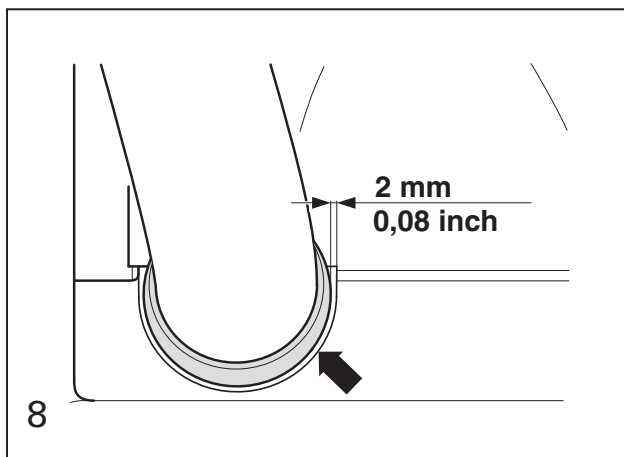
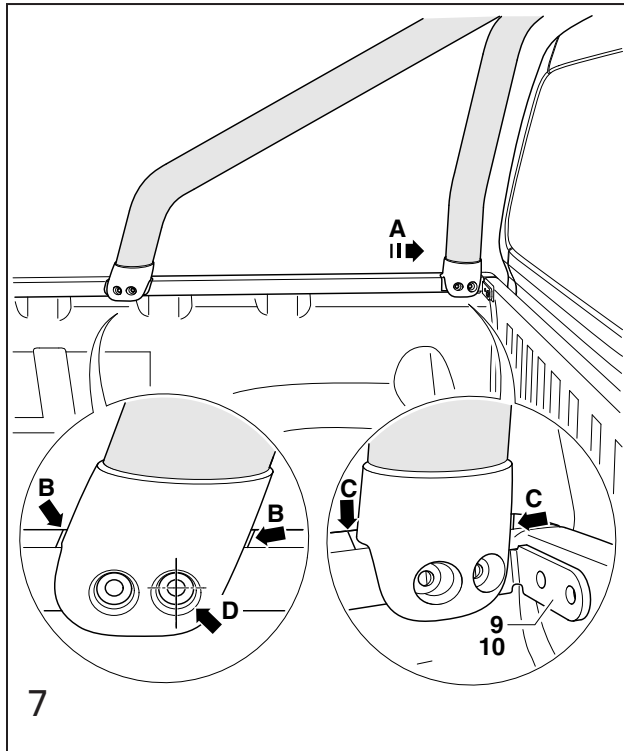

D

Abbildung 7

1. Bringen Sie den Design-Doppelrohrbügel mit einer zweiten Person in Einbauposition.
2. Schieben Sie den vorderen Rohrbügel auf beiden Fahrzeugseiten nach vorn auf Anschlag -Pfeil A-.
3. Positionieren Sie den hinteren Rohrbügel auf beiden Fahrzeugseiten, wie dargestellt, auf der Markierung -Pfeil D-.
4. Markieren Sie mit dem 8,5 mm Bohrer die 6 Bohrlöcher auf jeder Fahrzeugseite.
5. Die Einbauposition jeder Schutzkappe mit einem Abstand von etwa 2 mm umlaufend markieren -Pfeile B und C- (siehe Abbildung 8, Pfeil).
6. Nehmen Sie den Design-Doppelrohrbügel wieder ab.

GB

Figure 7

1. Bring the styling bar into installation position with a second person.
2. Push the front bar forwards onto both sides of the vehicle, until it can go no further -arrow A-.
3. Position the rear bar on both sides of the vehicle, on the marking - arrow D - as shown.
4. Mark the 6 drill holes on each side of the vehicle with the 8.5 mm drill bit.
5. Mark the installation position of each safety cap all the way around with a gap of approximately 2mm -arrows B and C- (see figure 8, arrow).
6. Remove the styling bar again.

F

Figure 7

1. Posez le double arceau de sécurité design en position de montage à l'aide d'une deuxième personne.
2. Poussez l'arceau avant des deux côtés du véhicule vers l'avant jusqu'à la butée -flèche A-.
3. Positionnez l'arceau arrière des deux côtés du véhicule, comme sur la figure, sur le repère -flèche D-.
4. Marquez les 6 forures des deux côtés du véhicule au moyen du foret de 8,5 mm.
5. Marquer la position de montage de chaque capuchon de protection sur tout le tour, à une distance d'environ 2 mm - flèches B et C- (voir Figure 8, flèche).
6. Enlevez le double arceau de sécurité design.

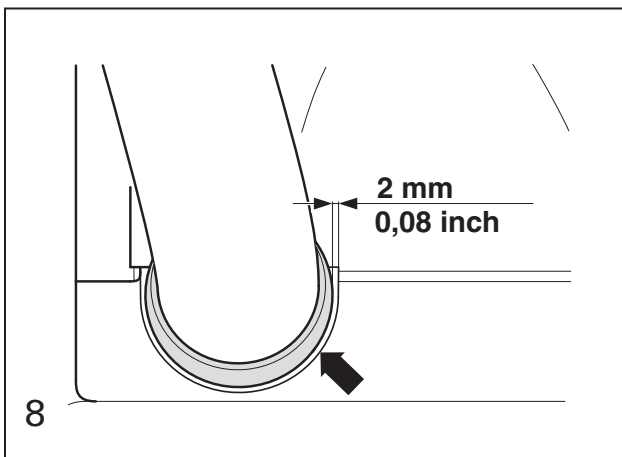
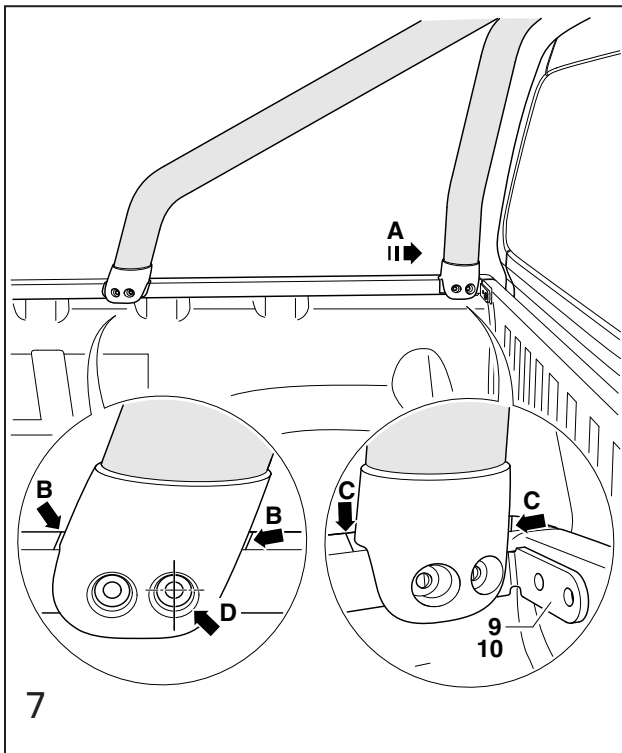

I

Fig. 7

1. Portare la staffa stilizzata a tubo doppio in posizione di montaggio; per questa operazione è necessario l'intervento di una seconda persona.
2. Spingere in avanti la staffa tubolare anteriore su entrambi i lati del veicolo fino all'arresto - freccia A-.
3. Posizionare sul contrassegno la staffa tubolare posteriore su entrambi i lati del veicolo -freccia D- procedendo come illustrato.
4. Segnare 6 fori su ogni lato del veicolo con la punta da trapano da 8,5 mm.
5. Contrassegnare tutt'intorno la posizione di montaggio di ogni cappuccio di protezione a una distanza di ca. 2 mm - frecce B e C - (vedi fig. 8, freccia).
6. Adesso rimuovere la staffa stilizzata a tubo doppio.

E

Figura 7

1. Con ayuda de otra persona, coloque el arco de diseño de doble tubo en la posición de montaje.
2. Desplace el arco de tubo delantero a ambos lados del vehículo hacia adelante hasta el tope -flecha A-.
3. Posicione el arco de tubo trasero en ambos lados del vehículo sobre las marcas -flecha D- de la forma indicada.
4. Con la broca de 8,5 mm, marque los 6 taladros en cada lado del vehículo.
5. Marque la posición de montaje de cada caperza de protección a una distancia de unos 2 mm en todo el contorno -flechas B y C- (vea la figura 8, flecha).
6. Vuelva a retirar el arco de diseño de doble tubo.

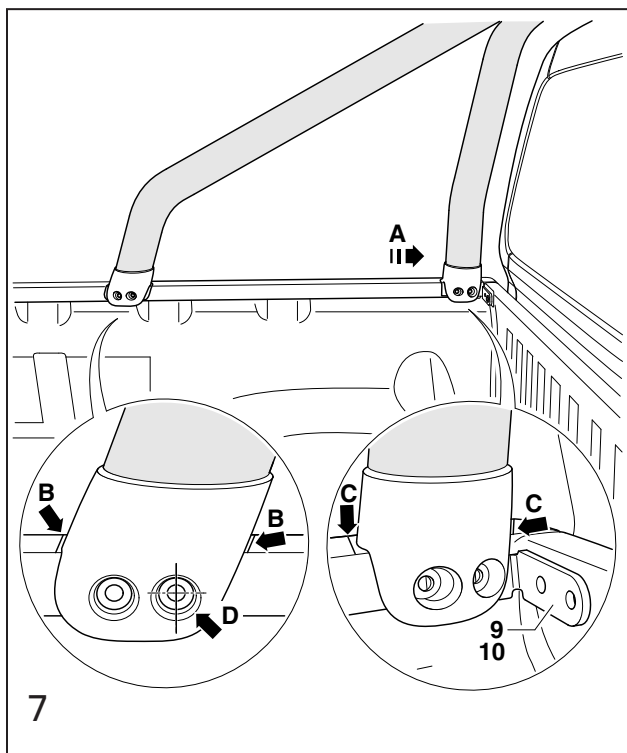

S

Avbildning 7

1. Håll designdubbelbygeln i monteringsposition med hjälp av en annan person.
2. Skjut den främre bygeln framåt på båda sidor fram till -pil A-.
3. Placera den bakre bygeln på båda sidor, som visat, fram till markeringen -pil D-.
4. Markera de 6 borrhålen med 8,5 mm-borret på båda sidor av fordonet.
5. Markera monteringspositionen för varje skyddskåpa runt om med ett avstånd på ca 2 mm -pil B och C- (se bild 8, pil).
6. Ta av designdubbelbygeln igen.



Рисунок 7

1. Установите тюнинговую сдвоенную трубчатую дугу безопасности с помощью второго человека в монтажное положение.
2. Сдвиньте переднюю трубчатую дугу безопасности по обеим сторонам автомобиля до упора вперед (стрелка А).
3. Расположите, как показано, заднюю трубчатую дугу безопасности по обеим сторонам автомобиля на разметке (стрелка D).
4. Отметьте 8,5 мм сверлом на каждой стороне автомобиля 6 сверленных отверстий.
5. Монтажное положение каждого защитного колпачка отметить по периметру расстоянием около 2 мм -стрелки В и С- (см. рисунок 8, стрелка).
6. Снимите тюнинговую сдвоенную трубчатую дугу безопасности.

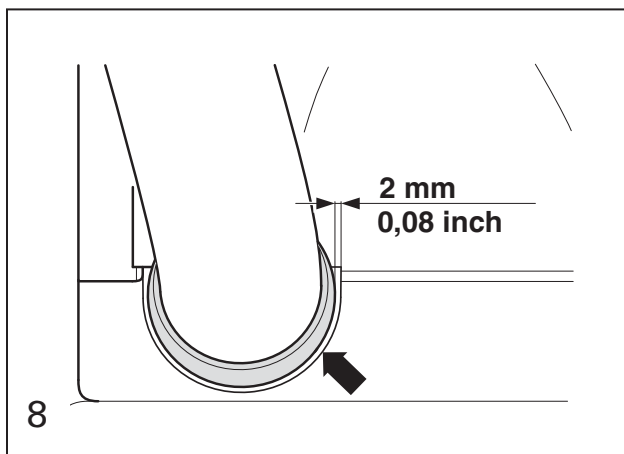
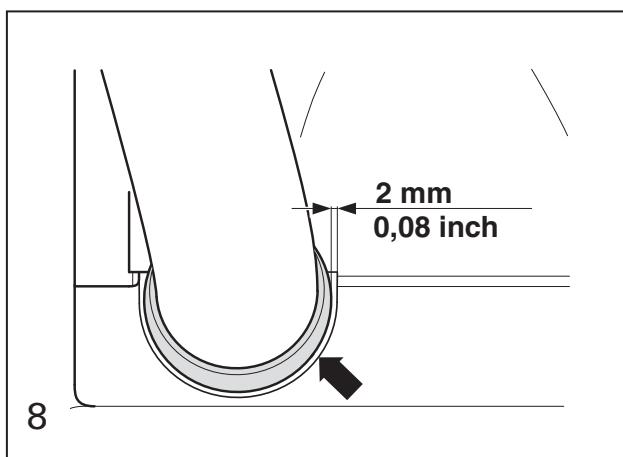
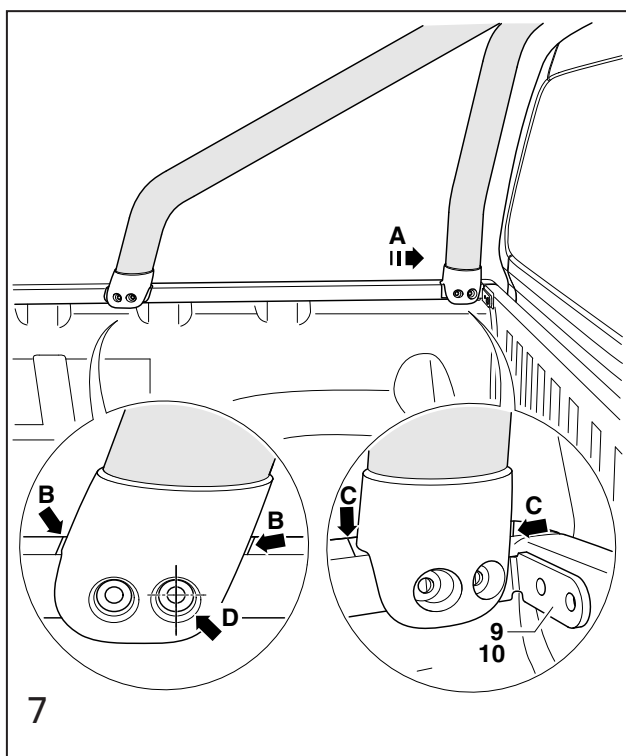

Εικόνα 7

1. Φέρτε την μπάρα διπλού σωλήνα με ένα δεύτερο άτομο σε θέση τοποθέτησης.
2. Σπρώξτε τον μπροστινό σωλήνα στις δύο πλευρές του οχήματος προς τα εμπρός μέχρι να τερματίσει -βέλος Α-.
3. Φέρτε τον πίσω σωλήνα στις δύο πλευρές του οχήματος, όπως απεικονίζεται, στο σημάδι -βέλος D-.
4. Σημαδεύετε με το τρυπάνι 8,5 mm τις 6 οπές διάτρησης σε κάθε πλευρά του οχήματος.
5. Σημαδεύετε περιμετρικά τη θέση βιδώματος κάθε προστατευτικού καλύμματος με απόσταση περίπου 2 mm - βέλη Β και С - (βλέπε εικόνα 8, βέλος).
6. Αφαιρέστε ξανά την μπάρα διπλού σωλήνα.

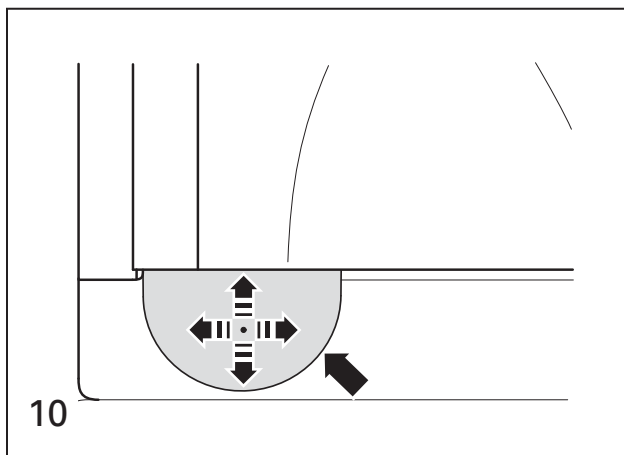
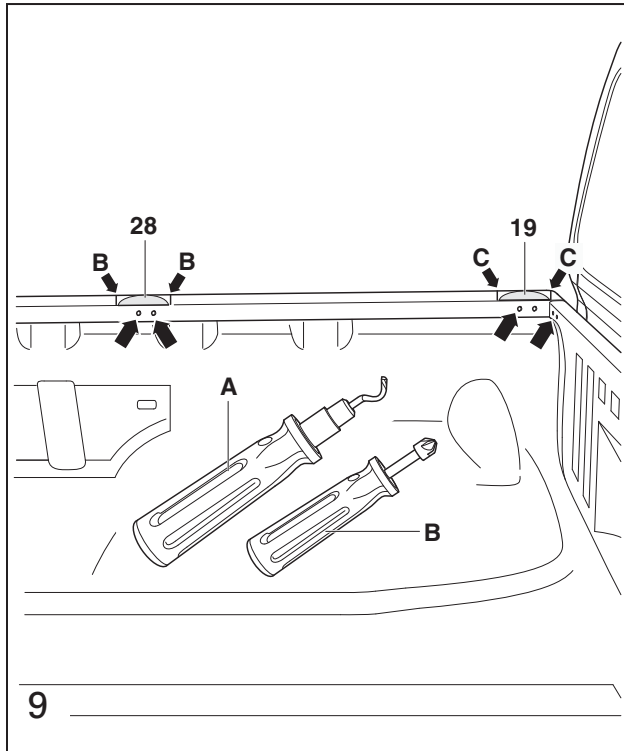

D

Abbildung 9

1. Schutzfolien -19- und -28- wie angezeigt auf beiden Seiten des Fahrzeugs, mittig zwischen den Markierungen B-B bzw. C-C, aufkleben (siehe Abbildung 10, Pfeile).
2. Können Sie jeweils die 6 Bohrlöcher -Pfeile- auf beiden Fahrzeugseiten vor.
3. Bohrlöcher mit 5 mm Bohrer vorbohren, dann mit 10 mm bohren.
4. Alle Bohrungen mit dem Entgratwerkzeug bearbeiten.

Achtung!

Alle Bohrlöcher müssen von beiden Seiten entgratet werden. Blechspäne sind sofort aufzunehmen/aufzusaugen und es ist darauf zu achten, dass keine Späne in Hohlräume der Karosserie fallen!

5. Lackaufbau (gemäß VW-Reparaturleitfaden "Lack", siehe "ELSA") herstellen:
 - 5a. Grundierung aufbringen.
 - 5b. Grundierung entsprechend der Artikelbeschreibung trocknen lassen, ggf. kann ein Heißluftfön eingesetzt werden.
 - 5c. Basislack entsprechend der fahrzeugspezifischen Lackfarbe aufbringen.
 - 5d. Basislack entsprechend der Artikelbeschreibung trocknen lassen, ggf. kann ein Heißluftfön eingesetzt werden.

Achtung!

Es dürfen keine Wachse, Beschichtungen oder Kunststoffe im gesamten Anschraubbereich (der Halter -7- bis -10-) vorhanden sein!

GB

Figure 9

1. Stick the protective films - 19- and -28- to both sides of the vehicle, centrally between the markings B-B and C-C, as shown (see figure 10, arrows).
2. Punch-mark the 6 drill holes -arrows- on both sides of the vehicle.
3. Pre-drill drill holes with 5 mm drill bit, then drill with 10 mm.
4. Finish all drill holes with the de-burring tool.

Attention!

All drill holes must be de-burred from both sides. Metal shavings are to be removed/vacuumed up immediately, and it is to be ensured that no shavings fall into the hollow space in the body!

5. Application of paint (according to VW workshop manual "Paint", see "ELSA"):
 - 5a. Apply primer:
 - 5b. Allow primer to dry in accordance with the item description. A hot-air dryer can be used, if necessary.
 - 5c. Apply base coat appropriate to the vehicle-specific paint colour.
 - 5d. Allow base coat to dry in accordance with the item description. A hot-air dryer can be used, if necessary.

Attention!

Neither waxes, coatings nor plastic parts must be present in the entire area of the fasteners and bolts (of mounting brackets -7- to -10-)!

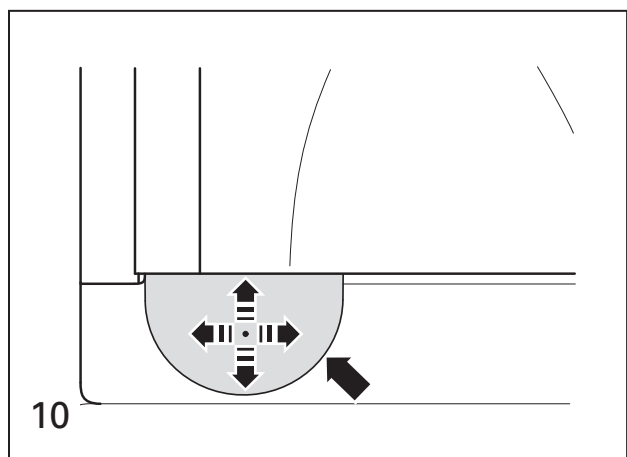
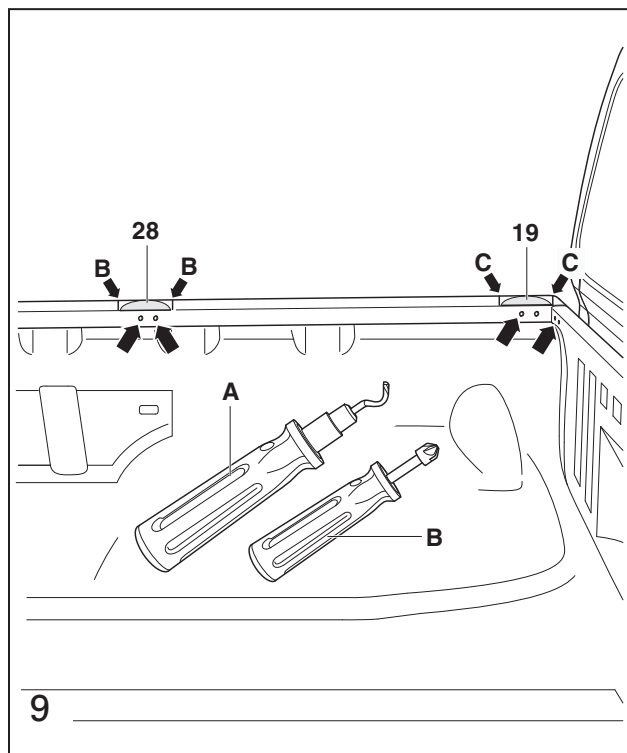

Figure 9

1. Collez les pellicules de protection -19- et -28- comme indiqué des deux côtés du véhicule, au milieu entre les repères B-B et/ou C-C (voir Figure 10, flèches).
2. Marquez avec un pointeau les 6 forures -flèche- respectivement des deux côtés du véhicule.
3. Amorcez les forures avec le foret de 5 mm, ensuite percez- les avec le foret de 10 mm.
4. Toutes les forures doivent être ébarbées avec l'outil ébarbeur.

Attention !

Toutes les forures doivent être ébarbées des deux côtés. Les copeaux de tôle doivent être éliminés/aspirés immédiatement et il faut veiller à ce que des copeaux ne tombent pas dans les espaces creux de la carrosserie !

5. Finition de peinture (suivant le guide de réparation de VW "Peinture", voir "ELSA") :
 - 5a. Appliquer la couche de fond.
 - 5b. Laissez sécher la couche de fond suivant la description du produit, si nécessaire utilisez un sècheur à air chaud.
 - 5c. Appliquer la peinture de base correspondant à la peinture spécifique au véhicule.
 - 5d. Laissez sécher la peinture de base suivant la description du produit, si nécessaire utilisez un sècheur à air chaud.

Attention !

Il ne doit pas y avoir de cire, de revêtement, ni de plastique dans l'ensemble de la zone de vissage (des supports -7- à -10-) !

Fig. 9

1. Procedere conformemente all'illustrazione per applicare le pellicole protettive -19- e -28- su entrambi i lati del veicolo, al centro tra i contrassegni B-B ovvero C-C (vedi fig. 10, frecce).
2. Bulinare rispettivamente 6 fori -frecce- su entrambi i lati del veicolo.
3. Preforare con punta da trapano da 5 mm e poi con punta da 10 mm.
4. Lavorare tutti i fori con lo sbavatore.

Attenzione!

Tutti i fori devono essere sbavati da tutti i lati. Bisogna raccogliere/aspirare immediatamente gli sfridi di lamiera evitando che gli stessi possano cadere nei recessi della carrozzeria!

5. Realizzare la vernice (in base alla guida riparazioni VW "Vernice", vedi "ELSA") :
 - 5a. Applicare la mano di fondo.
 - 5b. Lasciar essiccare la mano di fondo conformemente alla descrizione del prodotto; eventualmente utilizzare un fon ad aria calda.
 - 5c. Applicare la vernice di base conformemente alla tonalità specifica del veicolo.
 - 5d. Lasciar essiccare la vernice di base conformemente alla descrizione del prodotto; eventualmente utilizzare un fon ad aria calda.

Attenzione!

Nella zona di avvvitamento (dei supporti da -7- a -10-) non devono trovarsi cere, patinate o materiali plastici!

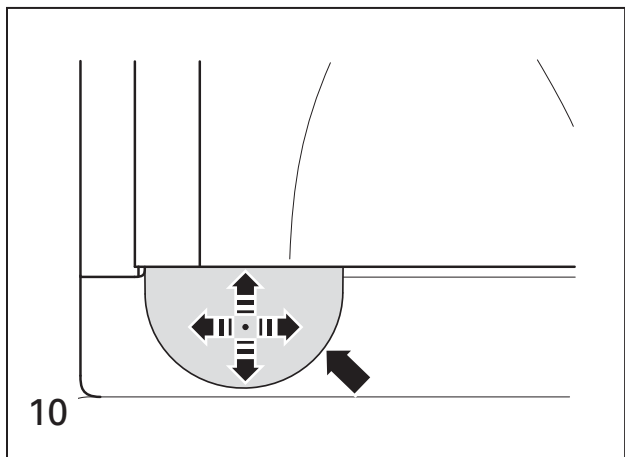
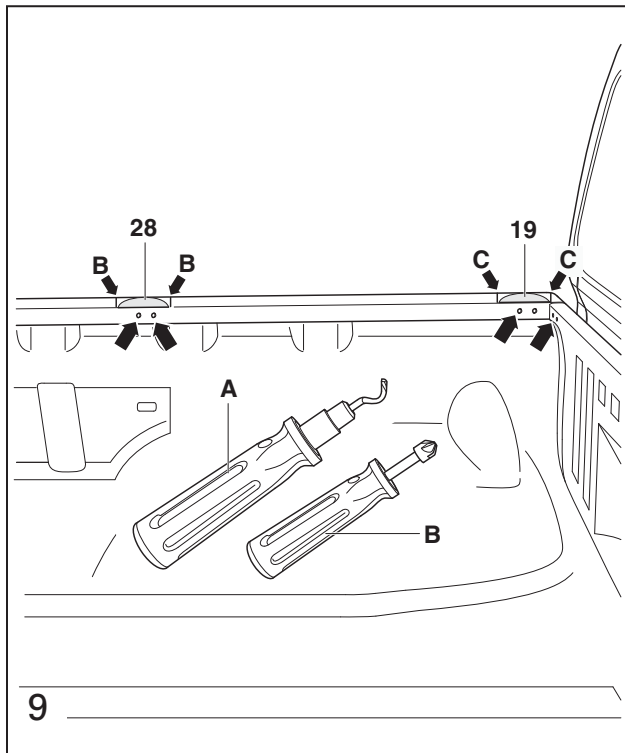

E

Figura 9

1. Pegue las láminas de protección -19- y -28- en ambos lados del vehículo, centradas entre las marcas B-B y C-C, tal como se muestra (vea la figura 10, flechas).
2. Granatee los 6 taladros -flechas- a ambos lados del vehículo.
3. Pretaladre taladros con la broca de 5 mm y a continuación taladre con 10 mm.
4. Rectifique todos los taladros con el desbarbador.

¡Atención!

Todos los taladros deben desbarbarse por ambos lados. Las virutas de chapa deben retirarse/aspirarse inmediatamente teniendo sumo cuidado de que no entren en los espacios huecos de la carrocería.

5. Restablezca la estructura de la pintura (según guía de reparaciones de VW "Pintura", ver "ELSA"):
 - 5a. Aplique imprimación.
 - 5b. Deje secar la imprimación conforme a la descripción del producto, en caso necesario puede utilizar un secador de aire caliente.
 - 5c. Aplique pintura de base acorde con la pintura específica del vehículo.
 - 5d. Deje secar la pintura de base conforme a la descripción del producto, en caso necesario puede utilizar un secador de aire caliente.

¡Atención!

No puede haber cera, recubrimiento o plástico alguno en toda la zona de atornillado (de los soportes -7- a -10-).

S

Avbildning 9

1. Limma fast skyddsfolie -19- och -28-, enligt bilden, på fordonets båda sidor, i mitten mellan markeringarna B-B och C-C (se bild 10, pilar).
2. Granulera de 6 borrhålen -pilar- på båda sidor av fordonet.
3. Förborra borrhål med 5 mm-borr, borra sedan med 10 mm-borr.
4. Bearbeta alla borrhål med gradningsverktyget.

Observera!

All borrhål måste gradas från båda sidor. Plåtspån ska tas bort omedelbart och se till att inga spån hamnar i chassits hålutrymmen!

5. Lägg på lacken (enligt VW-reparationshandboken "Lack", se "ELSA"):
 - 5a. Lägg på grundering.
 - 5b. Låt grunderingen torka enligt produktbeskrivningen, ev. kan en varmluftsfn användas.
 - 5c. Lägg på baslack i enlighet med den fordonsspecifika lackfärgen.
 - 5d. Låt baslacken torka enligt produktbeskrivningen, ev. kan en varmluftsfn användas.

Observera!

Det får inte finnas vaxer, beläggningar eller syntetiska material i infästningsområdet (för hållarna -7- till -10-)!

Рисунок 9

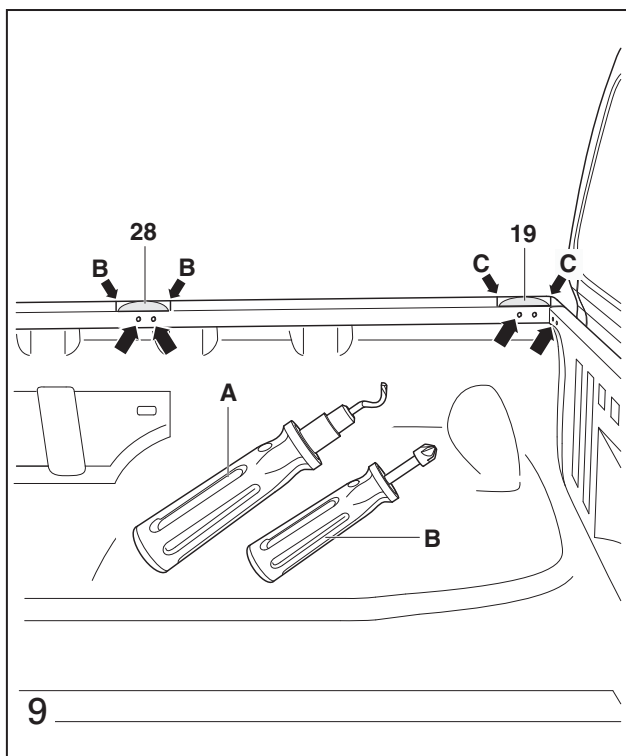

1. Наклеить, как показано, защитные плёнки (19 и 28) по обеим сторонам автомобиля посередине между метками B-B или C-C 1 (см. рисунок 10, стрелки).
2. Осуществите по обеим сторонам автомобиля предварительную наметку кернером 6 сверленных отверстий (стрелки).
3. Надсверлить сверленные отверстия 5 мм сверлом, а затем расточить 10 мм сверлом.
4. Обработать все отверстия инструментом для снятия заусенцев.

Внимание!

Необходимо снять с обеих сторон заусенцы со сверленных отверстий. Незамедлительно собрать/всосать стружку и обратить внимание на то, чтобы стружка не упала в полые пространства кузова!

5. Восстановить лакокрасочную систему (в соответствии с руководством по ремонту VW "Лак", см. "ELSA"):
- 5a. Нанести грунтовое покрытие.
- 5b. Дать высохнуть грунтовому покрытию в соответствии с описанием продукта; при необходимости, можно использовать фен.
- 5c. Наносить грунт-эмаль в соответствии с соответствующей эмалью автомобиля.
- 5d. Дать высохнуть грунт-эмали в соответствии с описанием продукта; при необходимости, можно использовать фен.

Внимание!

По всей зоне привертывания (держателей с -7- по -10-) не должно быть восков, покрытий или синтетических материалов!

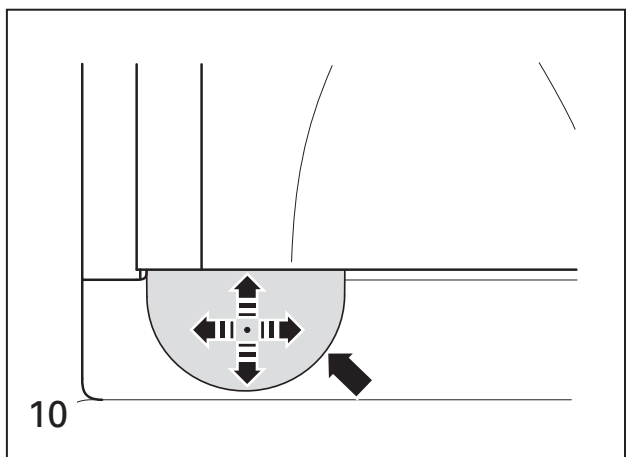

Εικόνα 9

1. Κολλήστε τις προστατευτικές μεμβράνες -19- και -28- όπως απεικονίζεται στις δύο πλευρές του οχήματος, στο κέντρο ανάμεσα στα σημάδια B-B και C-C αντίστοιχα (βλέπε εικόνα 10, βέλη).
2. Ποντάρτε τις 6 οπές διάτρησης - βέλη - στις δύο πλευρές του οχήματος.
3. Τρυπήστε αρχικά τις οπές διάτρησης με τρυπάνι 5 mm, και ανοίξτε τις στη συνέχεια με τρυπάνι 10 mm.
4. Επεξεργαστείτε όλες τις οπές διάτρησης με το εργαλείο αφαίρεσης γρεζιών.

Προσοχή!

Πρέπει να αφαιρέσετε τα γρέζια από όλες τις οπές διάτρησης και από τις δύο πλευρές. Πρέπει να απομακρύνετε/απορροφάται αμέσως τα γρέζια της λαμάρνας και πρέπει να προσέχετε ώστε να μην πέσουν γρέζια στις κοιλότητες του αμαξώματος!

5. Δημιουργήστε τη δομή της βαφής (σύμφωνα με τον οδηγό επισκευής VW "Βαφή", βλέπε "ELSA"):
- 5a. Επιστρώστε αστάρι.
- 5b. Αφήστε το αστάρι να στεγνώσει σύμφωνα με την περιγραφή του προϊόντος, μπορείτε ενδεχομένως να χρησιμοποιήσετε πιστόλι θερμού αέρα.
- 5c. Επιστρώστε τη βαφή βάσης σύμφωνα με το χρώμα του οχήματος.
- 5d. Αφήστε τη βασική βαφή να στεγνώσει σύμφωνα με την περιγραφή του προϊόντος, μπορείτε ενδεχομένως να χρησιμοποιήσετε πιστόλι θερμού αέρα.

Προσοχή!

Δεν επιτρέπεται να υπάρχουν κεριά, επιστρώσεις ή πλαστικά σε ολόκληρη την περιοχή τοποθέτησης βιδών (στις βάσεις -7- έως -10-)!

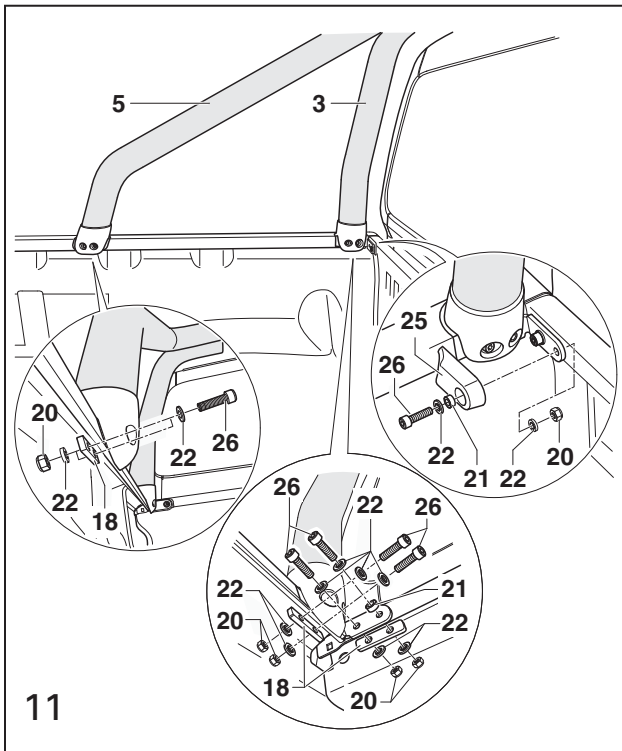
D**Abbildung 11**

1. Bringen Sie den Design-Doppelrohrbügel in Einbauposition.
2. Schrauben Sie, wie angezeigt, die Rohrbügel -3- und -5- auf beiden Seiten des Fahrzeugs handfest an.
3. Schrauben Sie die 4 Schrauben zur vorderen Ladebordwand mit 26 Nm fest. Drehen Sie die inneren Schrauben wieder heraus und montieren Sie jeweils die Abdeckung -25-. Schrauben Sie die Schrauben mit 26 Nm wieder fest.

Abbildung 12

1. Schrauben Sie alle Verbindungen mit dem erforderlichen Drehmoment fest.
Schrauben -17- = 2 Nm (bis der Spalt geschlossen ist [Pfeil in der Lupe])
Schrauben -26- = 26 Nm
Schrauben -27- = 15 Nm

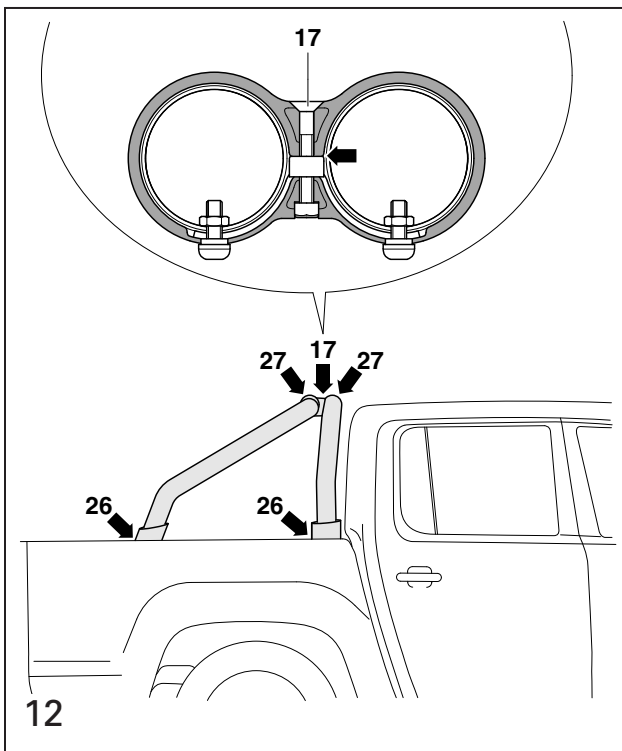
**GB****Figure 11**

1. Bring the styling bar into installation position.
2. Bolt the tubes -3- and -5- hand-tight onto both sides of the vehicle, as indicated.
3. Twist the 4 bolts tightly up to the front side of the lift-gate with 26 Nm. Twist the inner bolts out again and mount the cover -25- onto each. Twist the bolts tight again with 26 Nm.

Figure 12

1. Twist all joints tight with the necessary torque.
Bolts -17- = 2 Nm (until the gap is closed [arrow in the exploded detail])
Bolts -26- = 26 Nm
Bolts -27- = 15 Nm

F

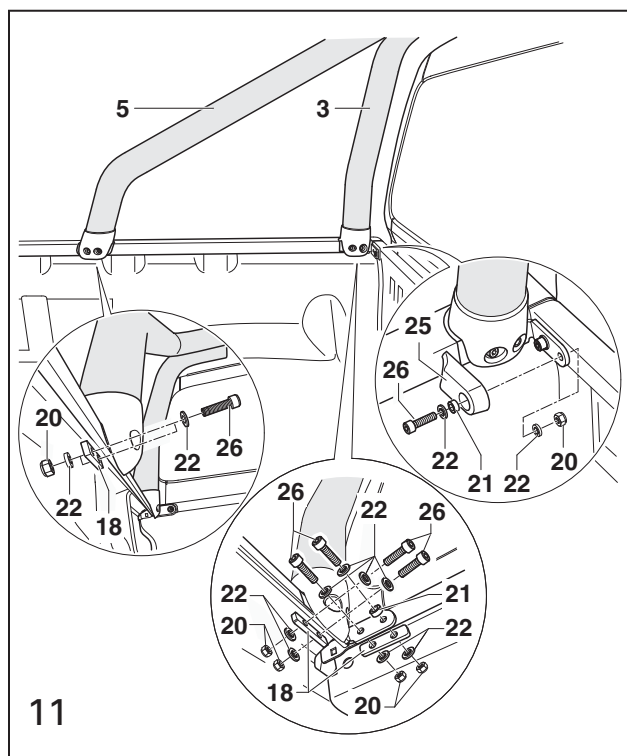
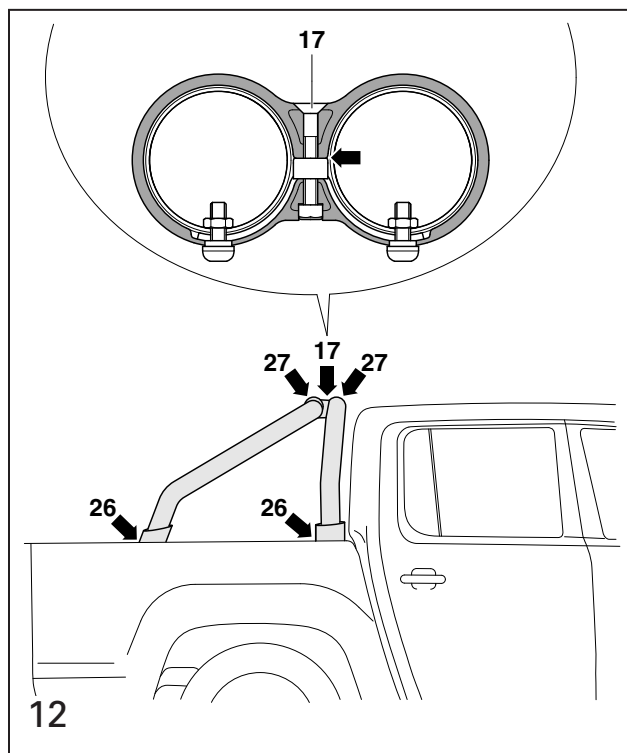

Figure 11

1. Posez le double arceau de sécurité design en position de montage.
2. Vissez à la main, comme indiqué, les arceaux -3- et -5- des deux côtés du véhicule.
3. Vissez les 4 vis pour le hayon de chargement avant avec 26 Nm. Dévissez de nouveau les vis intérieures et montez respectivement le cache -25-. Revissez les vis avec 26 Nm.

Figure 12

1. Vissez à fond tous les raccords avec le couple de serrage requis.
 Vis -17- = 2 Nm (jusqu'à ce que la fente soit obstruée [flèche dans la loupe])
 Vis -26- = 26 Nm
 Vis -27- = 15 Nm



I

Fig. 11

1. Portare la staffa stilizzata a tubo doppio in posizione di montaggio.
2. Avvitare manualmente le staffe tubolari -3- e -5- su entrambi i lati del veicolo.
3. Serrare con 26 Nm le 4 viti della sponda di caricamento anteriore. Svitare nuovamente le viti interne e montare rispettivamente la copertura -25-. Riserrare le viti con 26 Nm.

Fig. 12

1. Avvitare tutti i collegamenti con la coppia necessaria.
 Viti -17- = 2 Nm (fino a che la fessura non sarà chiusa [freccia nella lente d'ingrandimento])
 Viti -26- = 26 Nm
 Viti -27- = 15 Nm

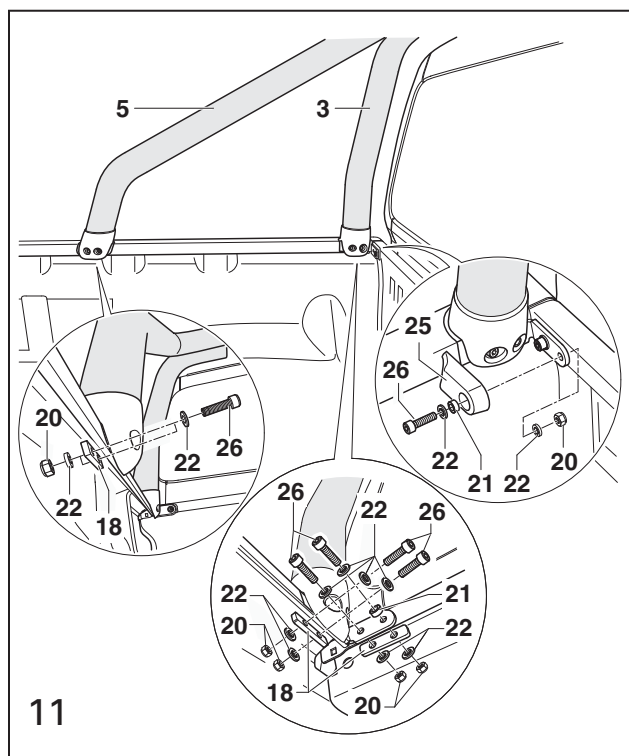
E**Figura 11**

1. Coloque el arco de diseño de doble tubo en la posición de montaje.
2. Atornille los arcos de tubo -3- y -5- de la forma indicada en ambos lados del vehículo con la mano.
3. Atornille los 4 tornillos de unión con la pared de la cabina con un par de apriete de 26 Nm. Vuelva a desenroscar los tornillos interiores y monte cada una de las cubiertas -25-. Vuelva a atornillar los tornillos con un par de apriete de 26 Nm.

Figura 12

1. Atornille todas las uniones con el par de apriete requerido.
Tornillos -17- = 2 Nm (hasta que no haya holgura [flecha de la lupa])
Tornillos -26- = 26 Nm
Tornillos -27- = 15 Nm

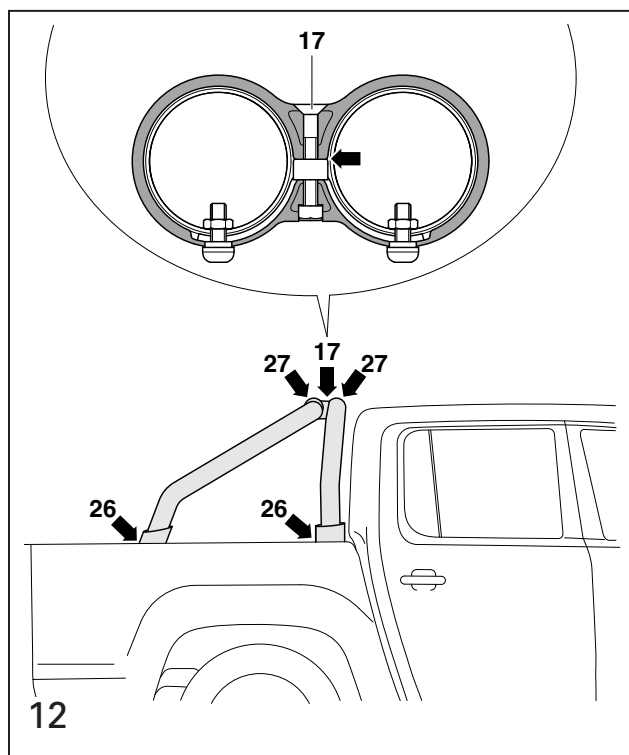
S**Avbildning 11**

1. Sätt designdubbelbygeln i monteringsposition.
2. Skruva, som visat, fast bygel -3- och -5- på båda sidor av fordonet med handen.
3. Skruva fast de 4 skruvarna till den främre flakkanten med 26 Nm. Skruva ur de inre skruvarna igen och montera skyddet -25-. Skruva fast skruvarna igen med 26 Nm.

Avbildning 12

1. Skruva fast alla förbindelser med korrekt vridmoment.
Skruvar -17- = 2 Nm (tills spalten är stängd [pil i luppen])
Skruvar -26- = 26 Nm
Skruvar -27- = 15 Nm



Рисунок 11

1. Установите тюнингую сдвоенную трубчатую дугу безопасности в монтажное положение.
2. Привинтите усилием руки по обеим сторонам автомобиля, как показано, трубчатые дуги безопасности -3- и -5-.
3. Завинтите до отказа 4 винта к переднему грузоподъемному борту платформы с 26 Нм. Вывинтите внутренние винты и смонтируйте кожух -25-. Завинтите обратно до отказа винты с 26 Нм.

Рисунок 12

1. Завинтите до отказа все соединения с требуемым моментом вращения.
 Винты -17- = 2 Нм (пока зазор не закроется [стрелка в лупе])
 Винты -26- = 26 Нм
 Винты -27- = 15 Нм

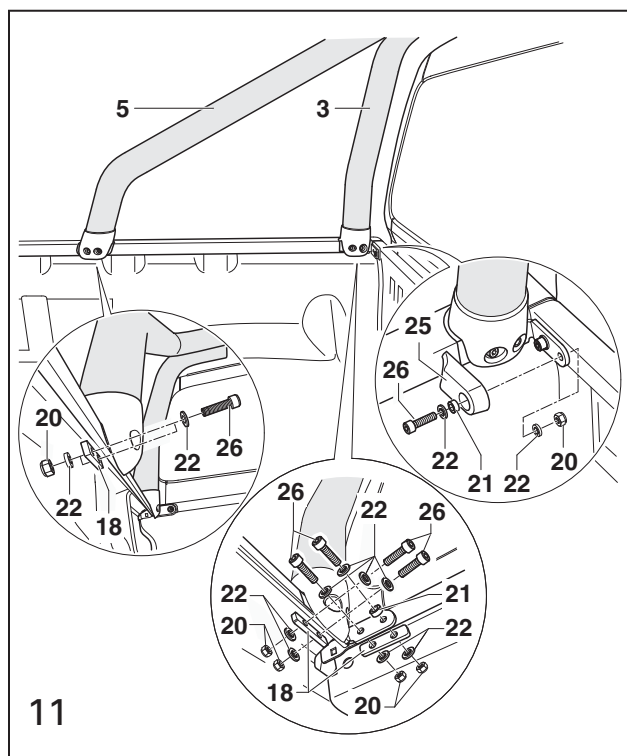
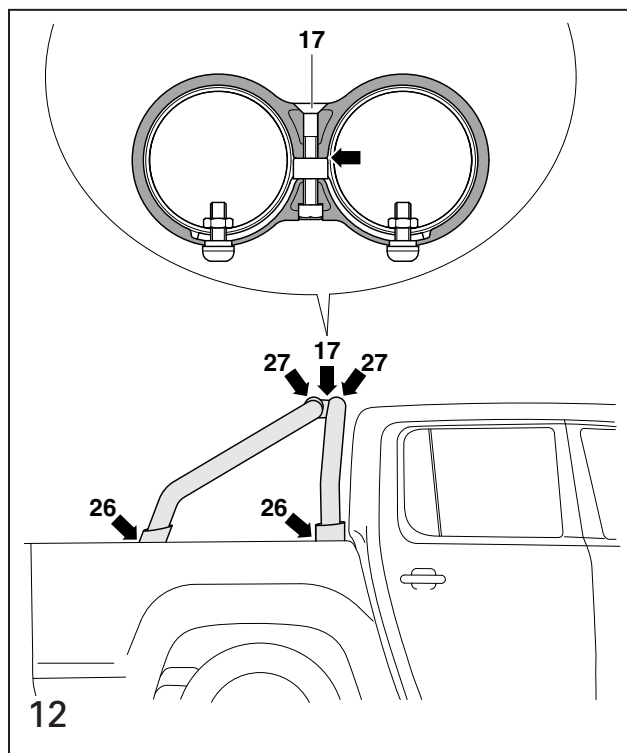

Εικόνα 11

1. Φέρτε την μπάρα διπλού σωλήνα σε θέση τοποθέτησης.
2. Βιδώστε με το χέρι, όπως απεικονίζεται, τους σωλήνες -3- και -5- στις δύο πλευρές του οχήματος.
3. Σφίξτε τις 4 βίδες για το μπροστινό τοίχωμα της καρότσας με 26 Nm. Ξεβιδώστε ξανά τις εσωτερικές βίδες και τοποθετήστε το προστατευτικό κάλυμμα -25-. Σφίξτε ξανά τις βίδες με 26 Nm.

Εικόνα 12

1. Σφίξτε όλες τις συνδέσεις με την απαραίτητη ροπή .
 Βίδες -17- = 2 Nm (μέχρι να κλείσει το διάκενο [βέλος στον μεγεθυντικό φακό])
 Βίδες -26- = 26 Nm
 Βίδες -27- = 15 Nm