



Original Zubehör  
Genuine Accessories  
Accessoires d'Origine

## Anbau-Anweisung

## Kupplungskugel mit Halterung

Teilenummer

# 1T0 092 155 A

Distributed by Votex GmbH  
USA: Distributed by  
Volkswagen of America, Inc.  
Auburn Hills / MI

Printed in Germany  
by Votex GmbH

## D

### Zugfahrzeug

Hersteller: VOLKSWAGEN AG

**Modell: Touran**

**Amtl. Typ-Bez.: 1T**

Die vom Fahrzeughersteller für obiges Modell maximal zugelassene Anhängelast bzw. Stützlast in kg: siehe Fahrzeugschein/Betriebsanleitung.

### Kupplungskugel mit Halterung:

Technische Daten:

Oris Typ.	E 378
EG-Nr.:	e1*94/20-1257
D-Wert:	10,2 kN
Zul. Stützlast:	75 kg

Der geprüfte D-Wert beträgt 10,22kN. Dieser entspricht zum Beispiel einer Anhängelast von 1800 kg und einem zulässigen Gesamtgewicht von 2470 kg. Maßgebend sind jedoch die Angaben des Fahrzeugbriefes / Fahrzeugscheins. Der geprüfte D-Wert darf nicht überschritten werden. Die zulässige Stützlast nicht überschreiten.

Die Anhängervorrichtung dient zum Ziehen von Anhängern, welche mit Zugkugelpkupplungen ausgerüstet sind und zum Betrieb von Lastenträgern, welche für die Montage auf der Kupplungskugel zugelassen sind.

Artfremde Benutzung ist verboten.

Der Betrieb muß den Straßenverhältnissen angepaßt werden.

Die vom Fahrzeughersteller serienmäßig genehmigten Befestigungspunkte sind eingehalten.

In EG- und nicht EG-Ländern ist nach den dort geltenden Bestimmungen zu verfahren.

Diese Montage- und Bedienungsanleitung ist den Kfz.-Papieren beizufügen.

### Die elektrische Anlage

ist nach ISO 1724 (7-polig) und ISO 11446 (13-polig) zu verlegen. Der Steckdosenhalter ist für den wahlweisen Anbau einer 7 - oder 13-poligen Steckdose vorbereitet.

### ACHTUNG:

Durch den Anhängerbetrieb werden die Fahreigenschaften des Fahrzeuges eingeschränkt und fordern vom Fahrer erhöhte Aufmerksamkeit.

Der Anhängerbetrieb stellt erhöhte Forderungen an das Kühlsystem. Evtl. erforderliche Umbaumaßnahmen an der Kühlung sind bei der Vertragswerkstatt zu erfragen. Hinweise dazu enthält der Ratgeber „Anhängerbetrieb“.

### ACHTUNG:

Die KmH ist ein Sicherheitsteil und darf nur von Fachpersonal montiert werden. Sofern Ersatzteile erforderlich werden, dürfen diese nur von Fachpersonal am **unbeschädigten Originalteil** verbaut werden.

Dieser Austausch bzw. Ersatz von Bauteilen darf nur von einer autorisierten VW- bzw. Audi-Werkstatt durchgeführt werden.

Umbauten an der KmH sind verboten. Sie führen zum Erlöschen der Betriebserlaubnis.

Die KmH einschließlich aller Montage- teile wiegt 17,6 kg. Bitte berücksichtigen Sie, daß sich das Leergewicht Ihres Kfz nach Montage der KmH um diesen Betrag erhöht.

Der Kugelkopf ist stets sauberzuhalten und leicht zu fetten.

Werden jedoch Spurstabilisierungseinrichtungen benutzt, muß die Kupplungskugel fettfrei sein. Die Hinweise in den jeweiligen Betriebsanleitungen beachten.

Der Durchmesser des Kugelkopfes ist von Zeit zu Zeit zu überprüfen. Sobald an einer beliebigen Stelle ein Durchmesser von 49 mm erreicht ist, darf die KmH aus Sicherheitsgründen nicht mehr benutzt werden.

### Hinweis:

Im Bereich der Anlageflächen der AHK mit dem Kfz, muß Unterbodenschutz, Hohlraumversiegelung (Wachs) oder Dämpfungsmaterial entfernt werden. Evtl. Bohrspäne entfernen und blanke Karosseriestellen (z. B. Bohrungen) mit Rostschutzfarbe nachbehandeln.



Original Zubehör  
Genuine Accessories  
Accessoires d'Origine

## Mounting Instructions

## Coupling ball with bracket

Part number

# 1T0 092 155 A

Distributed by Votex GmbH  
USA: Distributed by  
Volkswagen of America, Inc.  
Auburn Hills / MI

Printed in Germany  
by Votex GmbH

## GB

### Towing vehicle

Manufacturer: VOLKSWAGEN AG

### Model: Touran

### Official Model Designation: 1T

Refer to vehicle registration documents / Owner's Manual for the maximum permissible trailer load or drawbar load in kg approved by the manufacturer for the above model.

### Coupling ball with bracket:

Technical data:

Oris-Model:	E 378
EC-No.:	e1*94/20-1257
Drawbar ratio:	10,22 kN
Perm. drawbar load:	75 kg

The tested drawbar ratio is 10,22 kN. This equals, for example, a trailer load of 1800 kg and a permissible gross weight of 2470 kg. The applicable figures though are those stated in the vehicle registration documents. The tested drawbar ratio must not be exceeded. Do not exceed the permissible drawbar load.

The towing hitch is designed for towing trailers fitted with a towing ball coupling and for operating load carrying systems, which have been approved for hitching onto the coupling ball.  
Any other use is forbidden.  
Operation must suit the road conditions.

The manufacturer's standard approved fixing points are used.

In EC and non-EC countries, adopt the relevant procedure in accordance with local regulations.

These fitting and operating instructions must accompany the vehicle documents.

### Electrical system

should be installed in accordance with ISO 1724 (7-pin) or ISO 11446 (13-pin).

The socket mount is prepared for alternatively fitting a 7-pin or 13-pin socket.

### IMPORTANT:

The handling characteristics of the vehicle are restricted when towing a trailer and demand greater attention from the driver. Trailer operation places increased demands on the cooling system. Any necessary reconstruction measures to the cooling system must be ascertained by contractual workshops. The "Trailer Operation" guide contains additional information.

### IMPORTANT:

The coupling ball with bracket is a safety component and must only be attached by a properly qualified person. If replacement parts are needed, these should be attached to the **undamaged original** part only by a properly qualified person. Components may be exchanged or replaced only by an authorized VW or Audi workshop.  
Modifications of the coupling ball with bracket are forbidden.  
Any modifications will nullify the type approval.

The coupling ball with bracket including all the parts for fitting weighs 17,6 kg. Please note that the unladen weight of your vehicle is increased by this amount after fitting the coupling ball with bracket.

The ball head should always be kept clean and slightly greased.  
However, if track stabilization equipment is used, the ball coupling must be grease-free. Please follow information given in the respective operating instructions.

The diameter of the ball head should be inspected from time to time. As soon as a diameter of 49 mm is reached at any time, the coupling ball and bracket must not longer be used for safety reasons.

### Note:

Underseal coating, cavity protection (wax) or sound insulation material must be removed in the area of the contact surfaces between the towing hitch and the vehicle. Remove any drilling swarf and treat exposed metallic body parts (e.g. drilled holes) with antirust paint.



Original Zubehör  
Genuine Accessories  
Accessoires d'Origine

## Notice de montage

## Boule d'attelage avec support

Numero de pièce /

# 1T0 092 155 A

Distributed by Votex GmbH  
USA: Distributed by  
Volkswagen of America, Inc.  
Auburn Hills / MI

Printed in Germany  
by Votex GmbH

## F

### Véhicule tracteur

Constructeur : VOLKSWAGEN AG

### Modèle: Touran

>>

### Désignation officielle: 1T

Pour la charge tractée et la force d'appui maximales autorisées par le constructeur pour le modèle ci-dessus, voir la carte grise du véhicule et la documentation fournie

### Boule d'attelage avec support:

Caractéristiques techniques:

Type Oris:	E 378
No CE:	e1*94/20-1257
Valeur D au timon:	10,22 kN
Force d'appui autorisée:	75 kg

La valeur D mesurée, de 10,22 kN, correspond à une charge tractée de 1800 kg et à un poids total en charge de 2470 kg. Toutefois, ce sont les indications portées sur la carte grise qui sont déterminantes. La valeur D, ni la force d'appui autorisée ne doivent être dépassées.

Le dispositif d'attelage sert à tracter des remorques équipées de systèmes d'attelage correspondants et à la mise en place de porteurs dont le montage sur la boule d'attelage est autorisé.

Toute utilisation de la boule d'attelage autre que celle prévue est interdite.

Tenir compte des conditions de circulation.

Les points de fixation agréés de série par le constructeur de véhicules sont respectés.

Hors de l'Allemagne, qu'il s'agisse ou non de pays appartenant à l'Union Européenne, ce sont les dispositions nationales qui priment.

Joindre cette notice de montage et d'utilisation aux papiers du véhicule.

### Système électrique

A installer conformément à ISO 1724 (7 broches) ou à ISO 11446 (13 broches). Le support de prise est conçu pour recevoir la prise à 7 ou à 13 broches.

### ATTENTION!

Le fait de tracter une remorque modifie les caractéristiques routières du véhicule et exige une attention accrue de la part du conducteur.

Lorsqu'une remorque est tractée, le système de refroidissement doit faire face à des contraintes supplémentaires. Consulter le garagiste concessionnaire au sujet des éventuelles transformations nécessaires sur le système de refroidissement. Le guide "Tracter une remorque" contient des informations à ce sujet.

### ATTENTION!

La boule d'attelage participe à la sécurité routière. Elle doit être montée par un personnel qualifié. Si des pièces de rechange sont nécessaires, elles doivent également être montées par un personne qualifié, **sur pièce d'origine intacte**. Ce remplacement de pièces est à effectuer exclusivement dans un atelier agréé VW ou Audi.

Toute transformation de la boule d'attelage est interdite et entraîne l'annulation de l'autorisation d'exploitation.

La boule d'attelage complète pèse 17,6 kg. Tenir compte du fait que ceci augmente d'autant le poids à vide du véhicule.

La boule d'attelage doit toujours être propre et légèrement graissée. Toutefois, la boule d'attelage doit être dégraissée en cas d'utilisation de systèmes de stabilisation directionnelle. Observer les indications qui figurent dans les modes d'emploi correspondants.

Contrôler à intervalles réguliers le diamètre de la boule d'attelage. Dès qu'à un quelconque endroit, le diamètre de la boule ne fait plus que 49 mm, le dispositif d'attelage ne doit plus être utilisé, pour des questions de sécurité.

### Remarque:

Aux endroits où le dispositif d'attelage est au contact du véhicule, il faut enlever le produit de protection du bas de caisse, la cire injectée dans les cavités ou le matériau d'isolation. Retirer les éventuels copeaux de perçage et traiter les parties de la carrosserie mises à nu (par ex. les perçages), à la peinture antirouille.



Original Zubehör  
Genuine Accessories  
Accessoires d'Origine

## Istruzioni di montaggio

## Giunto sferico di traino con supporto

Numero delle parti

# 1T0 092 155 A

Distributed by Votex GmbH  
USA: Distributed by  
Volkswagen of America, Inc.  
Auburn Hills / MI

Printed in Germany  
by Votex GmbH

### I

#### Motrice

Costruttore: VOLKSWAGEN AG

#### Modello: Touran

#### Denominazione ufficiale tipo: 1T

Il carico massimo trainato ammesso indicato dal Costruttore del veicolo per il modello sopra menzionato il carico sul timone in kg: vedi Libretto di circolazione / Istruzioni per l'uso.

#### Giunto sferico di traino con supporto:

Caratteristiche tecniche:

Oris Tip:	E 378
No.reg.:	e1*94/20-1257
Valore D:	10,22 kN
Carico ammesso:	75 kg

Il valore D controllato è di 10,22 kN, corrispondente, ad esempio, ad un peso rimorchiato di 1800 kg e ad un peso totale ammesso di 2470 kg.

A tal fine sono determinanti le indicazioni riportate sulla lettera/scheda del veicolo. E' vietato superare il valore D controllato. Non superare il carico sul timone ammesso.

Il gancio di traino serve al traino di rimorchi dotati del rispettivo tipo di aggancio e all'utilizzo di portacarichi omologati per il montaggio sul giunto sferico.

Non è ammesso alcun uso diverso da quello specificato.

L'impiego deve essere adattato alle relative condizioni stradali.

I punti di fissaggio di serie autorizzati dal costruttore del veicolo vengono rispettati. Nei paesi comunitari ed extra comunitari valgono le disposizioni locali.

Nei paesi extra comunitari valgono le disposizioni locali.

Le presenti istruzioni di montaggio e di uso vanno allegate ai documenti del veicolo.

**L'impianto elettrico** deve essere installato in conformità a ISO 1724 (a 7 poli) e ISO 11446 (a 13 poli). Il supporto della presa di corrente è predisposto per il montaggio di una presa a 7 o 13 poli.

#### AVVERTENZA:

L'aggancio del rimorchio comporta una sensibile limitazione delle caratteristiche di marcia del veicolo e richiede maggiore attenzione da parte del conducente. L'esercizio di rimorchio mette sotto sforzo il sistema di raffreddamento. Richiedere presso l'officina autorizzata eventuali modifiche da apportare all'impianto di raffreddamento. L'opuscolo "Esercizio di rimorchio" contiene indicazioni a tal riguardo.

#### AVVERTENZA:

Il giunto sferico è un elemento di sicurezza e deve essere montato esclusivamente da personale specializzato. Nel caso in cui si rendano necessari ricambi, essi devono essere installati solo da personale specializzato **sul pezzo originale integro**.

La sostituzione di componenti del giunto sferico può essere eseguita solo da officine autorizzate.

Non sono ammesse modifiche del giunto sferico, esse portano automaticamente all'invalidamento dell'omologazione.

Il giunto sferico, completo di tutti i particolari di montaggio, pesa complessivamente 17,6 kg. Tenere presente che a montaggio avvenuto del giunto il peso a vuoto del veicolo viene maggiorato del succitato carico.

Mantenere sempre pulito e ingrassare leggermente l'elemento sferico. Qualora si utilizzino invece dei dispositivi stabilizzatori di scartamento, l'elemento sferico deve essere privo di grasso. Rispettare a tal riguardo le indicazioni fornite nelle rispettive istruzioni di esercizio.

Controllare regolarmente il diametro della sfera. Non appena in una zona qualsiasi il diametro raggiunge 49 mm, il giunto sferico di traino non deve essere più utilizzato per ragioni di sicurezza.

#### Avvertenza:

Rimuovere la protezione sottoscocca, lo strato protettivo dello scatolato (cera) o il materiale insonorizzante nella zona di contatto tra il gancio di traino e il veicolo. Rimuovere gli eventuali trucioli e trattare con anticorrosivo le parti nude della carrozzeria (ad es. i fori).



Original Zubehör  
Genuine Accessories  
Accessoires d'Origine

## Montage-instructie

## Trekhaak met bevestigingsdelen

Onderdeelnummer

# 1T0 092 155 A

Distributed by Votex GmbH  
USA: Distributed by  
Volkswagen of America, Inc.  
Auburn Hills / MI

Printed in Germany  
by Votex GmbH

### NL

#### Trekkend voertuig

Fabrikant: VOLKSWAGEN AG

#### Model: Touran

#### Ambtl. typeaand.: 1T

Zie voor de door de autofabrikant voor bovengenoemd model maximaal toelaatbare aanhangwagenbelasting, resp. kogeldruk in kilogram het kentekenbewijs / de handleiding.

#### Trekhaak met bevestigingsdelen:

Technische gegevens:

Oris type:	E 378
EG.-nr.:	e1*94/20-1257
D-waarde:	10,22 kN
Toel. kogeldruk:	75 kg

De gecontroleerde D-waarde bedraagt 10,22 kN.

Deze waarde komt overeen met b.v. een aanhangwagengewicht van 1800 kg en een GVW van 2470 kg.

Bepalend zijn echter de specificaties van het kentekenbewijs.

De gecontroleerde D-waarde mag niet worden overschreden. Overschrijd de toelaatbare kogeldruk niet.

De trekhaak is voor het trekken van aanhangwagens die van een kogelkoppeling zijn voorzien en het gebruik van lastdraggers die voor montage de koppelingskogel zijn toegestaan. Andersoortig gebruik is verboden. Het gebruik moet aan de wegconditie worden aangepast.

De door de autofabrikant standaard goedgekeurde bevestigingspunten zijn aangehouden

Wanneer de trekhaak achteraf wordt gemonteerd, moet de bevestiging voldoen aan de wettelijke voorschriften.

Deze montage- en gebruikshandleiding moet aan de autopapieren worden toegevoegd.

**Het elektrische gedeelte** dient te worden aangesloten conform ISO 1724 (7-polig) en ISO 11446 (13-polig). De contactdooshouder is voorbereid op montage van een 7- of 13-polige contactdoos.

#### ATTENTIE:

Het trekken van een aanhangwagen heeft een nadelige invloed op de rijeigenschappen van de auto en vereist een grotere aandacht van de bestuurder.

Door het gebruik van een aanhanger worden hogere eisen gesteld aan het koelsysteem. Evt. vereiste ombouwmaatregelen aan de koeling moeten bij het erkende garagebedrijf aangevraagd worden. Aanwijzingen hiervoor vindt u in het handboekje "Gebruik van een aanhanger".

#### ATTENTIE:

De trekhaak moet aan de veiligheidseisen voldoen en mag alleen worden gemonteerd door vakpersoneel. Voorzover nieuwe onderdelen nodig zijn, mogen deze uitsluitend door vakpersoneel op de **onbeschadigde originele** trekhaak worden gemonteerd. Bovenstaande werkzaamheden mogen uitsluitend door een erkende VW-, resp. Audi-dealer worden verricht.

Wijzigingen aan de trekhaak met bevestigingsdelen zijn verboden. Ze leiden tot het intrekken van de toestemming voor gebruik.

De trekhaak inclusief alle bevestigingsdelen weegt 17,6 kg. Wees erop bedacht dat het lediggewicht van uw auto na het monteren van de trekhaak met dit gewicht verhoogd is.

Houd de trekhaakkogel altijd schoon en dun ingeet.

Wanneer een spoorstabilisator wordt gebruikt, moet de koppelingskogel vetvrij zijn. De instructies in de betreffende handleidingen in acht nemen.

Controleer van tijd tot tijd de diameter van de trekhaakkogel. Zodra de diameter op een willekeurig punt 49 mm bedraagt, mag de trekhaak om veiligheidsredenen niet meer worden gebruikt.

#### Aanwijzing:

Verwijder bij de **draagvlakken** tussen de trekhaak en de auto de bodembescherming, de conservering van holle ruimtes (was) of het dempingsmateriaal. Verwijder eventuele boorspanen en behandel blanke carrosseriedelen (b.v. boringen) met roestwerende verf.



Original Zubehör  
Genuine Accessories  
Accessoires d'Origine

## Monteringsanvisning

## Dragkula med fäste

Artikelnummer

# 1T0 092 155 A

Distributed by Votex GmbH  
USA: Distributed by  
Volkswagen of America, Inc.  
Auburn Hills / MI

Printed in Germany  
by Votex GmbH

## S

### Dragfordon

Tillverkare: VOLKSWAGEN AG

### Modell: Touran

### Besiktningstyp: 1T

Den av fordonstillverkaren för ovanstående modell maximalt tillåtna släpvagnsvikten resp. stödlasten i kg: se besiktningssinstrument/instruktionsbok

### Dragkula med fäste:

Tekniska data:

Oris typ:	E 378
EG-Nr.:	e1*94/20-1257
D-värde:	10,22kN
Till. stödlast:	75 kg

Det kontrollerade D-värdet uppgår till 10,22 kN. Det motsvarar t.ex. en släpvagnslast på 1800 kg och en tillåten totalvikt på 2470 kg. Avgörande är dock uppgifterna på besiktningshandlingarna. Det utprovade D-värdet får inte överskridas. Den tillåtna stödlasten får inte överskridas.

Släpvagnsanordningen är avsedd för att dra släp, som är utrustat med kulkoppling, samt för fastsättning av lasthållare, som är godkänd för montering på dragkulan. Användning på icke avsett sätt är förbjuden. Användningen måste anpassas till väglaget.

De fästpunkter, som är seriemässigt godkända av fordonstillverkaren, har använts.

I övriga EG-länder samt i icke EG-länder ska de bestämmelser följas, som gäller i respektive land.

Denna monterings- och instruktionsbok ska bifogas till fordonets underlag.

**Elsystem** ska dras enligt ISO 1724 (7-polig) och ISO 11446 (13-polig). Uttagsdosans hållare är förberedd för valfri montering av en 7- eller 13-polig uttagsdosa.

### OBSERVERA!

Genom körningen med släpvagn försämras fordonets köregenskaper och körningen kräver därför större uppmärksamhet från förarens sida.

Släpvagnsdriften ställer ökade krav på kylsystemet. Eventuellt nödvändiga ändringar på kylsystemet skall kontrolleras hos kontraktsverkstaden. Anvisningar i denna fråga finner man i rådgivaren "Släpvagnsdrift".

### OBSERVERA!

Dragkulan är en säkerhetsdetalj och får endast monteras av fackpersonal. Om reservdelar krävs, får dessa endast monteras av fackpersonal på **oskadad originaldel**. Sådant byte av komponenter får endast utföras på en auktoriserad VW- resp. Audi-verkstad.

Det är förbjudet att göra förändringar på kopplingsanordningen. De resulterar i att typgodkännandet upphör att gälla.

Dragkula med fäste, inklusive alla monteringsdelar väger 17,6 kg. Observera att fordonets tomvikt ökat med denna vikt efter monteringen av dragkulan.

Kulhuvudet ska alltid hållas rent och lätt infettat.

Men om en säkerhetskoppling med stabilisering används, måste dragkulan vara fettfri.

Beakta anvisningarna i respektive bruksanvisning.

Kontrollera dragkulans diameter då och då. Så snart den på något ställe nått ner till 49 mm, får dragkulan av säkerhetsskäl inte användas längre.

### Anmärkning:

De ytor där kopplingsanordningen ligger an mot fordonet, måste först befrias från underredsbeklädnad, hålrumsförsegling (vax) eller dämpningsmaterial.

Avlägsna ev. borrar och efterbehandla blanka ställen på karossen (t.ex. borrhål) med rostskyddsfärg.



Original Zubehör  
Genuine Accessories  
Accessoires d'Origine

## Instrucciones de montaje

## Rótula del acoplamiento con soporte

Número de pieza

# 1T0 092 155 A

Distributed by Votex GmbH  
USA: Distributed by  
Volkswagen of America, Inc.  
Auburn Hills / MI

Printed in Germany  
by Votex GmbH

## E

### Vehículo tractor

Fabricante: VOLKSWAGEN AG

### Modelo: Touran

### Designación oficial de modelo: 1T

El peso máximo a remolcar o, en su caso, apoyo s/enganche, autorizado por el fabricante para este modelo, en kg: véase documentación del vehículo/Manual de instrucciones.

### Rótula del acoplamiento con soporte:

Datos técnicos:

Tipo Oris:	E 378
Núm. CE:	e1*94/20-1257
Valor D:	10,22 kN
Apoyo autorizado s/enganche	75 kg

El valor D verificado es de 10,22 kN. Este valor corresponde, p. ej., a una carga a remolcar de 1800 kg y un peso total autorizado de 2470 kg. No obstante, son decisivas las indicaciones que figuran en la documentación del coche. El valor verificado D no deberá excederse en absoluto y el apoyo sobre el enganche tampoco deberá sobrepasarse.

El dispositivo de remolque sirva para el arrastre de remolques que están equipados los enganches de rótula de tracción y para el funcionamiento de soportes para cargas que estén homologados para el montaje en la rótula de enganche.

Está prohibido cualquier otro uso distinto de éste.

El modo de funcionamiento se deberá adaptar a las condiciones de la carretera.

Se han observado los puntos de fijación autorizados de serie por el fabricante del vehículo.

En países pertenecientes y no pertenecientes a la CE se procederá de acuerdo con la respectiva legislación vigente.

Las presentes instrucciones de montaje y servicio se han de adjuntar a la documentación del vehículo.

### La instalación eléctrica

ha de tenderse de acuerdo con las prescripciones según ISO 1724 (de 7 polos) e ISO 11446 (de 13 polos). El soporte de la base de enchufe está preparado para el montaje de bases de enchufes de 7 y 13 polos.

### ¡ATENCIÓN!

La conducción con remolque repercute negativamente en las propiedades de marcha del vehículo y requiere una mayor atención del conductor.

El servicio con remolque plantea unas mayores exigencias al sistema de refrigeración. En el taller concesionario se han de consultar las medidas de transformación eventualmente necesarias en la refrigeración. El prospecto de asesoramiento "Servicio con remolque" contiene las indicaciones al respecto.

### ¡ATENCIÓN!

La rótula del acoplamiento con soporte es una pieza de seguridad y deberá ser montada exclusivamente por personal especializado. en caso de que se necesiten piezas de recambio, también éstas deberá montarlas sólo un especialista en la **pieza original no dañada**.

El canje o sustitución de componentes únicamente deberá ser realizado por un taller autorizado.

Están prohibidas las transformaciones en la rótula de enganche.

En caso de realizarse se extingue la autorización de servicio

La rótula del acoplamiento con soporte, incluidas todas las piezas de montaje, pesa 17,6 kg. Tener presente que, después de haber montado la rótula del acoplamiento con soporte, la tara o el peso en vacío del vehículo aumenta en esos kilogramos.

Mantener siempre limpia la rótula, y engrasarla.

Sin embargo, se si utilizan dispositivos de estabilización de vía, deberá estar libre de grasa la rótula de enganche. Se han de observar las instrucciones de servicio correspondientes.

Comprobar de vez en cuando el diámetro de la rótula. En cuanto se alcance un diámetro de 49 mm en cualquier punto de la rótula, ya no deberá usarse más por razones de seguridad.

### Nota:

En la zona de las superficies de contacto del enganche para remolque con el vehículo debe eliminarse la protección de los bajos, el sellado de los huecos (cera) o el material insonorizante. Eliminar las posibles virutas de taladrado y tratar las partes desnudas de la carrocería (p. ej. los orificios) con pintura anticorrosiva.



»Islo dlu:

**1T0 092 155 A**

Distributed by Votex GmbH  
USA: Distributed by  
Volkswagen of America, Inc.  
Auburn Hills / MI

Printed in Germany  
by Votex GmbH

CZ

Tažné vozidlo  
Výrobce: VOLKSWAGEN AG

Model: Touran

Typ - označení: 1T

Maximální povolené zatížení při jízdě, resp. při jízdě, povolené výrobcem vozidla pro výše uvedený model: viz Technická příloha vozidla/Návod k obsluze.

Kulová hlava spojky s dráčkem:  
Technická data:

Oris-typ: E 378  
»Islo EG: e1\*94/20-1257  
Hodnota D: 10,22kN  
Povol. opěrné ztlů: 75kg

Zkoušená hodnota D obnáší 10,22 kN. Tato hodnota odpovídá zatížení např. zatížení při jízdě 1800 kg a povolené celkové hmotnosti 2470 kg.  
Rozhodující jsou však údaje typového osvědčení vozidla/technického příkazu.  
Zkoušená hodnota D nesmí být překročena. Nepřekročit povolenou opěrnou ztlů.

Zvýšené zatížení pro připojení při jízdě slouží k tažení při jízdě, které jsou vybaveny tažnými kulovými spojkami a k provozu nkladních nosičů, které jsou povoleny k montáži na kulovou hlavu spojky.  
Použití k jinému účelu je zakázáno.  
Provoz se musí provádět silničním poměrem.

Jsou zachovány upevňovací body sdrážděny po volení výrobcem vozidla.

V zemích, které jsou i nejsou členy EHS se postupuje podle místních platných ustanovení.

Tento montážní návod a návod k obsluze je třeba přiložit k dokumentům motorového vozidla.

Elektrické zařízení se instaluje podle ISO 1724 (7-pól) a ISO 11446 (13-pól).  
Dráček zstrážky je nutné přizpůsobit pro volitelnou montáž 7-pól nebo 13-pól zsvětlení.

**POZOR:**  
Jízdy s při jízdě jsou omezeny jízdní vlastnosti vozidla s odlišně je vyžadována zvýšená pozornost.

Provoz s při jízdě vyžaduje zvýšené požadavky na chladicí systém. Na případné nutná opatření pro instalaci chlazení je třeba se informovat u smluvní dílny. Pokyny k tomu jsou obsaženy v rcdi "Provoz s při jízdě".

**POZOR:**  
Kulová hlava spojky s dráčkem je bezpečnostní díl a smí být montována pouze odborným personálem. Pokud jsou zapotřebí nahrazení dílů, smí být zabudovány pouze odborným personálem nanepřekročeno originální díl.  
Tato výměna, resp. nahrazení součástí smí být provedena pouze autorizovaným servisem VW či Audi.

Přestavby kulové hlavy spojky s dráčkem v kmh jsou zakázány.  
Způsobí zániknutí povolení k provozu.

Kulová hlava spojky s dráčkem včetně všech montážních dílů váží 17,6 kg. Uvažte, že se pohotovostní hmotnost Vašeho vozidla po montáži kulové hlavy spojky s dráčkem o tuto hodnotu zvýší.

Kulovou hlavu udržujte vždy čistou a lehce namazanou..

Použije-li se však zařízení ke stabilizaci stopy, nesmí kulová hlava spojky obsahovat tuk. Při se pokyny v příslušných provozních návodech

Kulovou hlavu udržujte vždy čistou a lehce namazanou..

Příměr kulové hlavy je nutné měřit od osy přezkoumání.  
Jakmile je na libovolné straně dosažen průměr 49 mm, nesmí se spojková koule s dráčkem z bezpečnostních důvodů již použít.

**Upozornění:**  
V oblasti dosedacích ploch zvýšeného zatížení při jízdě s vozidlem musí být odstraněna ochrana spodku karoserie, zapečetění dutin (vosk) nebo tlumicí materiál. Odstraňte event. těkavky z vrtné a lesklé místa karoserie (např. otvory) natěte antikorozi barvou.



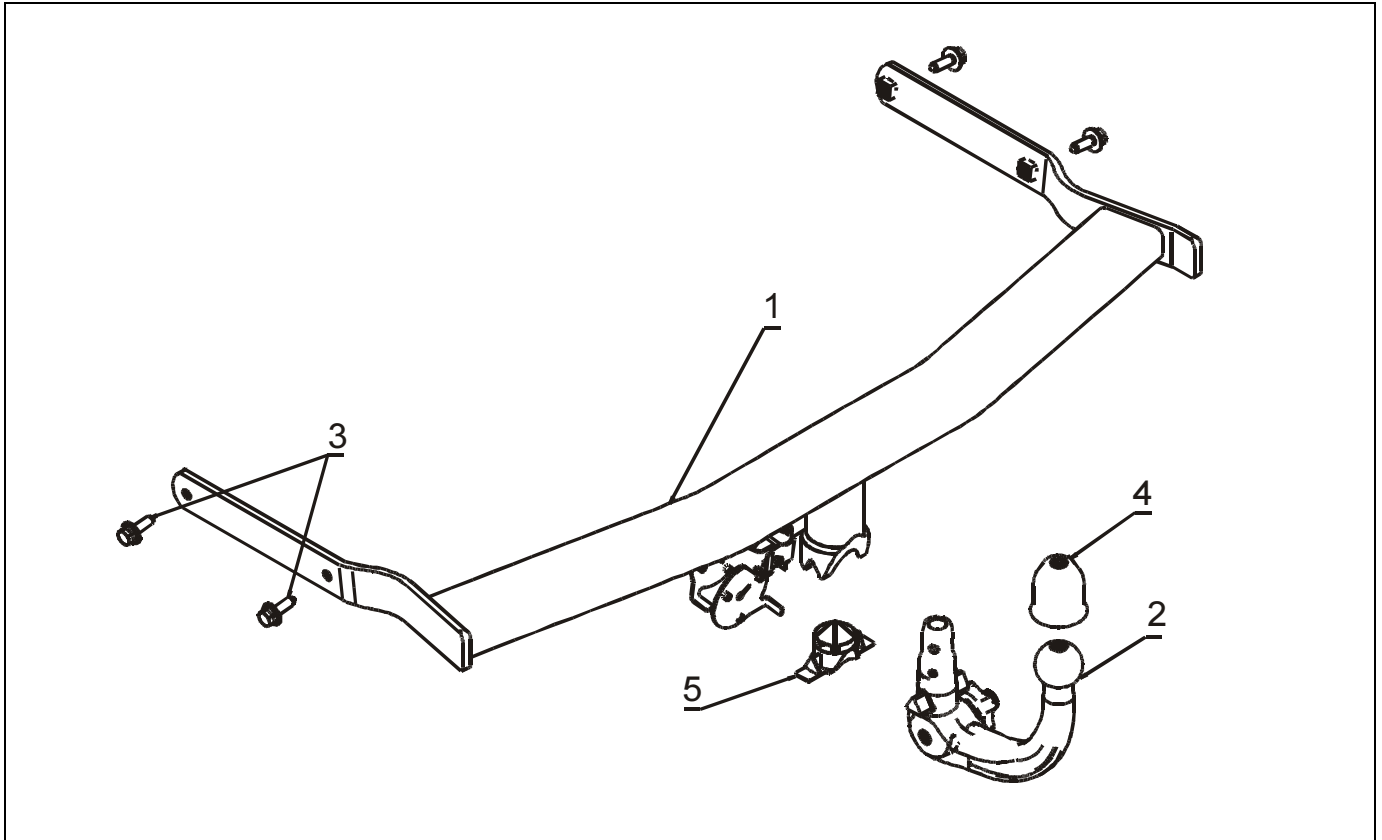

Hersteller: ORIS Fahrzeugteile Hans Riehle GmbH, 71696 Möglingen  
 Manufacturer: ORIS Fahrzeugteile Hans Riehle GmbH, 71696 Möglingen

Nr. 0120.1611.000  
 No. 0120.1611.000

**D**

**GB**

**Stückliste:**

**Parts list:**

Pos.	Benennung	Stck.	Item	Designation	Qty
1	KmH Grundteil	1	1	Coupling ball with bracket base	1
2	Kugelstange	1	2	Ball neck	1
3	Sechskantschraube M10 x 35	10.9	4	Hexagon screw M 10 x 35	10.9
4	Kugelschutzkappe	1	4	Ball protective cap	1
5	Verschlussstopfen	1	5	Sealing plug	1
6	Schlüssel	2	6	Key	2
7	Handschuhe	Paar	7	Gloves	pair
8	Anbauanweisung	1	8	Fitting instructions	1
9	Bedienungsanleitung für Kugelstange	1	9	Operating instructions for ball neck	1

Änderungen des Lieferumfanges vorbehalten.

The right to modify specifications is reserved.

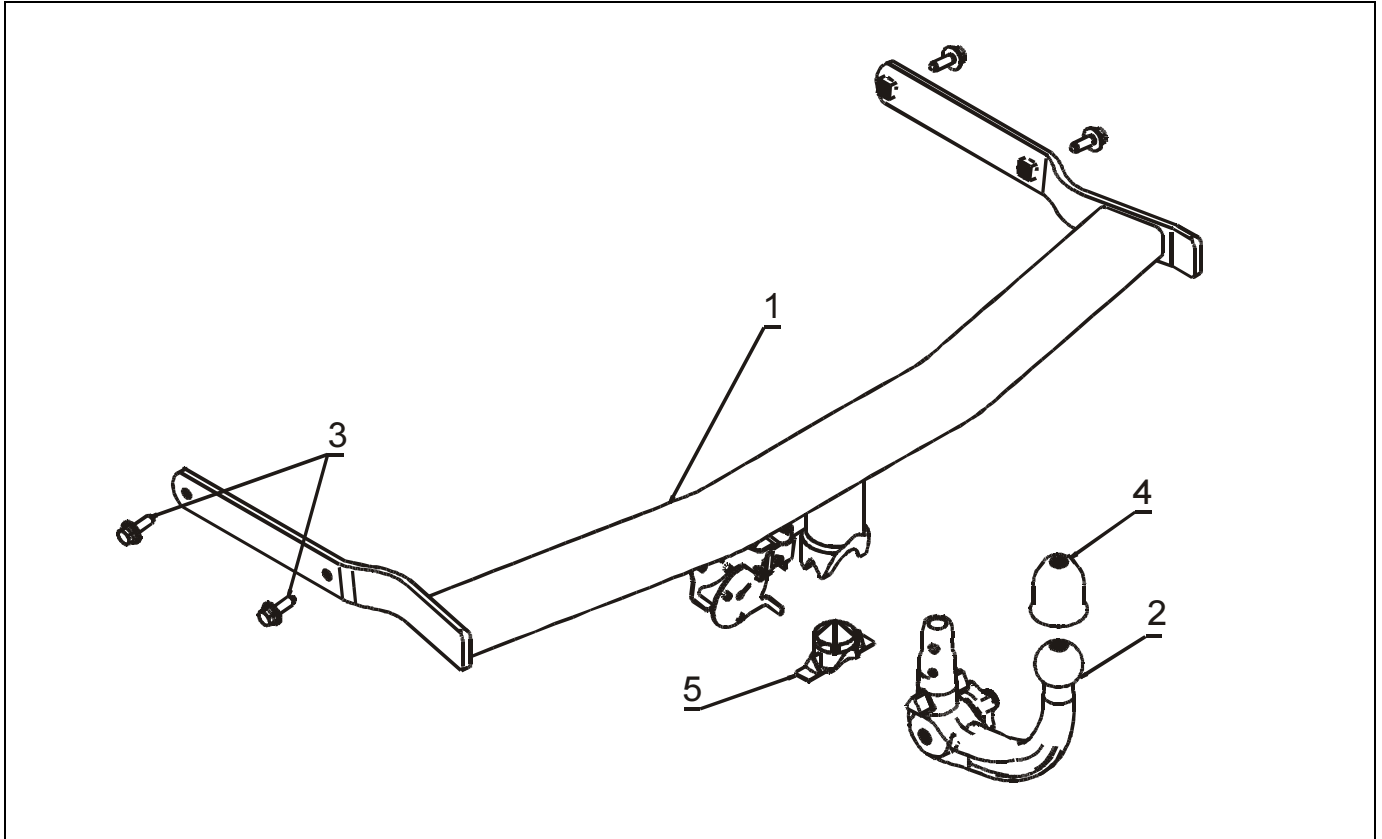

Constructeur: ORIS Fahrzeugteile Hans Riehle GmbH, 71696 Möglingen  
 Construttore: ORIS Fahrzeugteile Hans Riehle GmbH, 71696 Möglingen

Nr. 0120.1611.000  
 Nr. 0120.1611.000

F		I			
Nomenclature des pièces:		Distinta pezzi:			
Pos.	Désignation	Quantité	Pos.	Denominazione	Q.tà
1	Dispositif d'attelage - élément de base	1	1	Giunto di traino, elemento portante	1
2	Col de boule	1	2	Asta sfera	1
3	Vis à tête 6 pans M 10 x 35	10.9	4	Vite a testa esagonale M 10 x 35	10.9
4	Capuchon de protection de boule	1	4	Calotta di protezione sfera	1
5	Bouchon	1	5	Tappo	1
6	Avec	2	6	Chiave	2
7	Gants	pair	7	Guanti	paia
8	Notice de montage	1	8	Istruzioni di montaggio	1
9	Notice d'utilisation de la boule d'attelage	1	9	Istruzioni d'uso per gancio di traino	1

La composition de cet ensemble peut être modifiée sans préavis.

Ci riserviamo per eventuali modifiche al contenuto della fornitura.

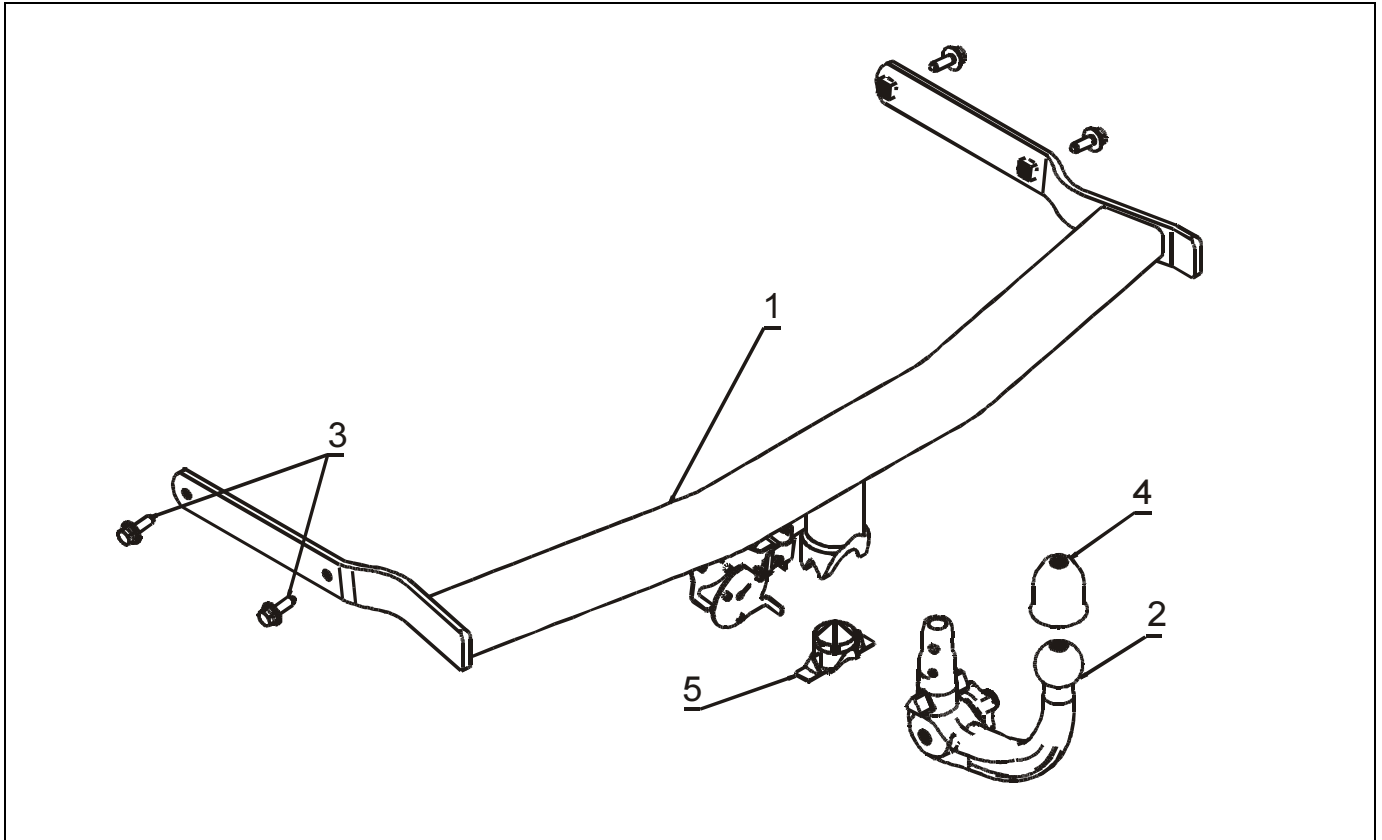

Fabrikant: ORIS Fahrzeugteile Hans Riehle GmbH, 71696 Möglingen  
 Tillverkare: ORIS Fahrzeugteile Hans Riehle GmbH, 71696 Möglingen

Nr. 0120.1611.000  
 Nr. 0120.1611.000

**NL**

**S**

**Stuklijst:**

**Stycklista.:**

Pos.	Benaming	Aantal	Pos.	Benämning	Antal
1	Trekhaakbalk	1	1	Dragkula med fäste – grundstycke	1
2	Trekhaakkogel	1	2	Kulstång	1
3	Zeskante bout M 10 x 35	10.9	3	Sexkantskruv M 10 x 35	10.9
4	Beschermkap voor trekhaakkogel	1	4	Kulskydd	1
5	Afsluitplug	1	5	Tillslutningspropp	1
6	Sleutel	2	6	Nyckel	2
7	Vingrhandschoenen	paar	7	Fingerhandske	1
8	Montagehandleiding	1	8	Monteringsanvisning	1
9	Gebruikshandleiding „afneembare kogelstang“	1	9	Monteringsanvisning „Avtagbar dragkula“	1

Wijzingen in de uitvoering voorbehouden.

Rätt till ändringar av leveransomfånget förbehålles

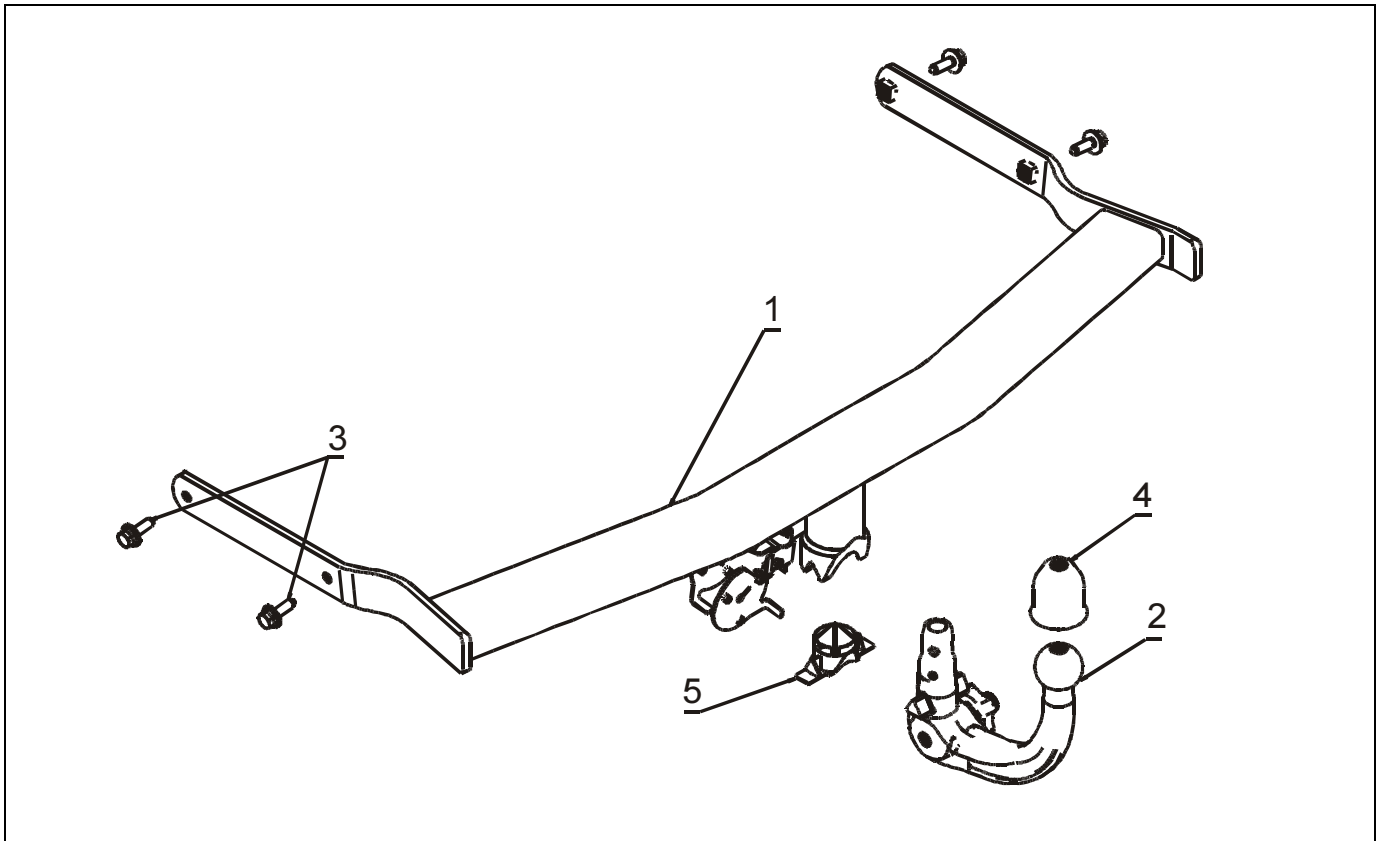

Fabricante: ORIS Fahrzeugteile Hans Riehle GmbH, 71696 Möglingen  
 Hersteller: ORIS Fahrzeugteile Hans Riehle GmbH, 71696 Möglingen

Núm. 0120.1611.000  
 Nr. 0120.1611.000

E		CZ		
Lista de piezas:		Kusovník		
Pos.	Denominación	Cant.	Poz. Označení	
1	Elemento básico de rótula de enganche con soporte	1	1 Zkladní díl kulového hlavy s drůčkem	1
2	Barra con rótula	1	2 Nosník kulového zvlisu	1
3	Tornillo hexagonal M10 x 35	10.9	3 Destihrační šroub M10 x 35	4
4	Capuchón protector de la rótula	1	4 Krytka koule	1
5	Tapón de cierre	1	5 Uzavírací ztka	1
6	Llaves	2	6 Klíč	2
7	Par de guantes	1	7 PrstovÈ rukavice pr	1
8	Instrucciones de montaje	1	8 Montážní nřvod/nřvod k obsluze	1
9	Instrucciones de manejo de la barra con rótula de engachne	1	9 Nřvod k obsluze "odnímatÈlneho nosníku kulového zvlisu"	1

Se reservan las modificaciones del volumen de suministro.

Změny rozsahu dodvky vyhrazeny.



## D ANBAUANWEISUNG

### Hinweis:

Im Bereich der Anlageflächen der AHK mit dem Kfz, muß Unterbodenschutz, Hohlraumversiegelung (Wachs) oder Dämpfungsmaterial entfernt werden. Evtl. Bohrspäne entfernen und blanke Karosseriestellen (z. B. Bohrungen) mit Rostschutzfarbe nachbehandeln.

- Die hintere Stoßfängerabdeckung vom Kfz entfernen. Die serienmäßigen Halter sowie den Verstärkungs-träger vom Fahrzeug demontieren, diese Teile werden nicht mehr benötigt.
- Grundteil **1** in die Kfz-Holme einschieben und mit den Schrauben **3** von den Radkästen ausgehend, entsprechend dem Anbaubild, fixieren.
- Grundteil **1** zum Fahrzeug ausrichten und Schrauben **3** anziehen  
**Achtung!**  
**Drehwinkelgesteuertes Anzugsdrehmoment (Schraube M10x35 der Qualitätsklasse 10.9 VW-Nr. N906.484.019). Zunächst alle Schrauben im Wechsel (Überkreuz) mit 50 Nm (±10% Toleranz) anziehen. Nun alle Schrauben im Wechsel (Überkreuz) um 90° (+30° Toleranz) nachziehen.**
- Den Elektro-Einbausatz nach separater Anleitung montieren.  
Der Steckdosenhalter ist schwenkbar und wird bei Anhängerbetrieb unter dem Stoßfänger zur Seite (gegen den Uhrzeigersinn) herausgeschwenkt. Eine spezielle Steckdose mit verringerter Bauhöhe und seitlichem Kabelaustritt ist notwendig.
- Vorhandenen Spoiler vom hinteren Stoßfänger demontieren und durch neuen Spoiler (VW-Original-Teil) ersetzen.  
**Spoiler VW-Teile-Nr.: 1T0 807 433 B41 1 Stück**  
Anschließend den Original-Deckel einsetzen.  
**Deckel VW-Teile-Nr.: 1T0 807 397 B41 1 Stück**  
**Bolzen VW-Teile-Nr.: 6Q0 807 643 2 Stück**  
**Federklammer VW-Teile-Nr. 6Q0 807 180 2 Stück**  
**Scheibe VW-Teile-Nr. 6N0 129 355 2 Stück**
- Stoßfängerabdeckung wieder mit den serienmäßigen Schrauben befestigen.

Die Kugelstange ist nach beiliegender separater Bedienungsanleitung zu bedienen.

Bei abgenommener Kugelstange ist der Verschlussstopfen **5** bis zum Anschlag in die Kugelstangen-Aufnahmhülse einzusetzen.

Diese Aufnahmhülse ist stets schmutzfrei zu halten.

Um Beschädigungen und Verschmutzung zu vermeiden, ist die Kugelstange rutschfest und sicher in der Werkzeug-Ablage zu deponieren.

## GB FITTING INSTRUCTIONS

### Note:

Underbody sealant, cavity protection (wax) and sound insulation material must be removed in the area of the contact surfaces between the trailer coupling and the vehicle.

Remove any drilling swarf and treat exposed metallic body parts (e.g. drilled holes) with antirust paint.

- Remove the rear bumper cover trim from vehicle. Remove the standard bracket along with the reinforcing support from vehicle, these parts are no longer required.
- Insert bracket base **1** into the vehicle struts and fix in position with the screws **3** from the wheel housing side according to the assembly drawing.
- Align the bracket base **1** to the vehicle and tighten screws **3**.  
**Attention!**  
**Torque tightening (screw M10x35, quality class 10.9 VW part No. N906.484.019). Initially tighten all screws alternately (crosswise) to 50 Nm (±10% tolerance). Then re-tighten all screws alternately (crosswise) by 90° (+30° tolerance).**
- Assemble the electrical installation kit according to the separate instructions.  
The socket retainer swivels and is swivelled sideways from under the bumper (anti-clockwise) during trailer operation. A special socket with reduced height and side exit for cable is required.
- Remove existing spoiler from rear bumper and replace with new spoiler (genuine VW part).

<b>Spoiler VW part no.:</b>	<b>1T0 807 433 B41</b>	<b>1 piece</b>
Then insert the genuine cover.		
<b>Cover VW part no.:</b>	<b>1T0 807 397 B41</b>	<b>1 piece</b>
<b>Pin VW part no.:</b>	<b>6Q0 807 643</b>	<b>2 pieces</b>
<b>Spring clip VW part no.:</b>	<b>6Q0 807 180</b>	<b>2 pieces</b>
<b>Washer VW part no.:</b>	<b>6N0 129 355</b>	<b>2 pieces</b>

- Resecure bumper cover trim with standard screws.

The ball neck is to be used according to enclosed separate operating instructions.

When ball neck is removed the sealing plug is to be fully inserted in the ball neck locating sleeve.

This locating sleeve must always be kept free of dirt.

Store the ball neck securely and safely to prevent damage and contamination.



F

## INSTRUCTIONS DE MONTAGE

### Remarque :

Au niveau des surfaces de contact entre le dispositif d'attelage et le véhicule, éliminer l'enduit de protection du soubassement, la cire (protection des corps creux) ou le revêtement insonorisant. Le cas échéant, éliminer les copeaux de forage et retraiter les surfaces de carrosserie mises à nu (p. ex. le bord des trous) avec de la peinture anticorrosion.

1. Retirer du véhicule le recouvrement arrière du pare-chocs. Démontez les fixations de série de même que le support de renfort. Ces pièces ne seront pas réutilisées.
2. Introduire l'élément de base **1** dans les longerons du véhicule et le fixer avec les vis **3** en partant des passages de roues, conformément au schéma de montage.
3. Positionner l'élément de base **1** par rapport au véhicule et serrer les vis **3**.

### Attention!

**Couple de serrage en fonction de l'angle (vis M10x35 de la classe de qualité 10.9 VW-Nr. N 906 484.019). Serrer d'abord toutes les vis en alternance (en croix) à 50 Nm (tolérance ±10%) puis resserrer toutes les vis en alternance (en croix) de 90° (tolérance +30°).**

4. Monter le kit électrique suivant la notice séparée. Le support de prise est articulé et doit être pivoté de côté sous le pare-chocs (dans le sens inverse des aiguilles d'une montre) lorsqu'une remorque est tractée. Une prise spéciale de hauteur réduite, à sortie latérale du câble, est nécessaire.
5. Démontez le spoiler du pare-chocs arrière et le remplacer par un spoiler neuf (pièce VW d'origine).  
**Spoiler Réf. VW: 1T0 807 433 B41**  
 Mettre ensuite en place le couvercle VW d'origine.  
**Couvercle Réf. VW: 1T0 807 397 B41**  
**Boulon Réf. VW: 6Q0 807 643 2 unités**  
**Pince à ressort Réf. VW 6Q0 807 180 2 unités**  
**Rodelle Réf. VW 6N0 129 355 2 unités**
6. Fixer de nouveau le recouvrement du pare-chocs avec les vis de série.

Utiliser la boule d'attelage conformément à la notice d'utilisation jointe.

Lorsque la boule d'attelage est retirée, enfoncer le bouchon **5** jusqu'en butée dans le logement. Ce logement doit toujours rester propre.

Afin d'exclure tout endommagement et salissure, ranger la boule d'attelage dans le rangement de l'outillage, de manière sûre et de sorte qu'elle ne puisse pas glisser.

I

## ISTRUZIONI DI MONTAGGIO

### Avvertenza:

Nella zona di attacco del gancio di traino al veicolo asportare la protezione sotto scocca, il sigillante degli scatolati (cera) o l'antirombo. Rimuovere eventuali trucioli di foratura ed applicare vernice antiruggine sulle parti lucide della carrozzeria (per esempio i fori).

1. Rimuovere dal veicolo la copertura del paraurti posteriore.  
Smontare dal veicolo i supporti di serie cosiccome le traverse di rinforzo, essi non serviranno più.
2. Infilare l'elemento principale del gancio di traino **1** nei longeroni del veicolo e fissarli con le viti **3** partendo dai passaruota, come descritto nella figura.
3. Allineare l'elemento principale del gancio di traino **1** rispetto al veicolo e stringere le viti **3**.

### Attenzione!

**La coppia di serraggio viene regolata tramite l'angolo di rotazione (viti M10x35, classe di qualità 10.9 VW-Nr. N 906 484.019). Stringere dapprima in alternanza tutte le viti (in modo incrociato) con una coppia di 50 Nm (con tolleranza di ±10%). Girare poi in alternanza tutte le viti (in modo incrociato) di 90° (con tolleranza di +30°).**

4. Montare il kit di montaggio elettrico seguendo le apposite istruzioni fornite separatamente. La presa elettrica è orientabile e a veicolo in marcia essa viene aperta aprendola lateralmente (in senso antiorario) da sotto il paraurti. È necessaria una presa elettrica speciale ad altezza ridotta e con uscita cavi laterale.
5. Smontare lo spoiler esistente dal paraurti posteriore e sostituirlo con uno spoiler nuovo (ricambio originale VW).  
**Spoiler N° pz. VW: 1T0 807 433 B41**  
 Successivamente inserire il coperchio originale.  
**Coperchio N° pz. VW: 1T0 807 397 B41**  
**Perno N° pz. VW: 6Q0 807 643 2 pezzi**  
**Fermaglio elastico N° pz. VW 6Q0 807 180 2 pezzi**  
**Rondella N° pz. VW . 6N0 129 355 2 pezzi**
6. Fissare nuovamente la copertura del paraurti per mezzo delle viti di serie.

La sfera del gancio di traino deve essere usata secondo quanto descritto nelle apposite istruzioni d'uso fornite separatamente.

A gancio di traino estratto deve essere inserito fino in fondo nell'apposita bussola il tappo **5**. Questa bussola deve essere sempre tenuta libera da sporcizia.

Per evitare danni e sporcizia, il gancio di traino deve essere depositato sempre nell'apposito vano portautensili in maniera tale che non possa muoversi o scivolare.



NL

## MONTAGEHANDLEIDING

### Aanwijzing:

Op de contactoppervlakken van koppelingskogel met houder en de wagen moet de beschermende laag (was) of het dempingsmateriaal worden verwijderd. Eventuele boorspanen verwijderen en blanke carrosseriedelen (b.v. boringen) met roestwerende verf behandelen.

1. De achterbumperafdekking van de wagen verwijderen. De standaard houder en de versterkende drager van de wagen demonteren, deze delen zijn niet meer nodig.
2. Basisdeel 1 in de wagenstijl schuiven en met de bouten 3 van de wielkast uitgaande, volgens de montageschets vastzetten.
3. Basisdeel 1 op de wagen uitlijnen en bouten 3 aantrekken

### Let op!

**Aanhaalkoppel (bouten M10x35 van de kwaliteitsklasse 10.9 VW-Nr. N 906 484.019). Eerst alle bouten kruislings met 50 Nm ( $\pm 10\%$  tolerantie) aantrekken. Daarna alle bouten kruislings  $90^\circ$  ( $\pm 30^\circ$  tolerantie) natrekken.**

4. De elektra-inbouwset volgens afzonderlijke handleiding monteren.  
De contactdooshouder is draaibaar en wordt bij gebruik van een aanhanger onder de bumper aan de zijkant (tegen de wijzers van de klok in) naar buiten gedraaid. Er is een speciale contactdooshouder met geringe inbouwhoogte en zijdelingse kabeluitgang nodig.
5. Aanwezige spoiler van achterbumper demonteren en door een nieuwe spoiler (origineel VW-onderdeel) vervangen.  
**Spoiler VW-onderdeelnr.: 1T0 807 433 B41**  
Daarna het originele deksel plaatsen.  
**Deksel VW-onderdeelnr.: 1T0 807 397 B41**  
**Bouten VW-onderdeelnr. 6Q0 807 643 2 stuks**  
**Veerklem VW-onderdeelnr.: 6Q0 807 180 2 stuks**  
**Ring VW-onderdeelnr.: 6N0 129 355 2 stuks**
6. Bumperafdekking weer met de standaardbouten bevestigen

De kogelstang moet volgens de afzonderlijke handleiding worden gebruikt.

Bij verwijderde kogelstang moet de afsluitdop 5 tot de aanslag in de kogelstang-koppelbus worden geplaatst. Deze koppelbus moet steeds schoon worden gehouden.

Om beschadiging en vervuiling te voorkomen moet de kogelstang vast en veilig bij het gereedschap worden opgeborgen.

S

## MONTERINGSANVISNING

### Anmärkning:

Vid släpvnagskopplingens anliggningsytor mot fordonet måste underredesskydd, hålrumsförsegling (vax) eller dämpningsmaterial avlägsnas. Avlägsna ev. borrarpan och efterbehandla blanka karosseriställen (t. ex. hål) med rostskyddsfärg.

7. Avlägsna bakre stötfångarkåpan från fordonet. Demontera det seriemässiga fästet samt förstärkningsbalken från fordonet, dessa detaljer behövs inte längre.
8. Skjut in grunddelen 1 i fordonets balkar och fixera den med skruvarna 3 enligt monteringsbilden, med hjulhusen som utgångspunkt.
9. Rikta in grunddelen 1 mot fordonet och dra fast skruvarna 3.

### Observera!

**Skruvarna ska dras fast med moment och vinkeldragning (skruvar M10x35 i hållfasthetsklass 10.9 VW-Nr. N 906 484.019). Korsdra först alla skruvar omväxlande med 50 Nm ( $\pm 10\%$  tolerans). Dra sedan fast skruvarna växelvis (korsdragning) med ytterligare  $90^\circ$  ( $+30^\circ$  tolerans).**

10. Montera elsatsen enligt separat anvisning.  
Kontaktosans hållare är vridbar och vrids ut (moturs) under stötfångaren när släpvnagen ska kopplas till. En speciell kontaktosa med lägre höjd och sidoplacerad kabelutgång krävs.
11. Demontera befintlig spoiler från bakre stötfångaren och ersätt den med en ny spoiler (VW-originaldel).  
**Spoiler VW-art.nr: 1T0 807 433 B41**  
Stick därefter in originallocket.  
**Lock VW-art.nr: 1T0 807 397 B41**  
**Bult VW art.nr: 6Q0 807 643 2 st.**  
**Fjäderklammer VW art.nr. 6Q0 807 180 2 st.**  
**Bridka VW art.nr: 6N0 129 355 2 st.**
12. Fäst stötfångarkåpan på nytt med de seriemässiga skruvarna.

Kulstången ska handhas enligt bifogad separat bruksanvisning.

Är kulstången demonterad, ska pluggen 5 skjutas in tills den bottnar i kulstångens fästhylsa.

Denna fästhylsa måste alltid hållas fri från smuts.

För att förhindra skador och nedsmutsning, ska kulstången deponeras på säkert sätt i verktygsfacket så att den inte kan halka omkring.



## E INSTRUCCIONES DE MONTAJE

### Indicación:

En la zona de las superficies de contacto del enganche para remolque con el vehículo debe eliminarse la protección de los bajos, el sellado de los huecos (cera) o el material insonorizante. Eliminar las posibles virutas de taladrado y tratar las partes desnudas de la carrocería (p. ej. los orificios) con pintura anticorrosiva.

1. Retirar del vehículo el recubrimiento del paragolpes trasero. Desmontar del vehículo los soportes de serie así como el soporte de refuerzo ya que dichas piezas no se necesitan más.
2. Introducir la pieza básica **1** en los largueros del vehículo y fijarla con los tornillos **3** partiendo de los pasarruedas, conforme a la figura de montaje.
3. Alinear la pieza básica **1** con respecto al vehículo y apretar los tornillos **3**

### ¡Atención!

**Par de apriete controlado por ángulo de giro (tornillos M10x35 de la clase de calidad 10.9 VW-Nr. N 906 484.019). Apretar primero todos los tornillos alternativamente (en cruz) a 50 Nm (±10% de tolerancia). Reapretar ahora todos los tornillos alternativamente (en cruz) 90° (+30° de tolerancia).**

4. Montar el juego eléctrico de montaje según las instrucciones separadas.  
El soporte de la caja de enchufe es basculable y en caso de servicio con remolque se gira hacia fuera por debajo del paragolpes hacia un lado (en sentido contrario a las agujas del reloj). Es necesaria una caja de enchufe especial con una altura de construcción reducida y una salida de cable lateral.
5. Desmontar el spoiler existente del paragolpes trasero y reemplazarlo por el nuevo spoiler (pieza original VW).  
**Spoiler, núm. pieza VW: 1T0 807 433 B41**  
Colocar, a continuación, la tapa original.  
**Tapa, núm. pieza VW: 1T0 807 397 B41**  
**Perno, núm. Pieza VW: 6Q0 807 643 2 unid.**  
**Grapa elástica, núm. pieza VW: 6Q0 807 180 2 unid.**  
**Arandela, núm. pieza VW: 6N0 129 355 2 unid.**
6. Fijar de nuevo el recubrimiento del paragolpes con los tornillos de serie.

La barra con rótula de enganche se ha de manejar según las instrucciones de manejo adjuntas separadas.

Si está quitada la barra con rótula de enganche se ha de colocar el tapón de cierre **5** hasta el tope en el casquillo de alojamiento de la barra.

Este casquillo de alojamiento se ha de mantener siempre libre de toda suciedad.

A fin de evitar daños y suciedad, la barra con rótula de enganche se ha de depositar a prueba de deslizamiento y con seguridad en el compartimento de herramientas del vehículo.

## CZ

### MONTÁŽNÍ NÁVOD

### Pokyn:

V oblasti spojení dosedacích ploch závěsného zařízení přívěsu s motorovým vozidlem musí být odstraněna ochrana podvozku proti korozi, protikorozní ochrana dutin karoserie (vosk) nebo tlumicí materiál. Případně odstranit třísky vzniklé při vrtání a holá místa karoserie (např. díry) dodatečně ošetřit ochrannou barvou proti korozi.

1. Zadní kryt nárazníku z vozidla odstraňte. Sériové držáky, jakož i zesilující nosníky- z vozidla demontujte, tyto díly už nebudou více zapotřebí.
2. Základní díl **1** vsuňte do traverz motorového vozidla a fixujte šrouby **3** vycházející z dutiny kola, podle montážního návodu.
3. Základní díl **1** seřídte k vozidlu a šrouby **3** utáhněte

### Pozor!

**Utahovací točivý moment řízený úhlem otočení (šrouby M10x35 třídy jakosti 10.9 VW-Nr. N 906 484.019). Nejprve všechny šrouby střídavě (křížem) utáhněte 50 Nm (±10% tolerance). Pak všechny šrouby střídavě (křížem) o 90° (+30° tolerance) dotáhněte.**

4. Elektrickou instalační řadu namontujte podle separátního návodu.  
Držák zásuvky je otočný a při provozu s přívěsem se vytočí pod nárazníkem na stranu (proti směru pohybu hodinových ručiček). Je zapotřebí speciální zásuvky s menší konstrukční výškou a bočním výstupem kabelu.
5. Daný spojler od zadního nárazníku demontujte a nahraďte jej novým (originální díl VW).  
**Spojler VW č. dílu: 1T0 807 433 B41**  
Pak vložte originální víko.  
**Víko VW-č. dílu: 1T0 807 397 B41**  
**Čep VW č. dílu: 6Q0 807 643 2 ks**  
**Pružná sponka VW č. dílu: 6Q0 807 180 2 ks**  
**Kotouč VW č. dílu: 6N0 129 355 2 ks**
6. Kryt nárazníku znovu upevněte sériovými šrouby.

S nosníkem kulového závěsu je třeba zacházet podle přiloženého separátního návodu k obsluze.

u odnímatelného nosníku kulového závěsu je třeba uzavírací zátku **5** až nadoraz vložit do upínacího pouzdra nosníku kulového závěsu.

Upínací pouzdra je třeba neustále udržovat čisté.

Aby se zabránilo poškození a znečištění, je třeba nosník kulového závěsu bezpečně a protiskluzně deponovat v odkládací ploše pro nástroje.





- D** Der Freiraum nach Anhang VII. Abbildung 30 der Richtlinie 94/20/EG ist zu gewährleisten.
- GB** The clearance specified in appendix VII, diagram 30 of guideline 94/20/EG must be guaranteed.
- F** La zone de dégagement doit être garantie conformément à l'annexe VII, illustration 30 de la Directive 94/20/CE.
- I** Deve essere garantito lo spazio libero secondo l'allegato VII, figura 30 della direttiva 94/20/CE.
- NL** De tussenruimte conform supplement VII, afbeelding 30 van de richtlijn 94/20/EG moet in acht worden genomen.
- S** Spelrummet enligt bilaga VII, figur 30 i riktlinje 94/20/EG skall garanteras.
- E** Debe garantizarse el espacio libre, conforme al anexo VII, figura 30 de la directiva comunitaria CE/94/20.
- CZ** Volný prostor ve smyslu Přílohy VII, obr. 30 Směrnice e. 94/20/EG musí být zaručen.

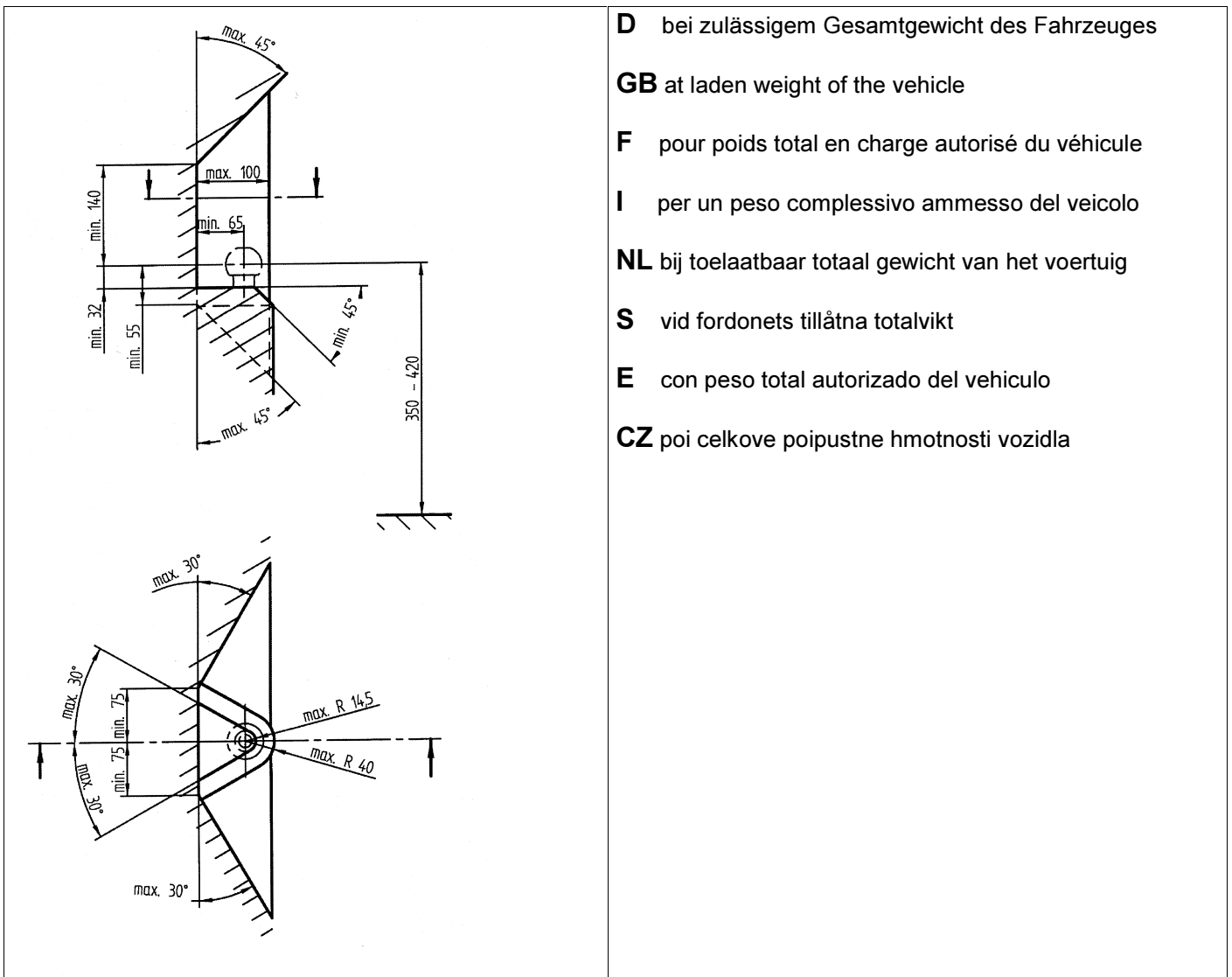

0120.1611.590 (1-7227)